

**AIRE ACONDICIONADO TIPO CASSETTE DE 4 VÍAS**

# Manual del usuario y Manual de instalación

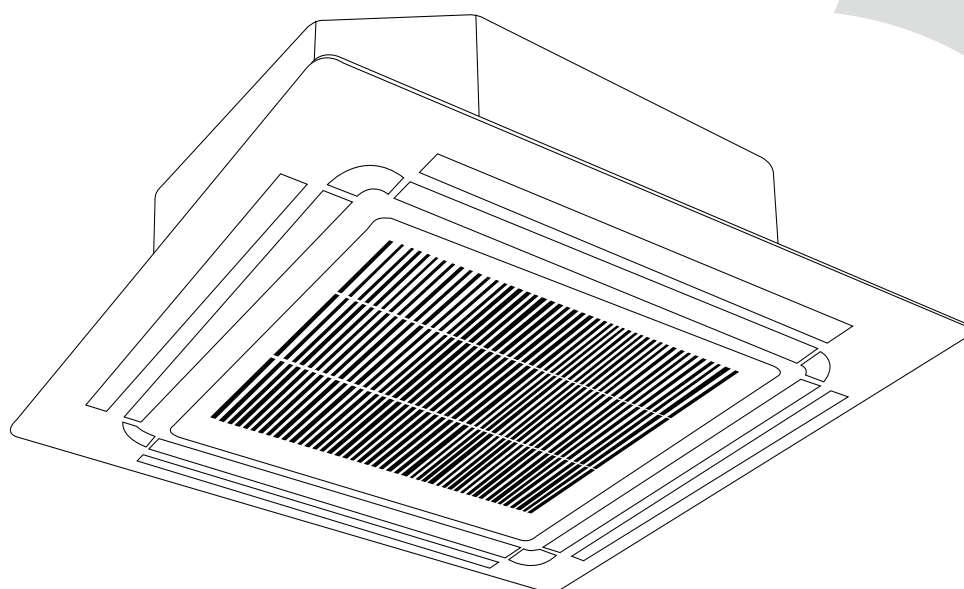

**NOTA IMPORTANTE:**

Lea detenidamente este manual y el MANUAL DE SEGURIDAD (si lo hubiera) antes de instalar o poner en funcionamiento su nueva unidad de aire acondicionado. Asegúrese de guardar este manual para referencia futura.

Verifique los modelos aplicables, los datos técnicos, los gases fluorados (si los hubiera) y la información del fabricante en el "Manual del usuario - Ficha del producto" en el embalaje de la unidad exterior. (Sólo para productos de la Unión Europea)



# Tabla de contenido

<b>Precauciones de seguridad.....</b>	<b>04</b>
---------------------------------------	-----------

## Manual del usuario

<b>Especificaciones y características de la unidad .....</b>	<b>08</b>
--	-----------

1. Pantalla de la unidad interior .....	08
2. Temperatura de funcionamiento .....	10
3. Otras características.....	11

<b>Cuidado y mantenimiento.....</b>	<b>12</b>
-------------------------------------	-----------

<b>Solución de problemas .....</b>	<b>14</b>
------------------------------------	-----------

# Manual de instalación

<b>Accesorios .....</b>	<b>17</b>
<b>Resumen de la instalación .....</b>	<b>18</b>
<b>Piezas de la unidad .....</b>	<b>19</b>
<b>Instalación de la unidad interior .....</b>	<b>21</b>
1. Selección del lugar de instalación .....	21
2. Montaje de la unidad interior .....	23
3. Perforación de orificio en la pared para la tubería de conexión .....	25
4. Conexión de la manguera de drenaje .....	26
<b>Instalación de la unidad exterior.....</b>	<b>28</b>
1. Selección del lugar de instalación .....	28
2. Instalación de la junta de drenaje (sólo para unidades con bomba de calor) .....	29
3. Montaje de la unidad exterior .....	29
<b>Conexión de la Tubería de Refrigerante.....</b>	<b>31</b>
A. Nota sobre la longitud de la tubería.....	31
B. Instrucciones de conexión - Tuberías de refrigerante .....	32
1. Corte las tuberías .....	32
2. Eliminación de las rebabas.....	32
3. Ensanchamiento de las tuberías .....	32
4. Conexión de las tuberías .....	33
C. Instalación del regulador (Sólo para algunos modelos) .....	34
<b>Cableado .....</b>	<b>34</b>
1. Cableado de la unidad exterior.....	35
2. Cableado de la unidad interior.....	37
<b>Evacuación de aire .....</b>	<b>40</b>
1. Instrucciones de evacuación .....	40
2. Nota sobre la adición de refrigerante .....	41
<b>Instalación del panel .....</b>	<b>42</b>
<b>Prueba de funcionamiento .....</b>	<b>48</b>
<b>Embalaje y desembalaje de la unidad .....</b>	<b>49</b>

# Precauciones de seguridad

Lea las precauciones de seguridad antes del funcionamiento y la instalación de la unidad. Una instalación incorrecta debida a la inobservancia de las instrucciones puede causar daños o lesiones graves.

La gravedad de los posibles daños o lesiones se clasifica como **ADVERTENCIA** o **PRECAUCIÓN**.



## ADVERTENCIA

Este símbolo indica la posibilidad de lesiones personales o pérdida de la vida.



## PRECAUCIÓN

Este símbolo indica la posibilidad de daños materiales o consecuencias graves.



## ADVERTENCIA

Este aparato puede usarse por niños a partir de los 8 años y por personas con capacidades físicas, mentales o sensoriales reducidas o falta de conocimientos o experiencia si se les ha brindado supervisión o instrucción respecto al uso del aparato de forma segura y entienden los riesgos que implica. Los niños no deben jugar con el aparato. La limpieza y el mantenimiento del usuario no deben ser realizados por niños sin supervisión (requisitos de la norma EN).

Este aparato no está diseñado para su uso por parte de personas (incluso niños) con capacidades físicas, sensoriales o mentales reducidas, o con falta de experiencia y conocimiento, a menos que lo hagan bajo la supervisión o guía de una persona responsable de su seguridad. Vigile y asegúrese de que los niños no jueguen con el aparato.



## ADVERTENCIAS PARA EL USO DEL PRODUCTO

- Si se produce una situación anormal (como olor a quemado), apague inmediatamente la unidad y desconecte la alimentación. Póngase en contacto con su centro de servicio más cercano para obtener instrucciones para evitar descargas eléctricas, incendios o lesiones.
- **No** introduzca los dedos, varillas u otros objetos en la entrada o salida de aire. Esto puede causar lesiones, ya que el ventilador puede estar girando a altas velocidades.
- **No** utilice aerosoles inflamables como fijador para el cabello, laca o pintura cerca de la unidad. Esto puede provocar un incendio o combustión.
- **No** utilice el aire acondicionado en lugares cercanos o alrededor de gases combustibles. Los gases emitidos pueden acumularse alrededor de la unidad y provocar una explosión.
- **No** utilice el aire acondicionado en lugares húmedos, como baños o lavanderías. Una exposición excesiva al agua puede provocar un cortocircuito en los componentes eléctricos.
- **No** exponga su cuerpo directamente al aire frío durante un periodo de tiempo prolongado.
- **No** permita que los niños jueguen con el aire acondicionado. Los niños deben ser supervisados alrededor de la unidad en todo momento.
- Si el aire acondicionado se utiliza junto con quemadores u otros dispositivos de calefacción, ventile bien el área para evitar la falta de oxígeno.
- En determinados entornos funcionales, como cocinas, salas de servidores, etc., se recomienda encarecidamente el uso de unidades de aire acondicionado especialmente diseñadas.

## ADVERTENCIAS DE LIMPIEZA Y MANTENIMIENTO

- Apague el aire acondicionado y desconéctelo de la alimentación antes de limpiarlo. De lo contrario, podría sufrir una descarga eléctrica.
- **No** limpie el aire acondicionado con cantidades excesivas de agua.
- **No** limpie el aire acondicionado con agentes de limpieza inflamables. Los agentes de limpieza inflamables pueden causar incendios o deformaciones.

## PRECAUCIÓN

- Apague el aire acondicionado y desconéctelo de la alimentación si no va a utilizarlo durante mucho tiempo.
- Apague y desconecte la unidad durante las tormentas.
- Asegúrese de que la condensación de agua pueda drenarse sin problemas de la unidad.
- **No** utilice al aire acondicionado con las manos mojadas. Esto puede causar una descarga eléctrica.
- **No** utilice el aparato sólo para el fin previsto.
- **No** se suba ni coloque objetos encima de la unidad exterior.
- **No** permita que el aire acondicionado funcione durante prolongados períodos de tiempo con las puertas o ventanas abiertas, o si la humedad es muy alta.

## ADVERTENCIAS ELÉCTRICAS

- Utilice solamente el cable de alimentación especificado. Si el cable de alimentación está dañado, debe ser reemplazado solo por el fabricante, el centro de servicio o un técnico calificado para evitar riesgos de seguridad.
- Mantenga limpio el enchufe. Elimine cualquier resto de polvo o suciedad que se acumule en o alrededor del enchufe. Los enchufes sucios pueden provocar incendios o descargas eléctricas.
- **No** tire del cable de alimentación para desenchufar la unidad. Sujete el enchufe con firmeza y tire de él para sacarlo del tomacorriente. Si tira directamente del cable de alimentación podría dañarlo y provocar un incendio o una descarga eléctrica.
- **No** modifique la longitud del cable de alimentación ni utilice un cable de extensión para alimentar la unidad.
- **No** comparta el tomacorriente con otros aparatos. Una fuente de alimentación incorrecta o insuficiente puede provocar un incendio o una descarga eléctrica.
- El producto debe estar correctamente conectado a tierra en el momento de la instalación; de lo contrario, podría producirse una descarga eléctrica.
- Para realizar cualquier trabajo eléctrico, siga todas las normas y reglamentos de cableado locales y nacionales, así como el manual de instalación. Conecte los cables firmemente y sujételos con abrazaderas para evitar que fuerzas externas dañen el terminal. Las conexiones eléctricas inadecuadas pueden sobrecalentarse y provocar incendios, así como descargas eléctricas. Todas las conexiones eléctricas deben realizarse de acuerdo con el esquema que se encuentra en los paneles de las unidades interiores y exteriores.
- Todo el cableado debe instalarse correctamente para garantizar que la cubierta del tablero de control pueda cerrarse correctamente. Si la tapa del tablero de control no se cierra correctamente, puede producirse corrosión y hacer que los puntos de conexión del terminal se calienten, se incendien o provoquen descargas eléctricas.
- Si la alimentación se conecta a un cableado fijo, se debe incorporar un dispositivo de desconexión omnipolar con una distancia mínima de 3 mm en todos los polos, con una corriente de fuga que supere los 10 mA y un dispositivo de corriente residual (RCD) con una corriente de funcionamiento residual nominal que no supere los 30 mA. El dispositivo de desconexión debe incorporarse en el cableado fijo de acuerdo con las normas de cableado.

## TOME NOTA DE LAS ESPECIFICACIONES DE LOS FUSIBLES

La placa de circuito impreso (PCB) del aire acondicionado está diseñada con un fusible para proporcionar protección contra sobrecorriente.

Las especificaciones del fusible están impresas en la placa de circuito, las cuales pueden ser:

T3.15 A/250 V CA, T5 A/250 V CA, etc.

T20 A/250 VAC (unidades de  $\leq 24000$  Btu/h), T30 A/250 VAC (unidades de  $> 24000$  Btu/h)

**NOTA:** Para las unidades con refrigerante R32 o R290, sólo se puede utilizar el fusible de cerámica a prueba de explosiones.

## Lámpara UV-C (Aplicable solamente para la unidad que contiene una lámpara UV-C)

Este aparato contiene una lámpara UV-C. Lea todas las instrucciones de mantenimiento antes de utilizar el aparato.

1. No utilice las lámparas UV-C fuera del aparato.
2. No utilice aparatos que presenten daños evidentes.
3. El uso no previsto del aparato o los daños en la carcasa pueden provocar la salida de radiaciones UV-C peligrosas. La radiación UV-C puede, incluso en pequeñas dosis, causar daños en los ojos y la piel.
4. Se recomienda desconectar la alimentación antes de abrir las puertas y los paneles de acceso con el símbolo de peligro de RADIACIÓN ULTRAVIOLETA para realizar el MANTENIMIENTO DEL USUARIO.

5. La lámpara UV-C no se puede limpiar, reparar ni reemplazar.
6. Las BARRERAS UV-C que llevan el símbolo de peligro de RADIACIÓN ULTRAVIOLETA no deben retirarse.

 **ADVERTENCIA** Este aparato contiene un emisor de UV. No mire fijamente hacia la fuente de luz.

### Tome nota del radar de ondas milimétricas

Rango de RF: 61.332-63.940 GHz

Potencia máx. de RF (EIRP): 15.62 dBm

NOTA: Este equipo debe instalarse y operarse a una distancia mínima de 20 cm entre el radiador y su cuerpo (el radiador debe instalarse en el panel).

## ADVERTENCIAS PARA LA INSTALACIÓN DEL PRODUCTO

1. La instalación debe ser realizada por un distribuidor o especialista autorizado. Una instalación defectuosa puede causar fugas de agua, descargas eléctricas o incendios.
2. La instalación debe realizarse de acuerdo con las instrucciones de instalación. Una instalación incorrecta puede causar fugas de agua, descargas eléctricas o incendios.  
(En Norteamérica, la instalación debe ser realizada de acuerdo con los requisitos de NEC y CEC solamente por personal autorizado.)
3. Póngase en contacto con un técnico de servicio autorizado para la reparación o el mantenimiento de esta unidad. Este aparato debe ser instalado de acuerdo con las normas nacionales de cableado.
4. Utilice solamente los accesorios, piezas y piezas especificadas incluidas para la instalación. El uso de piezas no estándar puede causar fugas de agua, descargas eléctricas, incendios y fallas en la unidad.
5. Instale la unidad en una ubicación firme que pueda soportar el peso de la unidad. Si la ubicación elegida no puede soportar el peso de la unidad, o si la instalación no se realiza correctamente, la unidad podría caerse y causar lesiones y daños graves.
6. Instale la tubería de drenaje de acuerdo con las instrucciones de este manual. El drenaje inadecuado puede causar daños por agua a su hogar y propiedad.
7. Para las unidades que tienen un calentador eléctrico auxiliar, **no** instale la unidad a menos de 1 metro (3 pies) de cualquier material inflamable.
8. **No** instale la unidad en un lugar que pueda estar expuesto a fugas de gases inflamables. La acumulación de gases inflamables alrededor de la unidad podrían provocar un incendio.
9. No conecte la alimentación hasta que se hayan completado todos los trabajos.
10. Cuando mueva o reubique el aire acondicionado, consulte con técnicos experimentados de mantenimiento sobre la desconexión y reinstalación de la unidad.
11. Para obtener más detalles sobre cómo instalar el aparato en el soporte, lea la información de las secciones "Instalación de la unidad interior" e "Instalación de la unidad exterior".

### Nota sobre los gases fluorados (no aplicable a la unidad que utiliza refrigerante R290)

1. Esta unidad de aire acondicionado contiene gases fluorados de efecto invernadero. Para obtener información específica sobre el tipo de gas y la cantidad, consulte la etiqueta correspondiente en la propia unidad o en el "Manual del usuario - Ficha del producto" en el embalaje de la unidad exterior. (Sólo para productos de la Unión Europea).
2. La instalación, el servicio, el mantenimiento y la reparación de esta unidad deben ser realizados por un técnico certificado.
3. La desinstalación y el reciclaje del producto deben ser realizados por un técnico certificado.
4. En el caso de aparatos que contengan gases fluorados de efecto invernadero en cantidades iguales o superiores a 5 toneladas de equivalente de CO<sub>2</sub>, pero inferiores a 50 toneladas de equivalente de CO<sub>2</sub>, si el sistema tiene instalado un sistema de detección de fugas, deberá comprobarse su estanqueidad al menos cada 24 meses.
5. Cuando se compruebe la estanqueidad de la unidad, se recomienda encarecidamente llevar un registro adecuado de todas las comprobaciones.

**ADVERTENCIA para el uso del refrigerante R32/R290**

- Cuando se utilice refrigerante inflamable, el aparato debe almacenarse en un área bien ventilada donde el tamaño del área corresponda con la superficie requerida según las especificaciones de funcionamiento. Para los modelos con refrigerante R32:  
El aparato debe instalarse, utilizarse y almacenarse en un área con una superficie superior a  $X \text{ m}^2$ . El aparato no debe instalarse en un espacio sin ventilación si éste es inferior a  $X \text{ m}^2$  (Consulte la siguiente tabla).

Modelo (Btu/h)	Cantidad de refrigerante a cargar (kg)	Altura de instalación	Superficie mínima del área ( $\text{m}^2$ )
≤12000	≤1.11	2.2 m	1
18000	≤1.65	2.2 m	2
24000	≤2.58	2.2 m	5
30000	≤3.08	2.2 m	7
36000	≤3.84	2.2 m	10
42000-48000	≤4.24	2.2 m	12
55000-60000	≤4.39	2.2 m	13

- No se permite utilizar en interiores conectores mecánicos reutilizables ni juntas acampanadas. (Requisitos de la norma **EN**).
- Los conectores mecánicos utilizados en interiores deben tener un índice no superior a 3g/año al 25% de la presión máxima admisible. Cuando los conectores mecánicos se reutilicen en interiores, se deben renovar las piezas de sellado. Cuando las juntas acampanadas se reutilicen en interiores, se debe volver a fabricar la parte acampanada. (Requisitos de la norma **UL**)
- Cuando los conectores mecánicos se reutilicen en interiores, se deben renovar las piezas de sellado. Cuando las juntas acampanadas se reutilicen en interiores, se debe volver a fabricar la parte acampanada. (Requisitos de la norma **IEC**)
- Los conectores mecánicos utilizados en interiores deben cumplir con la norma ISO 14903.

**Directrices europeas de eliminación**

Esta marca que aparece en el producto o en la documentación, indica que los residuos de aparatos eléctricos y electrónicos no deben mezclarse con los residuos domésticos generales.



**Eliminación correcta de este producto**  
(Residuos de aparatos eléctricos y electrónicos)

Este aparato contiene refrigerante y otros materiales potencialmente peligrosos. Al desechar este aparato, la ley exige una recogida y un tratamiento especiales. **No** deseche este producto como residuo doméstico o residuo urbano sin clasificar.

Para desechar este aparato, tiene las siguientes opciones:

- Deseche el aparato en una instalación urbana designada para la recogida de residuos electrónicos.
- Al comprar un aparato nuevo, el vendedor se hará cargo de la devolución gratuita del aparato antiguo.
- El fabricante se hará cargo del aparato antiguo de forma gratuita.
- Venda el aparato a distribuidores autorizados de reciclaje.

**Aviso especial**

La eliminación de este aparato en un bosque u otro entorno natural es peligroso para la salud y es perjudicial para el medio ambiente. Las sustancias peligrosas pueden filtrarse en el agua subterránea y entrar en la cadena alimenticia.

# Especificaciones y características de la unidad

## Pantalla de la unidad interior

**NOTA:** Los diferentes modelos tienen diferentes paneles de visualización. No todos los indicadores que se describen a continuación están disponibles para el aire acondicionado que ha adquirido. Compruebe el panel de visualización interior de la unidad que ha adquirido.

Las ilustraciones de este manual tienen fines explicativos. La apariencia real de su unidad interior puede ser ligeramente diferente. La apariencia real prevalecerá.

El panel de visualización de la unidad interior se puede utilizar para manejar la unidad en caso de que el control remoto se haya extraviado o no tenga pilas.

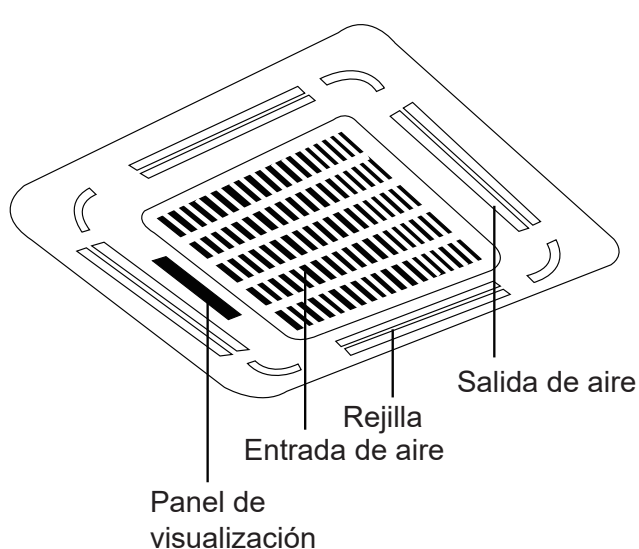

(A-1)

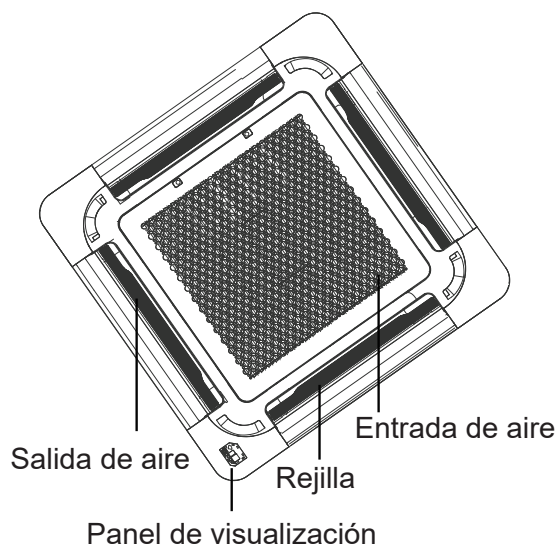

(A-2)

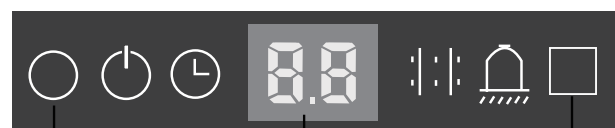

Botón manual

Pantalla LED

Receptor de infrarrojos

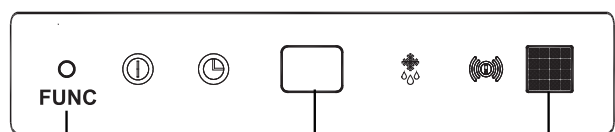

Botón manual

Pantalla LED

Receptor de infrarrojos

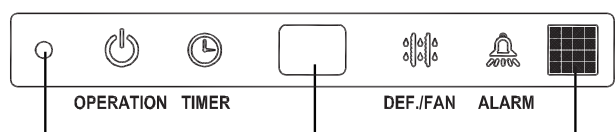

Botón manual





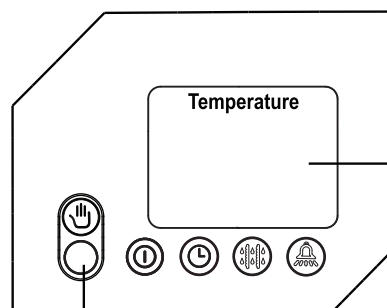











Pantalla LED

Receptor de infrarrojos



Pantalla LED y receptor de infrarrojos

Botón manual

- **Indicador de funcionamiento:**    
- **Indicador de temporizador:**    
- **Indicador PRE-DEF: (precalentamiento/descongelación)**    
- **Indicador de alarma:**    

(A-3)

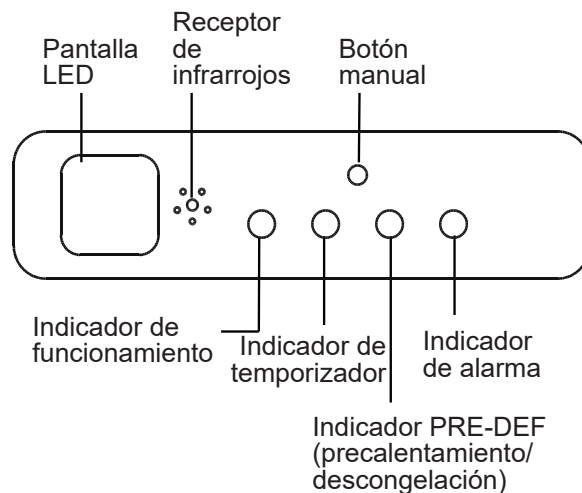
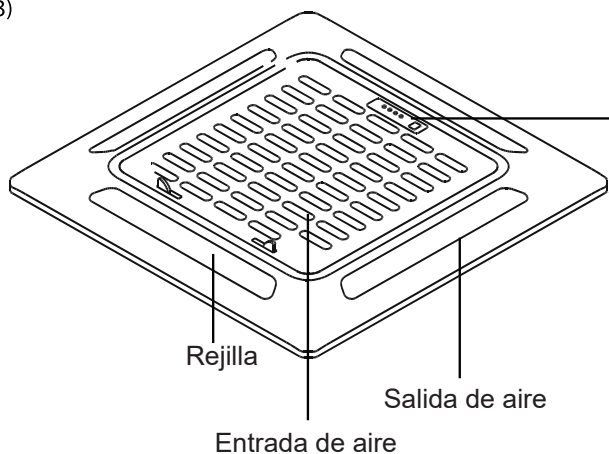

(B)

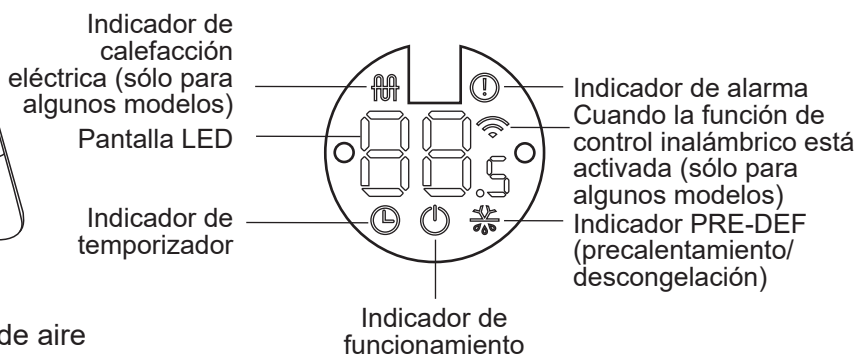
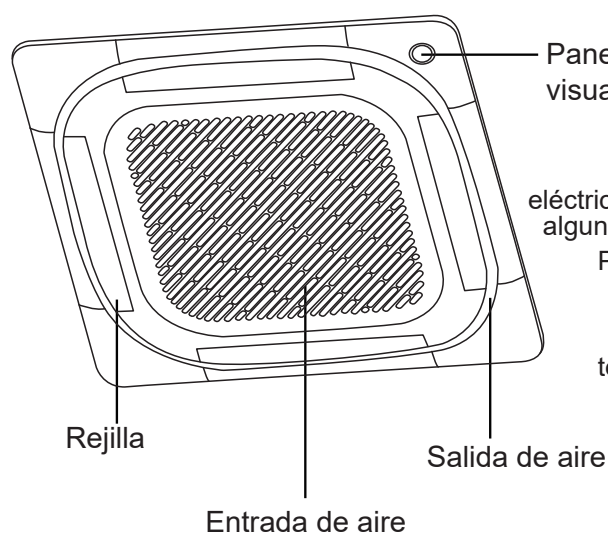

- Botón MANUAL:** Este botón selecciona el modo en el siguiente orden: AUTO (automático), FORCED COOL (frío forzado), OFF (apagado).

**Modo FORCED COOL (frío forzado):** En el modo FORCED COOL (frío forzado), la luz de funcionamiento parpadeará. A continuación, el sistema cambiará a modo AUTO (automático) después de que se haya enfriado con una alta velocidad de viento durante 30 minutos. El control remoto se desactivará durante esta operación.

**Modo OFF (apagado):** Cuando se apaga el panel de visualización, la unidad se apagará y se volverá a activar el control remoto.

## Temperatura de funcionamiento

Cuando el aire acondicionado se utiliza fuera de los siguientes rangos de temperatura, algunas características de seguridad pueden activarse y causar la desactivación de la unidad.

### Inversor tipo Split

	Modo COOL (enfriamiento)	Modo HEAT (calefacción)	Modo DRY (deshumidificador)	<b>PARA UNIDADES EXTERIORES CON CALENTADOR ELÉCTRICO AUXILIAR</b> Cuando la temperatura exterior es inferior a 0°C (32°F), se recomienda encarecidamente mantener la unidad enchufada en todo momento para garantizar un funcionamiento continuo sin problemas.
Temperatura ambiente	16°C - 32°C (60°F - 90°F)	0°C - 30°C (32°F - 86°F)	10°C - 32°C (50°F - 90°F)	
Temperatura exterior	0°C - 50°C (32°F - 122°F)	-15°C - 24°C (5°F - 75°F)	0°C - 50°C (32°F - 122°F)	
	-15°C - 50°C (5°F - 122°F) (Para modelos con sistemas de enfriamiento de baja temperatura.)			
	0°C - 52°C (32°F - 126°F) (Para modelos tropicales especiales)		0°C - 52°C (32°F - 126°F) (Para modelos tropicales especiales)	

### Tipo de velocidad fija

	Modo COOL (enfriamiento)	Modo HEAT (calefacción)	Modo DRY (deshumidificador)
Temperatura ambiente	16°C - 32°C (60°F - 90°F)	0°C - 30°C (32°F - 86°F)	10°C - 32°C (50°F - 90°F)
Temperatura exterior	18°C - 43°C (64°F - 109°F)	-7°C - 24°C (19°F - 75°F)	11°C - 43°C (52°F - 109°F)
	-7°C - 43°C (19°F - 109°F) (Para modelos con sistemas de enfriamiento de baja temperatura)		18°C - 43°C (64°F - 109°F)
	18°C - 52°C (64°F - 126°F) (Para modelos tropicales especiales)		18°C - 52°C (64°F - 126°F) (Para modelos tropicales especiales)

**NOTA:** La humedad relativa ambiente debe ser inferior al 80%. Si el aire acondicionado funciona por encima de esta cifra, la superficie del aire acondicionado puede atraer condensación. Ajuste la rejilla de flujo de aire vertical al ángulo máximo (verticalmente hacia el suelo) y ajuste el modo del ventilador en HIGH.

#### Para optimizar aún más el rendimiento de la unidad, haga lo siguiente:

- Mantenga las puertas y ventanas cerradas.
- Limite el uso de energía utilizando las funciones TIMER ON (temporizador encendido) y TIMER OFF (temporizador apagado).
- No bloquee las entradas o salidas de aire.
- Inspeccione y limpie regularmente los filtros de aire.

### Configuración predeterminada

Cuando el aire acondicionado se reinicia después de un corte de energía, volverá a la configuración predeterminada de fábrica (modo AUTO (automático), ventilador AUTO (automático), 24°C (76°F)). Esto podría causar inconsistencias en el control remoto y el panel de la unidad. Utilice el control remoto para actualizar el estado.

### Reinicio automático (sólo para algunos modelos)

En caso de corte de energía, el sistema se detendrá inmediatamente. Al restaurarse la energía, la luz de funcionamiento de la unidad interior parpadeará. Para reiniciar la unidad, presione el botón **ON/OFF (encendido/apagado)** en el control remoto. Si el sistema tiene una función de reinicio automático, la unidad se reiniciará utilizando la misma configuración.

### Función de protección de tres minutos (sólo para algunos modelos)

La función de protección evita que el aire acondicionado se active durante aproximadamente tres minutos cuando se reinicia inmediatamente después del funcionamiento.

### Función de memoria de ángulo de rejilla (sólo para algunos modelos)

Algunos modelos están diseñados con una función de memoria de ángulo de rejilla. Cuando la unidad se reinicia después de un corte de energía, el ángulo de las rejillas horizontales volverá automáticamente a la posición anterior. El ángulo de la rejilla horizontal no debe ser demasiado pequeño, ya que podría formarse condensación y gotear dentro del aparato. Para restablecer la rejilla, presione el botón manual, que restablecerá la configuración de la rejilla horizontal.

### Sistema de detección de fugas de refrigerante (sólo para algunos modelos)

En caso de fugas de refrigerante, la PANTALLA LED mostrará el código de error de fuga de refrigerante y la luz indicadora LED parpadeará.

### Funcionamiento en modo SLEEP (apagado automático) (sólo para algunos modelos)

La función SLEEP (apagado automático) se utiliza para disminuir el uso de energía mientras duerme (no se requieren los mismos ajustes de temperatura para obtener una mayor comodidad). Esta función sólo puede activarse a través del control remoto. La función SLEEP (apagado automático) no está disponible en el modo FAN o DRY.

Presione el botón **SLEEP (apagado automático)** cuando esté listo para irse a dormir. Cuando está en modo COOL (enfriamiento), la unidad aumentará la temperatura en 1°C (2°F) después de 1 hora, y aumentará 1°C (2°F) más después de otra hora.

Cuando está en modo HEAT (calefacción), la unidad disminuirá la temperatura en 1°C (2°F) después de 1 hora, y disminuirá 1°C (2°F) más después de otra hora.

La función SLEEP (apagado automático) se detendrá después de 8 horas y el sistema seguirá funcionando en el último modo anterior configurado.

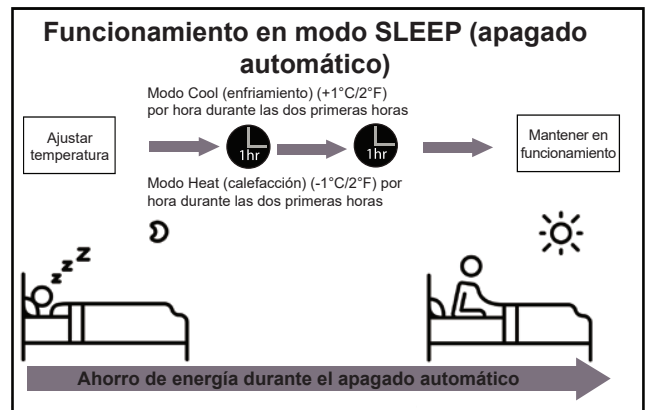

# Cuidado y mantenimiento

## Limpieza de la unidad interior

### ⚠ ANTES DE LA LIMPIEZA O MANTENIMIENTO

SIEMPRE APAGUE EL SISTEMA DE AIRE ACONDICIONADO Y DESCONECTE LA FUENTE DE ALIMENTACIÓN ANTES DE REALIZAR LA LIMPIEZA O EL MANTENIMIENTO.

### ⚠ PRECAUCIÓN

Utilice solamente un paño suave y seco para limpiar la unidad. Si la unidad está demasiado sucia, puede utilizar un paño empapado en agua tibia para limpiarla.

- **No** utilice productos químicos ni paños tratados químicamente para limpiar la unidad.
- **No** utilice benceno, diluyente de pintura, polvo para pulir u otros solventes para limpiar la unidad. Pueden agrietar o deformar la superficie de plástico.
- **No** utilice agua a más de 40°C (104°F) para limpiar el panel frontal. Esto puede causar que el panel se deforme o se decolore.

## Limpieza del filtro de aire

Un aire acondicionado obstruido puede reducir la eficiencia de enfriamiento de la unidad y también puede ser perjudicial para la salud. Asegúrese de limpiar el filtro una vez cada dos semanas.

### ⚠ ADVERTENCIA: NO RETIRE NI LIMPIE EL FILTRO USTED MISMO

El retiro y la limpieza del filtro pueden ser peligrosos. El retiro y el mantenimiento deben ser realizados por un técnico certificado.

1. Retire el filtro de aire.
2. Limpie el filtro de aire aspirando la superficie o lavándolo en agua tibia con detergente suave.
3. Enjuague el filtro con agua limpia y déjelo secar al aire. **NO** deje que el filtro se seque a la luz solar directa.
4. Vuelva a instalar el filtro.

Si utiliza agua, el lado de la entrada debe estar orientado hacia abajo y alejado del chorro de agua.

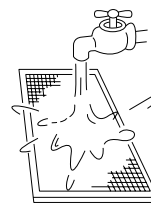

Si utiliza una aspiradora, el lado de la entrada debe estar orientado hacia la aspiradora.

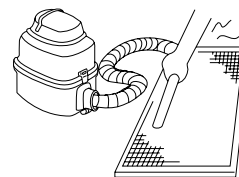

### ⚠ PRECAUCIÓN

- Antes de cambiar el filtro o limpiarlo, apague la unidad y desconecte la fuente de alimentación.
- Cuando retire el filtro, evite tocar las partes metálicas de la unidad. Los bordes afilados de metal podrían causar lesiones personales.
- No utilice agua para limpiar la parte interna de la unidad interior. Esto podría dañar el aislamiento y provocar una descarga eléctrica.
- No exponga el filtro a la luz solar directa durante el secado. Esto podría encoger el filtro.
- Cualquier mantenimiento y limpieza de la unidad exterior debe ser realizado por un distribuidor autorizado o centro de servicio autorizado.
- Cualquier reparación de la unidad debe ser realizada por un distribuidor autorizado o centro de servicio autorizado.

## Mantenimiento: períodos de inactividad prolongados

Si no utilizará el aire acondicionado durante un período de tiempo prolongado, haga lo siguiente:

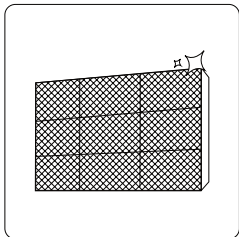

Limpie todos los filtros

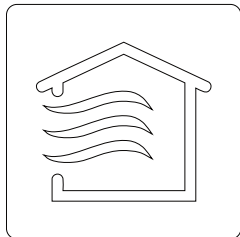

Encienda la función FAN (ventilador) hasta que la unidad se seque por completo

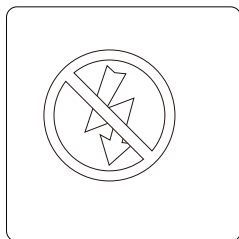

Apague la unidad y desconecte la alimentación

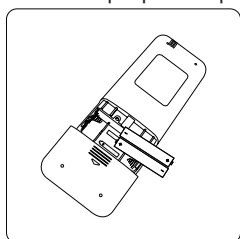

Retire las pilas del control remoto

## Mantenimiento: inspección previa a temporada

Después de períodos de inactividad prolongados o antes de períodos de uso frecuente, haga lo siguiente:

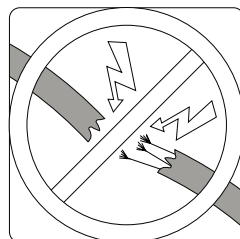

Compruebe si hay cables dañados

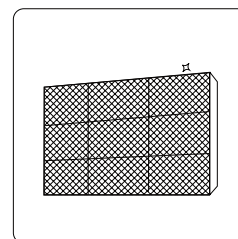

Limpie todos los filtros

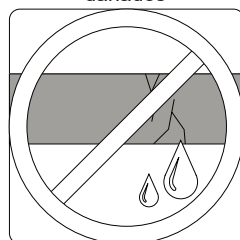

Compruebe si hay fugas

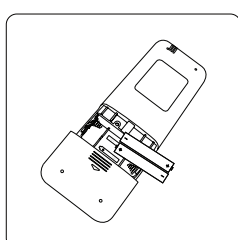

Reemplace las pilas

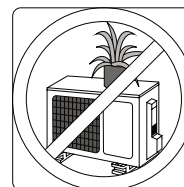
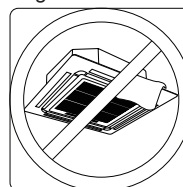

Asegúrese de que todas las entradas y salidas de aire no estén obstruidas

# Solución de problemas

## PRECAUCIONES DE SEGURIDAD

¡Si se produce alguno de los siguientes casos, apague el aparato inmediatamente!

- El cable de alimentación está dañado o se calienta demasiado
- Hay olor a quemado
- La unidad emite sonidos fuertes o anormales
- Hay un fusible fundido o el disyuntor se dispara con frecuencia
- Hay caída de agua u otros objetos dentro o fuera de la unidad

**¡NO INTENTE REPARARLO USTED MISMO! ¡PÓNGASE EN CONTACTO CON UN DISTRIBUIDOR AUTORIZADO O CENTRO DE SERVICIO AUTORIZADO INMEDIATAMENTE!**

## Problemas comunes

Los siguientes problemas no significan un mal funcionamiento y en la mayoría de los casos no requieren reparación.

Problema	Posible Causas
<b>La unidad no se enciende al presionar el botón ON/OFF (encendido/apagado)</b>	La unidad tiene una función de protección de tres minutos que evita que la unidad se sobrecargue. La unidad podrá volver a encenderse después de tres minutos de que se haya apagado.
	Modelos de frío y calor: Si los indicadores luminosos de Funcionamiento y PRE-DEF (precalentamiento/descongelación) están encendidos y la temperatura exterior es demasiado fría, entonces se activará el viento antifrío de la unidad para descongelarla.
	Modelos de sólo frío: Si se enciende el indicador "Sólo ventilador" y la temperatura exterior es demasiado fría, entonces se activará la protección anticongelación de la unidad para descongelarla.
<b>La unidad cambia del modo COOL/ HEAT (enfriamiento/ calefacción) al modo FAN (ventilador)</b>	La unidad puede cambiar la configuración para evitar la formación de escarcha. Una vez que la temperatura aumente, la unidad comenzará a funcionar nuevamente en el modo seleccionado previamente.
	Una vez alcanzada la temperatura ajustada, la unidad apagará el compresor. La unidad continuará funcionando cuando la temperatura vuelva a cambiar.
<b>La unidad interior emite humo blanco</b>	En regiones húmedas, una gran diferencia de temperatura entre el aire del ambiente y el aire acondicionado puede causar un humo blanco.
<b>La unidad interior y la unidad exterior emiten humo blanco</b>	Cuando la unidad se reinicia en el modo HEAT (calefacción) después de descongelarse, es posible que se emita un humo blanco debido a la humedad generada por el proceso de descongelación.
<b>La unidad interior hace ruidos</b>	Es posible que se produzca un sonido de corriente de aire cuando la rejilla vuelva a ajustarse en su posición.
	Se escucha un sonido sibilante cuando el sistema está en la posición OFF (apagado) o en modo COOL (enfriamiento). El ruido también se escucha cuando la bomba de drenaje (opcional) está en funcionamiento.
	Es posible que se produzca un sonido sibilante después de hacer funcionar la unidad en modo HEAT (calefacción) debido a la expansión y contracción de las piezas de plástico de la unidad.

Problema	Posible Causas
La unidad interior y la unidad exterior hacen ruidos	Hay un sonido sibilante bajo durante el funcionamiento: Esto es normal y es causado por el gas refrigerante que fluye a través de las unidades interior y exterior.
	Hay un sonido sibilante bajo cuando el sistema se inicia, acaba de dejar de funcionar o se está descongelando: Este ruido es normal y se debe a que el gas refrigerante se detiene o cambia de dirección.
	Hay un sonido chirriante: La expansión y contracción normales de las piezas de plástico y metal causadas por los cambios de temperatura durante el funcionamiento pueden provocar chirridos.
La unidad exterior hace ruidos	La unidad emitirá diferentes sonidos según el modo de funcionamiento actual.
Sale polvo de la unidad interior o exterior	La unidad puede acumular polvo si no se ha utilizado durante un período prolongado, que saldrá al encender la unidad. Esto se puede reducir cubriendo la unidad si no se utilizará durante un período prolongado.
La unidad emite un mal olor	La unidad puede absorber olores del entorno (como muebles, cocina, cigarrillos, etc.) que se emitirán durante el funcionamiento.
	Los filtros de la unidad se han enmohecido y deben limpiarse.
El ventilador de la unidad exterior no funciona	Durante el funcionamiento, la velocidad del ventilador se controla para optimizar el funcionamiento del producto.

**NOTA:** Si el problema persiste, póngase en contacto con el distribuidor local o con el centro de atención al cliente más cercano. Proporcione una descripción detallada del mal funcionamiento de la unidad, así como el número de modelo.

## Solución de problemas

Cuando se produzca algún problema, compruebe los siguientes puntos antes de ponerse en contacto con el centro de servicio técnico.

Problema	Posible Causas	Solución
Enfriamiento deficiente	La temperatura ajustada puede ser superior a la temperatura ambiente	Reduzca la temperatura ajustada
	El termocambiador de calor de la unidad interior o exterior está sucio	Limpie el termocambiador afectado
	El filtro de aire está sucio	Retire el filtro y límpielo según las instrucciones
	La entrada o salida de aire de la unidad interior y exterior está bloqueada	Apague la unidad, elimine la obstrucción y vuelva a encenderla
	Las puertas y ventanas están abiertas	Asegúrese de que todas las puertas y ventanas estén cerradas mientras la unidad esté en funcionamiento
	La luz solar genera un calor excesivo	Cierre las ventanas y las cortinas durante los períodos de calor o sol intenso
	Hay demasiadas fuentes de calor en el ambiente (personas, computadoras, aparatos electrónicos, etc.)	Reduzca la cantidad de fuentes de calor
	Hay un bajo nivel de refrigerante debido a una fuga o a un uso prolongado	Compruebe que no haya fugas, vuelva a sellar de ser necesario y vuelva a llenar con refrigerante





















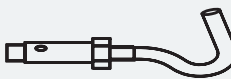

Problema	Posible Causas	Solución
<b>La unidad no funciona</b>	Fallo de alimentación	Espere hasta que se restablezca la alimentación
	La alimentación está apagada	Encienda la alimentación
	El fusible está quemado	Reemplace el fusible
	Las pilas del control remoto están agotadas	Reemplace las pilas
	Se ha activado la protección de 3 minutos de la unidad	Espere tres minutos después de reiniciar la unidad
	El temporizador está activado	Desactive el temporizador
<b>La unidad se inicia y se detiene con frecuencia</b>	Hay demasiado o muy poco refrigerante en el sistema	Compruebe si hay fugas y recargue el sistema con refrigerante
	Ha ingresado gas o humedad desconocido en el sistema	Evacúe y recargue el sistema con refrigerante
	El circuito del sistema está bloqueado	Determine qué circuito está bloqueado y reemplace el equipo que no funciona correctamente
	El compresor está roto	Reemplace el compresor
	El voltaje es demasiado alto o demasiado bajo	Instale un manostato para regular el voltaje
<b>Calefacción deficiente</b>	La temperatura exterior es extremadamente baja	Utilice un dispositivo de calefacción auxiliar
	Entra aire frío por las puertas y ventanas	Asegúrese de que todas las puertas y ventanas estén cerradas durante el uso de la unidad
	Hay un bajo nivel de refrigerante debido a una fuga o a un uso prolongado	Compruebe que no haya fugas, vuelva a sellar de ser necesario y vuelva a llenar con refrigerante
<b>Las luces indicadoras siguen parpadeando</b>	La unidad puede dejar de funcionar o continuar funcionando de forma segura. Si las luces indicadoras siguen parpadeando o aparecen códigos de error, espere 10 minutos aproximadamente. Es posible que el problema se resuelva por sí solo. De lo contrario, desconecte la alimentación y vuelva a conectarla. Encienda la unidad. Si el problema persiste, desconecte la alimentación y póngase en contacto con el centro de atención al cliente más cercano.	
<b>El código de error aparece y comienza con las siguientes letras en la pantalla de la unidad interior:</b> <ul style="list-style-type: none"> <li>• E(x), P(x), F(x)</li> <li>• EH(xx), EL(xx), EC(xx)</li> <li>• PH(xx), PL(xx), PC(xx)</li> </ul>		

**NOTA:** Si el problema persiste después de realizar las comprobaciones y diagnósticos anteriores, apague la unidad inmediatamente y póngase en contacto con un centro de servicio autorizado.

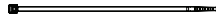
# Accesorios

El sistema de aire acondicionado viene con los siguientes accesorios. Utilice todas las piezas y accesorios de instalación para instalar el aire acondicionado. Una instalación incorrecta puede provocar fugas de agua, descargas eléctricas e incendios, o fallas en el equipo. Las piezas que no se incluyen con el aire acondicionado se deben comprar por separado.

Accesorios

Nombre de los accesorios	Cantidad (piezas)	Forma	Nombre de los accesorios	Cantidad (piezas)	Forma
Manual	2-4		Plantilla de instalación (sólo para algunos modelos)	1	
Funda de insonorización/ aislamiento (sólo para algunos modelos)	1		Goma antichoque (sólo para algunos modelos)	1	
Funda de insonorización/ aislamiento (sólo para algunos modelos)	1		Junta de drenaje (sólo para algunos modelos)	1	
Funda para tubería de salida (algunos modelos)	1		Anillo de sellado (sólo para algunos modelos)	1	
Abrazadera para tubería de salida (sólo para algunos modelos)	1~2 (según el modelo)		Tuerca de cobre	2	
Gancho para montaje en techo (sólo para algunos modelos)	4		Anillo magnético (pase los cables eléctricos S1 y S2 (P y Q y E) alrededor del anillo magnético dos veces) (sólo para algunos modelos)	1	
Perno de suspensión (sólo para algunos modelos)	4		Anillo magnético (colóquelo en el cable de conexión entre la unidad interior y la unidad exterior después de la instalación) (sólo para algunos modelos)	Varía según el modelo	
Regulador (sólo para algunas unidades)	1		Tornillo de rosca (sólo para algunos modelos)	4	
Correa (sólo para algunos modelos)	4		Abrazadera (sólo para algunos modelos)	2	
Placa de instalación del conducto (sólo para algunos modelos)	1		Control remoto (sólo para algunos modelos)	1	
Batería (sólo para algunos modelos)	2		Tubería de conexión (sólo para algunos modelos)	1	

## Accesorios opcionales

- Hay dos tipos de controles remotos: alámbricos e inalámbricos. Seleccione un control remoto según las preferencias y los requisitos del cliente e instálelo en un lugar adecuado. Consulte los catálogos y la documentación técnica para obtener orientación sobre cómo seleccionar un control remoto adecuado.

Nombre	Forma	Cantidad (piezas)
Conjunto para tubería de conexión	Lado del líquido	Ø 6.35 mm (1/4 pulgadas)
		Ø 9.52 mm (3/8 pulgadas)
		Ø 12.7 mm (1/2 pulgadas)
	Lado del gas	Ø 9.52 mm (3/8 pulgadas)
		Ø 12.7 mm (1/2 pulgadas)
		Ø 16 mm (5/8 pulgadas)
		Ø 19 mm (3/4 pulgadas)
	Ø 22 mm (7/8 pulgadas)	
		Las piezas se deben comprar por separado. Consulte al distribuidor sobre el tamaño adecuado de la tubería de la unidad que ha adquirido.

# Resumen de la instalación

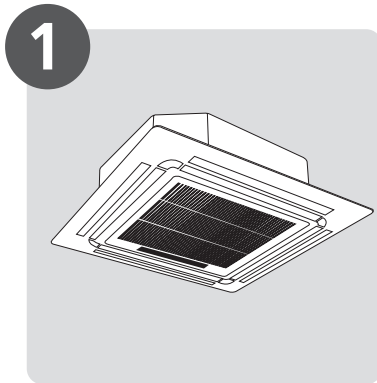

1  
Instale la unidad interior

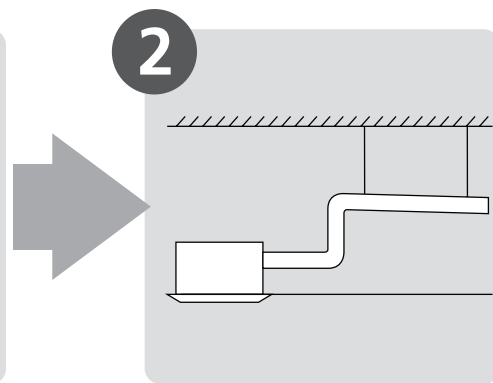

2  
Instale la tubería de drenaje

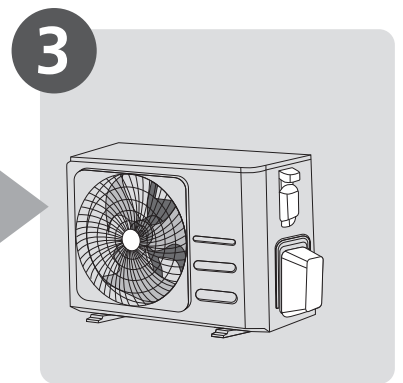

3  
Instale la unidad externa

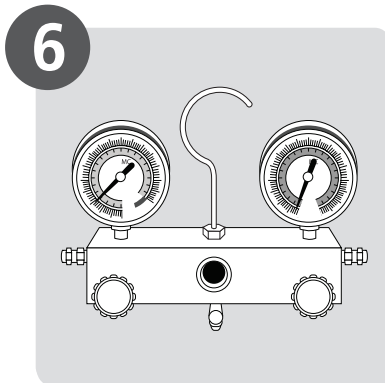

6  
Evacúe el sistema de refrigeración

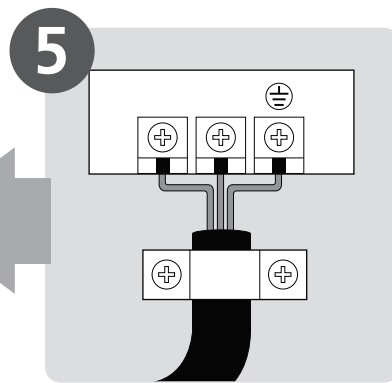

5  
Conecte los cables

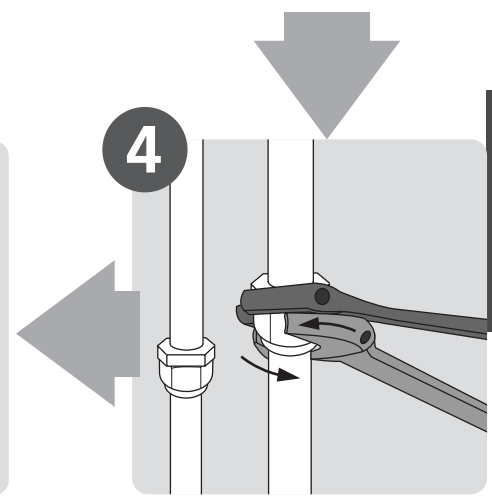

4  
Conecte las tuberías de refrigerante

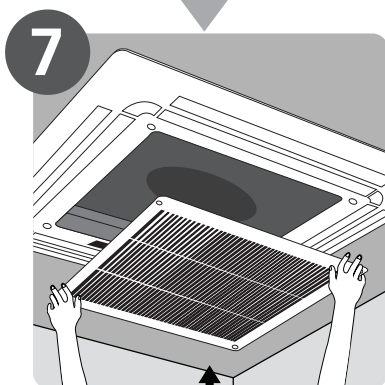

7  
Instale el panel frontal

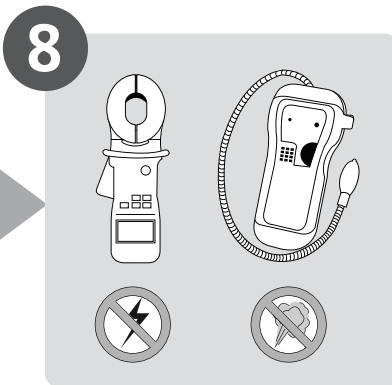

8  
Realice una prueba de funcionamiento

Resumen de la  
instalación

# Piezas de la unidad

**NOTA:** La instalación debe realizarse de acuerdo con los requisitos de las normas locales y nacionales. La instalación puede diferir ligeramente según las diferentes áreas.

(A)

- ① Salida de aire
- ② Entrada de aire
- ③ Rejilla frontal
- ④ Panel de visualización
- ⑤ Control remoto
- ⑥ Tubería de drenaje

- ⑦ Tubería de conexión
- ⑧ Entrada de aire
- ⑨ Salida de aire

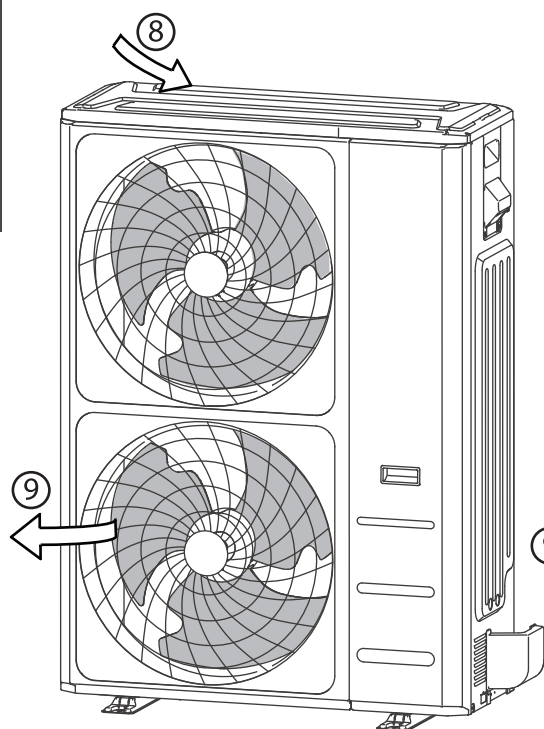
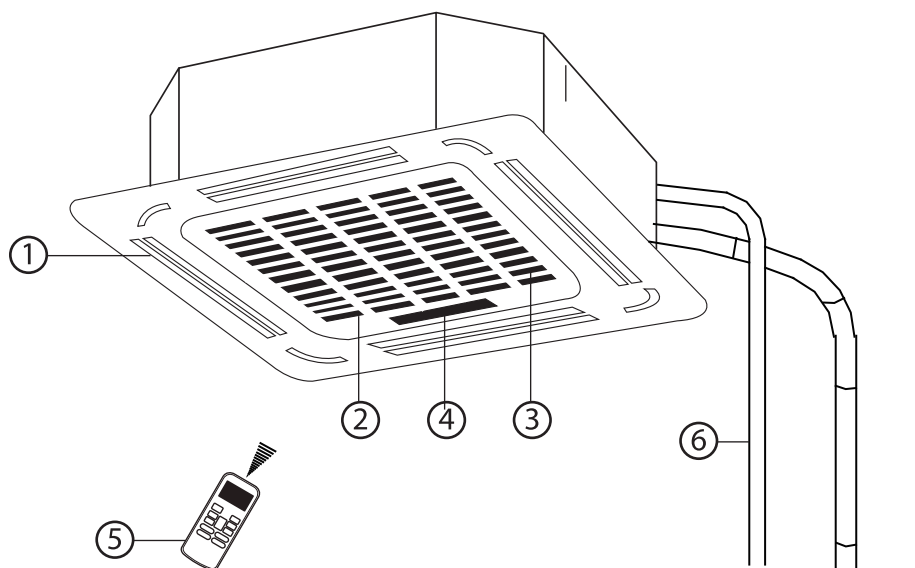

Unidad exterior A

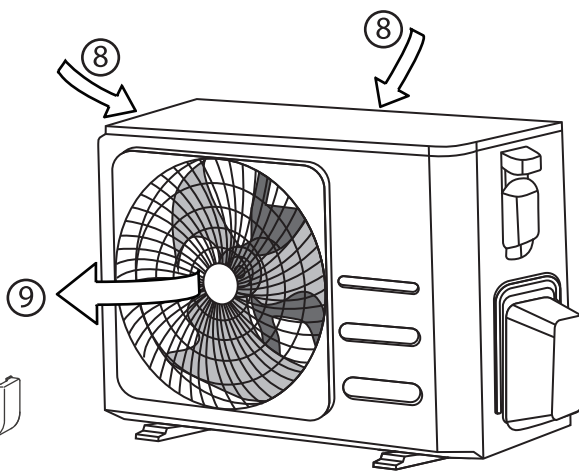

Unidad exterior B

(B)

- ① Salida de aire
- ② Entrada de aire
- ③ Rejilla frontal
- ④ Panel de visualización
- ⑤ Control remoto
- ⑥ Tubería de drenaje

- ⑦ Tubería de conexión
- ⑧ Entrada de aire
- ⑨ Salida de aire

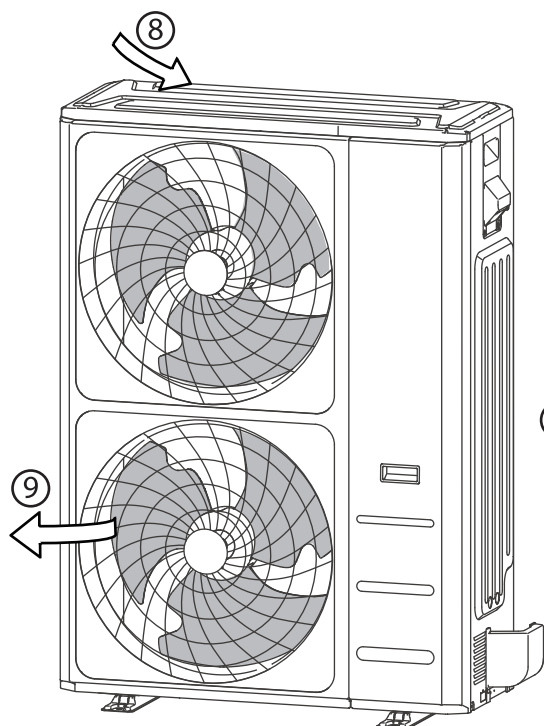
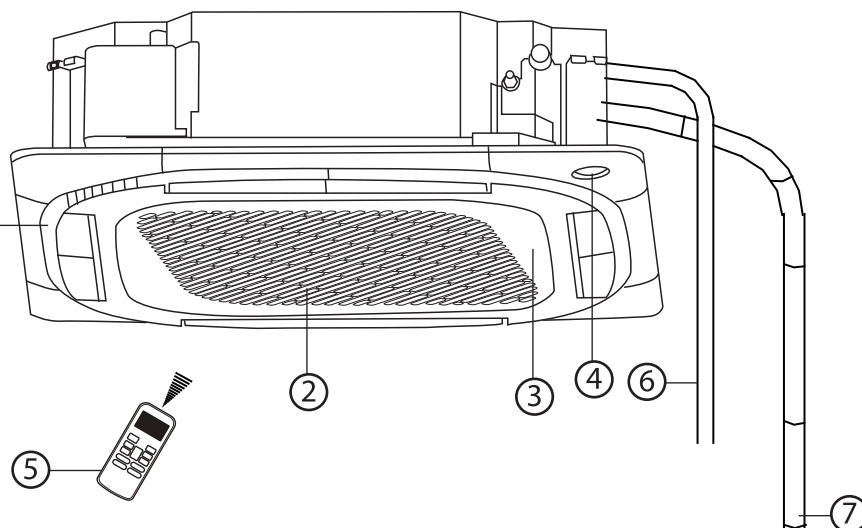

Unidad exterior A

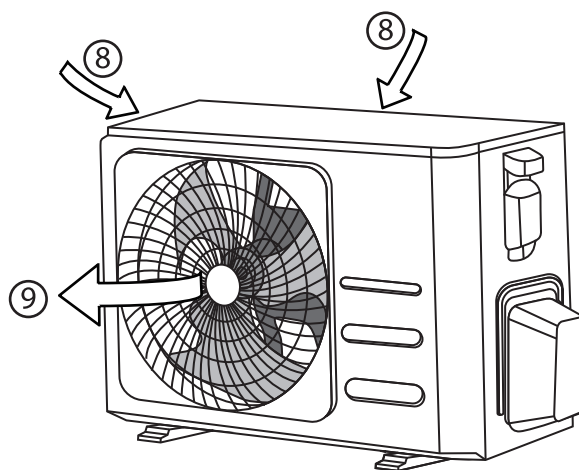

Unidad exterior B

Piezas de la  
unidad

## NOTA SOBRE LAS ILUSTRACIONES

Las ilustraciones de este manual tienen fines explicativos. La apariencia real de su unidad interior puede ser ligeramente diferente. La apariencia real prevalecerá.

# Instalación de la unidad interior

## Instrucciones de instalación para la unidad interior

**NOTA:** La instalación del panel debe realizarse una vez que se haya completado la instalación de las tuberías y el cableado.

### Paso 1: Selección del lugar de instalación

Antes de instalar la unidad interior, debe elegir una ubicación adecuada. A continuación, se indican los requisitos que le ayudarán a elegir una ubicación apropiada para la unidad.

**Una ubicación de instalación apropiada debe cumplir con los siguientes requisitos:**

- ☑ Debe existir suficiente espacio para la instalación y el mantenimiento.
- ☑ Debe existir suficiente espacio para conectar la tubería y el drenaje.
- ☑ El techo debe ser horizontal y la estructura debe soportar el peso de la unidad interior.
- ☑ La entrada y salida de aire no deben estar bloqueadas.
- ☑ El flujo de aire se debe realizar de manera óptima en todo el ambiente.
- ☑ No debe existir radiación directa de los calentadores.

### **NO** instale la unidad en los siguientes lugares:

- ⊘ Áreas con perforación petrolera o fracturación hidráulica
- ⊘ Áreas costeras con alto contenido de sal en el aire
- ⊘ Áreas con gases cáusticos en el aire, como aguas termales
- ⊘ Áreas que experimentan fluctuaciones de energía, como fábricas
- ⊘ Espacios cerrados, como armarios
- ⊘ Cocinas que utilicen gas natural
- ⊘ Áreas con fuertes ondas electromagnéticas
- ⊘ Áreas en las que se almacenen materiales o gases inflamables
- ⊘ Ambientes con mucha humedad, como baños o lavanderías

### Distancias recomendadas entre la unidad interior y el techo

La distancia entre la unidad interior montada y el techo interior debe cumplir con las siguientes especificaciones.

(A)

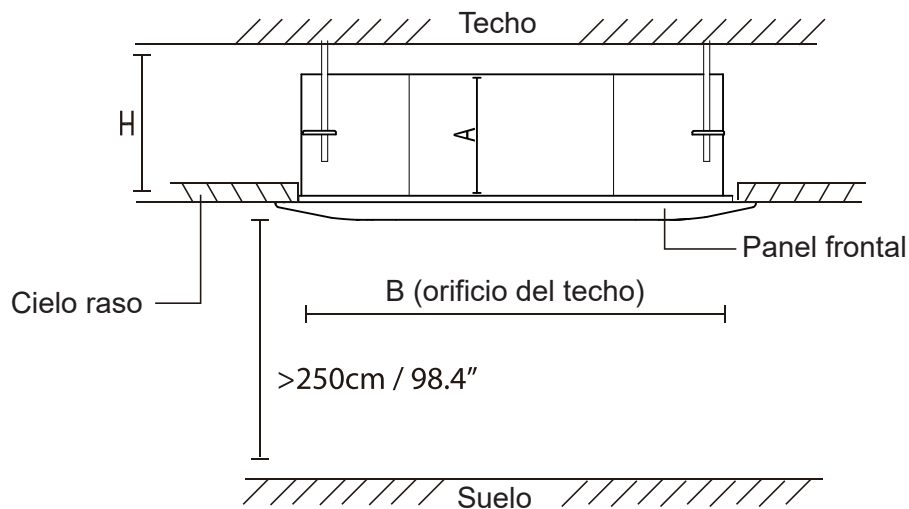

**Distancia desde el techo en relación con la altura de la unidad interior**

TIPO	MODELO	Longitud de A (mm/pulgadas)	Longitud de H (mm/pulgadas)	Longitud de B (mm/pulgadas)
Modelos ultradelgados	18-24	205/8	> 235/9.3	880/34.5
	24	245/9.6	> 275/10.8	
	30	205/8	> 235/9.3	
	30-48	245/9.6	> 275/10.8	
	48-60	287/11.3	> 317/12.5	
	48-60	287/11.3	> 317/12.5	940/37.0
Modelos compactos		260/10.2	> 290/11.4	600/23.6

(B)

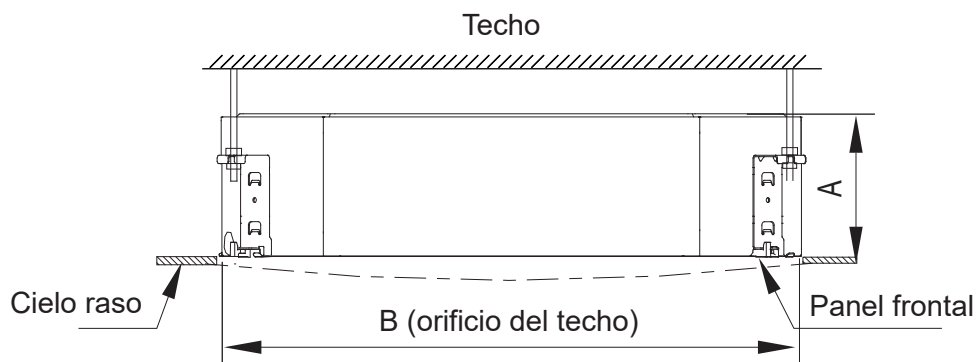
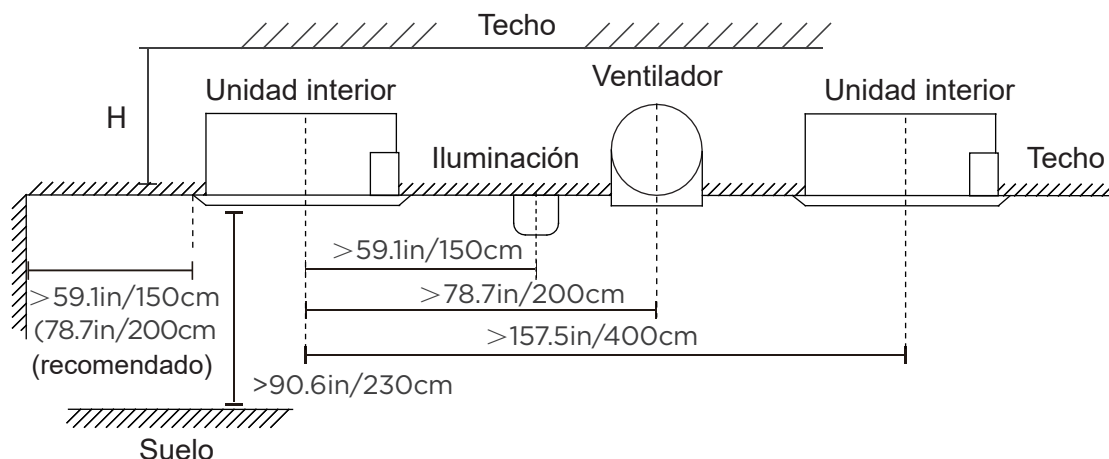

Instalación de la unidad interior

**Distancia desde el techo en relación con la altura de la unidad interior**

MODELO	Longitud de A	Longitud de H	Longitud de B
7K/9K/12K/18K	245 mm (9.6")	>275 mm (10.8")	600 mm (23.6")
24K	205 mm (8.03")	230 mm (9.06")	900 mm (35.4")
36K	245 mm (9.65")	271 mm (10.7")	
48K	287 mm (11.3")	313 mm (12.3")	

## Paso 2: Montaje de la unidad interior

1. Utilice la plantilla incluida para realizar un orificio rectangular en el techo, dejando al menos 1 m (39") en todos los lados. El tamaño del orificio realizado debe ser de 4 cm (1.6") más grande que el tamaño de la carcasa.

Asegúrese de marcar las áreas donde se taladrarán los orificios de los ganchos para montaje en techo.

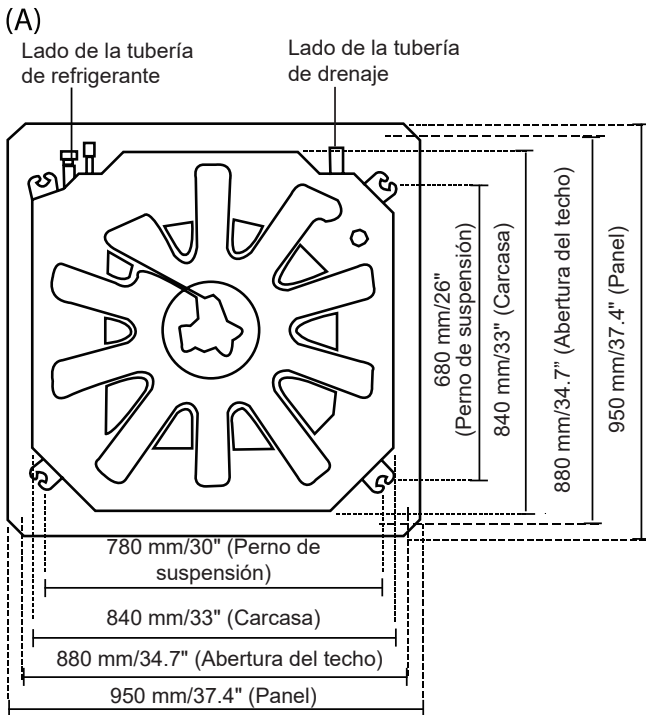

Tamaño de orificio del techo para los modelos ultradelgados 18-48K

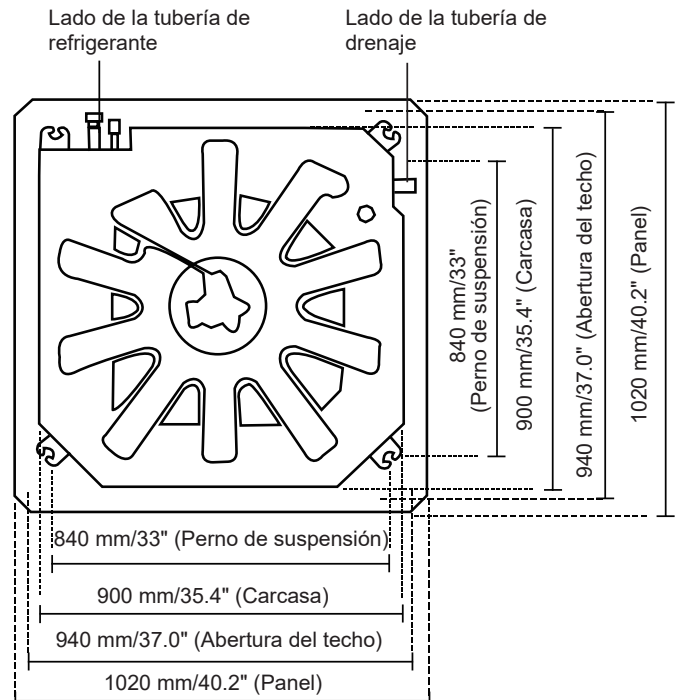

Tamaño de orificio del techo para los modelos ultradelgados 60K

Instalación de la unidad interior

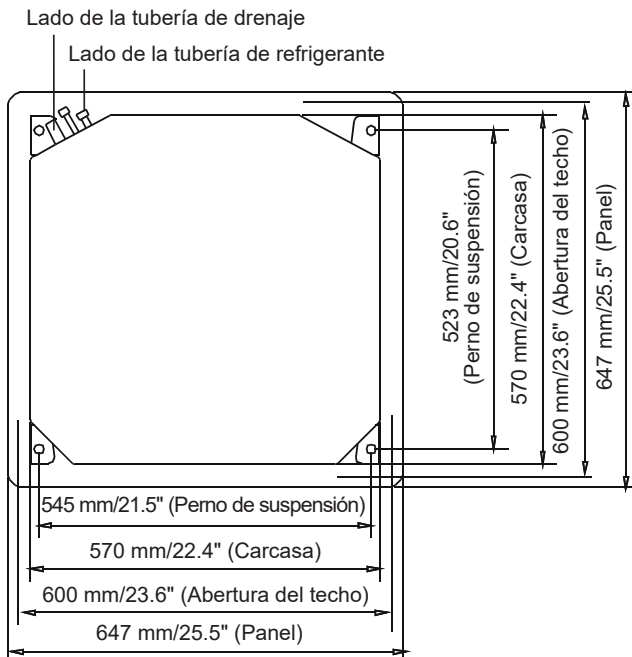

Tamaño de orificio del techo para los modelos compactos

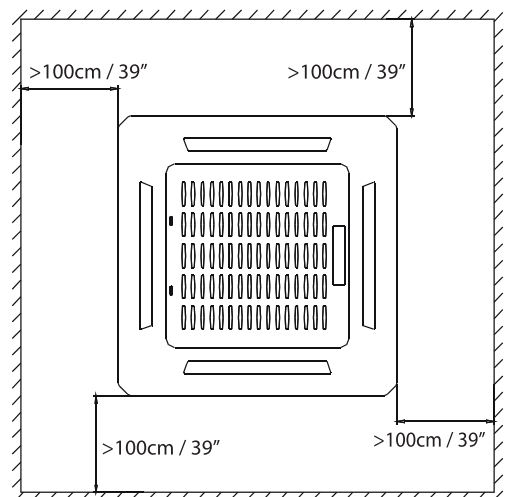

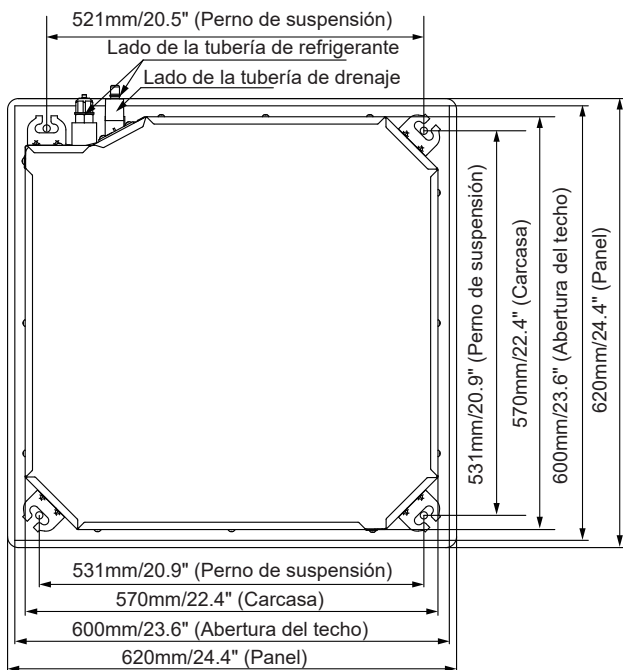
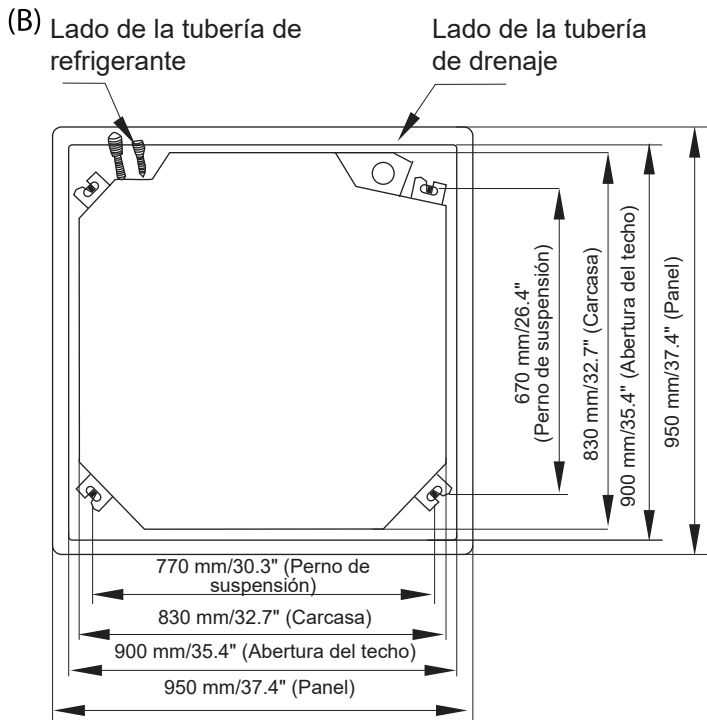

(Modelo: 7K/9K/12K/18K)

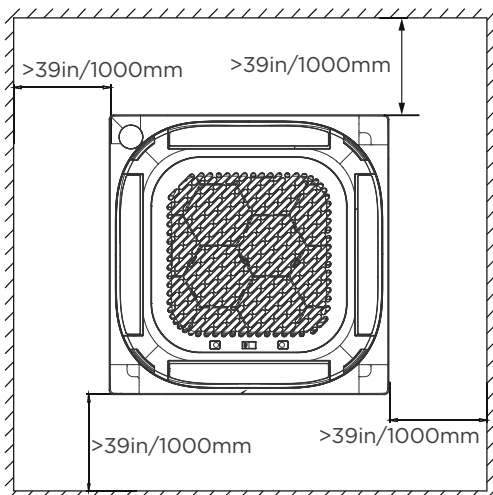

## ⚠ PRECAUCIÓN

La carcasa de la unidad debe alinearse perfectamente con el orificio. Asegúrese de que la unidad y el orificio sean del mismo tamaño antes de continuar.

2. (A)  
Perfore 4 orificios de 5 cm (2") de profundidad en las posiciones de los ganchos para montaje en techo en el techo interior. Asegúrese de mantener el taladro en un ángulo de 90° con respecto al techo.
- (B)  
Perfore 4 orificios de 12 cm a 15.5 cm (4,7" a 6,1") de profundidad en las posiciones de los ganchos para montaje en techo en el techo interior. Asegúrese de mantener el taladro en un ángulo de 90° con respecto al techo.
3. Utilizando un martillo, inserte los ganchos para montaje en techo en los orificios previamente taladrados. Asegure el perno con las arandelas y tuercas incluidas.
4. Instale los cuatro pernos de suspensión.
5. Monte la unidad interior. Se requieren dos personas para levantar y asegurar la unidad. Inserte los pernos de suspensión en los orificios para montar la unidad. Fíjelos utilizando las arandelas y tuercas incluidas.

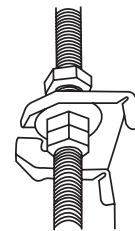

(A)

**NOTA:** La parte inferior de la unidad debe estar 10-18 mm (0.4-0.7") (modelos ultradelgados) o 24 mm (0.9") (modelos compactos) más alta que el cielo raso. Por lo general, L (indicado en la siguiente figura) debe tener la mitad de la longitud del perno de suspensión o debe ser lo suficientemente largo para evitar que las tuercas se salgan.

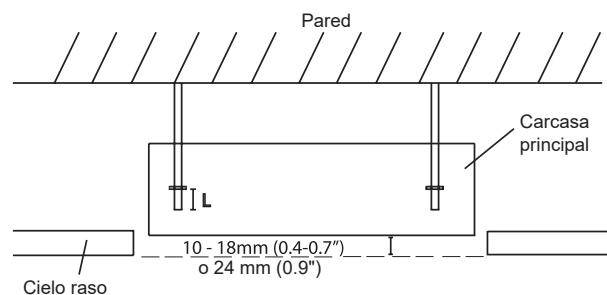

(B)

**NOTA:** La parte inferior de la unidad debe estar entre 10 y 25 mm (0,4 y 0.98") más alta que el cielo raso. Por lo general, L (indicado en la siguiente figura) debe tener la mitad de la longitud del perno de suspensión o debe ser lo suficientemente largo para evitar que las tuercas se salgan.

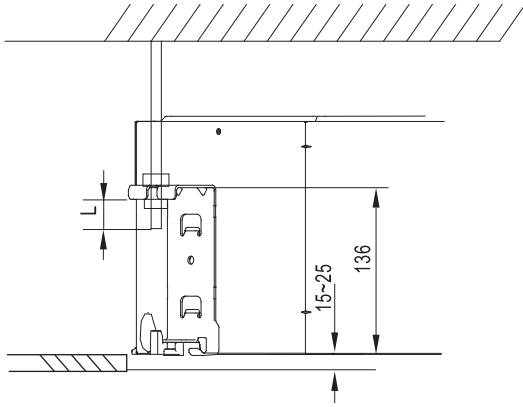

### ⚠ PRECAUCIÓN

Asegúrese de que la unidad esté completamente nivelada. La instalación incorrecta puede hacer que la tubería de drenaje retroceda hacia la unidad o que haya fugas de agua.

**NOTA:** Asegúrese de que la unidad interior esté nivelada. La unidad está equipada con una bomba de drenaje incorporada y un interruptor de flotador. Si la unidad está inclinada en dirección contraria a la del flujo de condensado (el lado de la tubería de drenaje está levantado), el interruptor de flotador puede funcionar mal y provocar una fuga de agua. (sólo para algunos modelos)

Instalación de la  
unidad interior

Nivel de  
agua

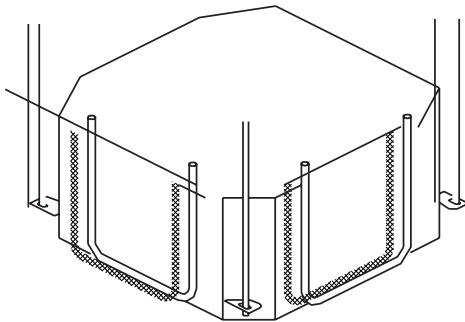

### NOTA PARA LA INSTALACIÓN EN VIVIENDAS NUEVAS

Al instalar la unidad en una vivienda nueva, los ganchos para montaje en techo pueden empotrarse previamente. Asegúrese de que los ganchos no se aflojen debido a la contracción del concreto. Después de instalar la unidad interior, fije la plantilla de instalación en la unidad con pernos para determinar previamente la dimensión y la posición de la abertura en el techo. Siga las instrucciones anteriores para el resto de la instalación.

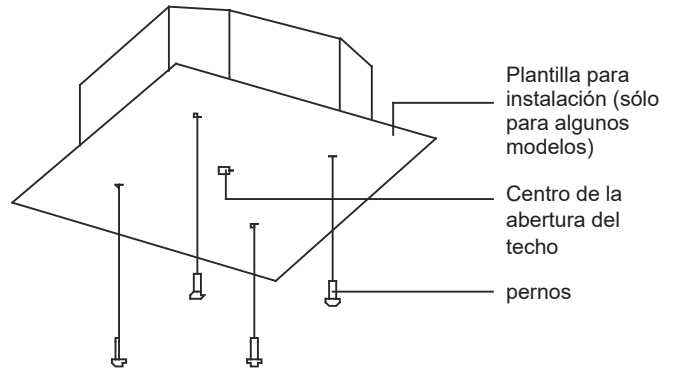

### Paso 3: Perforación de orificio en la pared para la tubería de conexión

1. Determine la ubicación del orificio en la pared según la ubicación de la unidad exterior.
2. Taladre un orificio en la pared utilizando una broca de 65 mm (2.56") o 90 mm (3.54") (según el modelo). Asegúrese de perforar el orificio con un ligero ángulo hacia abajo, de modo que el extremo exterior del orificio esté más bajo que el extremo interior en unos 12 mm (0.5") aproximadamente. Esto asegurará un drenaje adecuado del agua.
3. Coloque el manguito protector de pared en el orificio. Esto protegerá los bordes del orificio y ayudará a sellarlo cuando termine el proceso de instalación.

## PRECAUCIÓN

Al taladrar el orificio en la pared, asegúrese de no tocar cables, tuberías ni otros elementos sensibles.

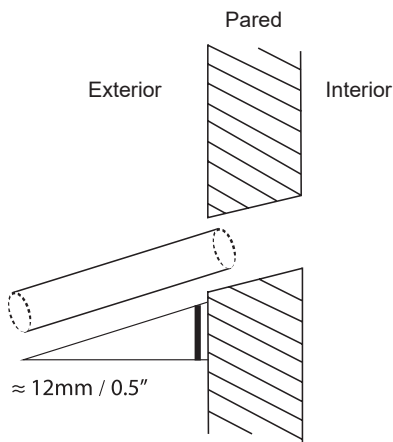

### Paso 4: Conexión de la manguera de drenaje

La tubería de drenaje se utiliza para drenar el agua lejos de la unidad. Una instalación incorrecta puede causar daños a la unidad y a la propiedad.

## PRECAUCIÓN

- Aísle todas las tuberías para evitar la condensación, ya que podría provocar daños por agua.
- Si la tubería de drenaje está doblada o instalada incorrectamente, puede haber fugas de agua y provocar un mal funcionamiento del interruptor de nivel de agua.
- En modo HEAT (calefacción), la unidad exterior descargará agua. Asegúrese de que la tubería de drenaje esté colocada en un área adecuada para evitar daños por agua y desbordes.
- **NO** tire con fuerza de la tubería de drenaje. Esto podría desconectarla.

### NOTA SOBRE LA COMPRA DE TUBOS

La instalación requiere un tubo de polietileno (diámetro exterior = 2.5 cm o 3.7-3.9 cm) (según el modelo), que se puede obtener en una ferretería o distribuidor local.

### Instalación de la tubería de drenaje interior

Instale la tubería de drenaje como se muestra en la siguiente figura.

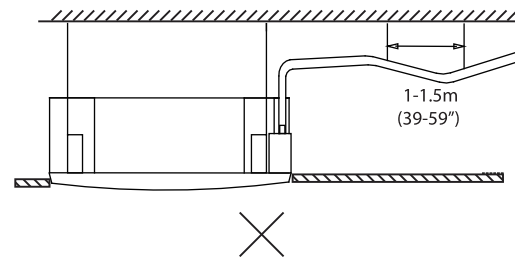
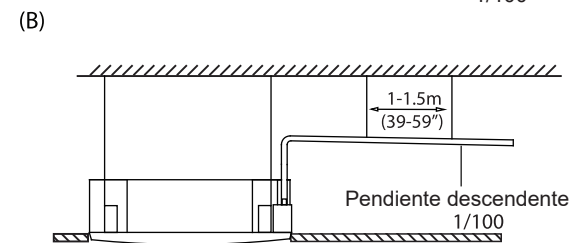
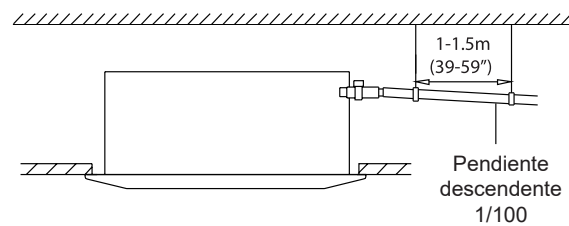
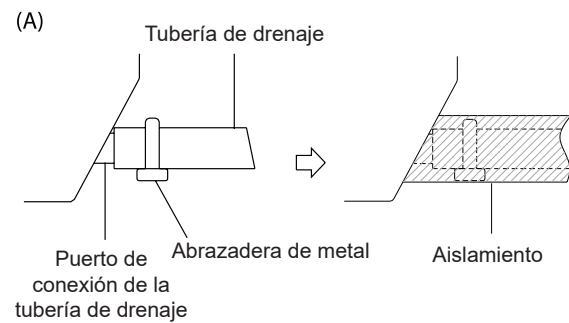

## NOTA SOBRE LA INSTALACIÓN DE LA TUBERÍA DE DRENAJE

- Cuando utilice una tubería de drenaje prolongada, apriete la conexión interior con un tubo de protección adicional para evitar que se suelte.
- La tubería de drenaje debe inclinarse hacia abajo con una pendiente de al menos 1/100 para evitar que el agua vuelva a entrar en el aire acondicionado.
- Para evitar que la tubería se caiga, espacie los cables colgantes cada 1-1.5 m (39-59").
- Si la salida de la tubería de drenaje está más alta que la junta de la bomba del cuerpo, proporcione un tubo de elevación para la salida de escape de la unidad interior. El tubo de elevación debe instalarse a una altura no mayor a 75 cm (29.5") del cielo raso y la distancia entre la unidad y el tubo de elevación debe ser inferior a 30 cm (11.8") (según el modelo). Una instalación incorrecta puede provocar que el agua vuelva a entrar en la unidad y se inunde.
- Para evitar burbujas de aire, mantenga la tubería de drenaje nivelada o ligeramente asegurada hacia arriba ( $< 75 \text{ mm}/3''$ ) (sólo para algunos modelos).

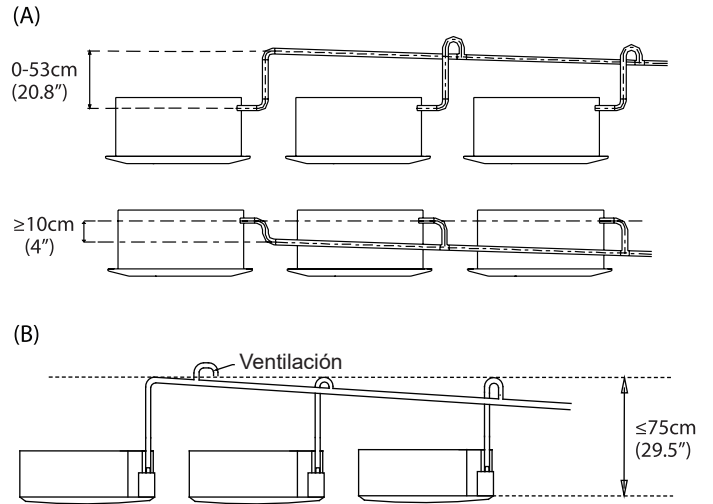

Pase la tubería de drenaje a través del orificio de la pared. Asegúrese de que el agua se drene a un lugar seguro donde no cause daños por agua o peligro de caídas.

**NOTA:** La salida de la tubería de drenaje debe estar al menos 5 cm (1.9") por encima del suelo. Si toca el suelo, la unidad puede bloquearse y funcionar mal. Si vierte el agua directamente a una alcantarilla, asegúrese de que el drenaje tenga un tubo en U o en S para recoger los olores que, de lo contrario, podrían volver a entrar en la casa.

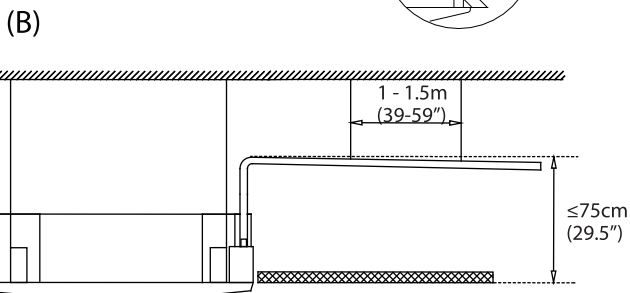
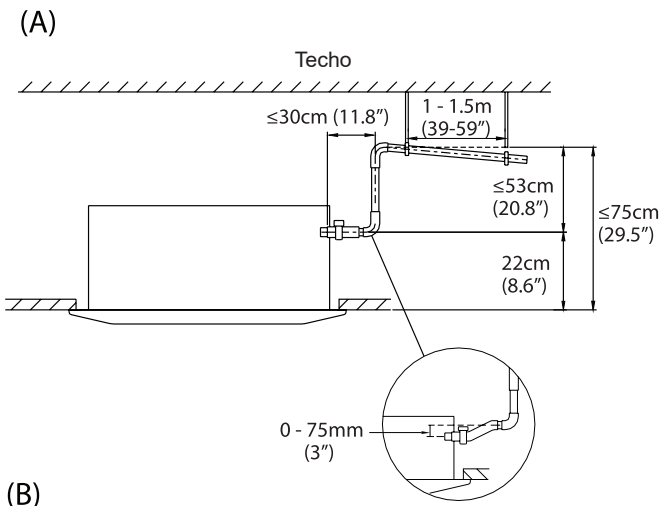

**NOTA:** Cuando conecte varias tuberías de drenaje, instélaslas como se muestra en la siguiente figura.

Cómo instalar la placa de instalación del conducto (si se incluye)

1. Fije el conector con funda (no incluido) en el orificio para cables de la placa de instalación del conducto.
2. Fije la placa de instalación del conducto en el chasis de la unidad.

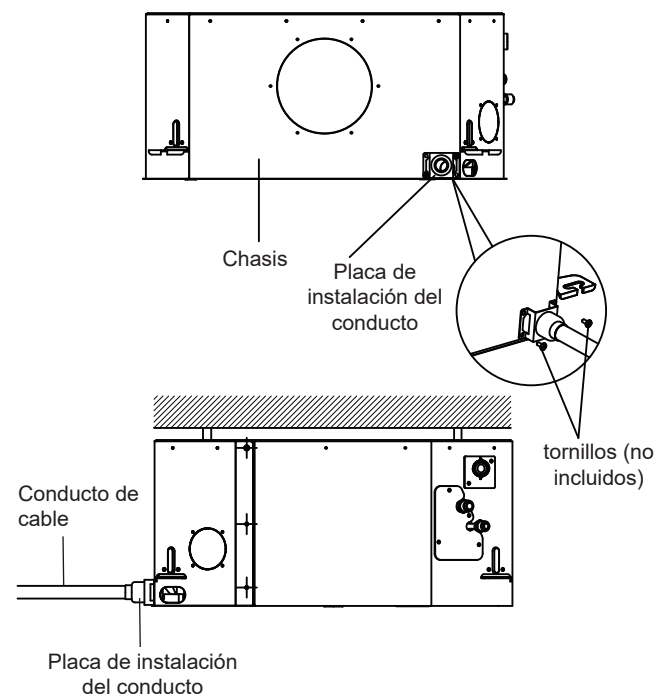

# Instalación de la unidad exterior

Instale la unidad siguiendo los códigos y normativas locales, que pueden variar ligeramente de una región a otra.

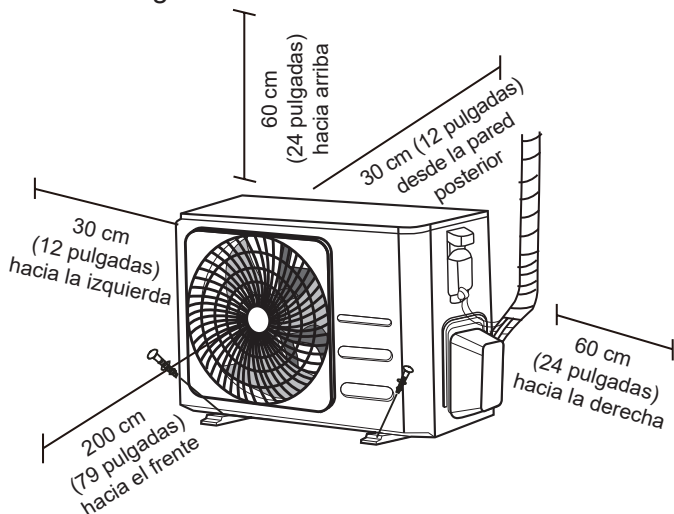

## Instrucciones de instalación para la unidad exterior

### Paso 1: Selección del lugar de instalación

Antes de instalar la unidad exterior, debe elegir una ubicación adecuada. A continuación, se indican los requisitos que le ayudarán a elegir una ubicación apropiada para la unidad.

**Una ubicación de instalación apropiada debe cumplir con los siguientes requisitos:**

- ✓ Cumple con todos los requisitos de espacio indicados en Requisitos de Espacio de Instalación aquí arriba.
- ✓ La circulación de aire y la ventilación deben ser óptimas
- ✓ La ubicación de la unidad debe ser firme y sólida sin vibraciones
- ✓ El ruido de la unidad no debe molestar a otras personas
- ✓ La unidad no debe exponerse a períodos prolongados de luz solar directa o lluvia
- ✓ Cuando se prevean nevadas, tome las medidas oportunas para evitar la acumulación de hielo y daños en la bobina.

### **NO instale la unidad en los siguientes lugares:**

- ⊗ Cerca de obstáculos que bloqueen las entradas y salidas de aire
- ⊗ Cerca de calles públicas, áreas concurridas o áreas donde el ruido de la unidad pueda molestar a otras personas
- ⊗ Cerca de animales o plantas que puedan resultar dañados por la descarga de aire caliente
- ⊗ Cerca de cualquier fuente de gases inflamables
- ⊗ En un lugar expuesto a grandes cantidades de polvo
- ⊗ En un lugar expuesto a cantidades excesivas de aire salado

## CONSIDERACIONES ESPECIALES PARA CONDICIONES CLIMÁTICAS EXTREMAS

### **Si la unidad está expuesta a vientos fuertes:**

Instale la unidad de forma que el ventilador de salida de aire forme un ángulo de 90° con la dirección del viento. Si es necesario, construya una barrera delante de la unidad para protegerla de vientos extremadamente fuertes. Consulte las siguientes Figuras.

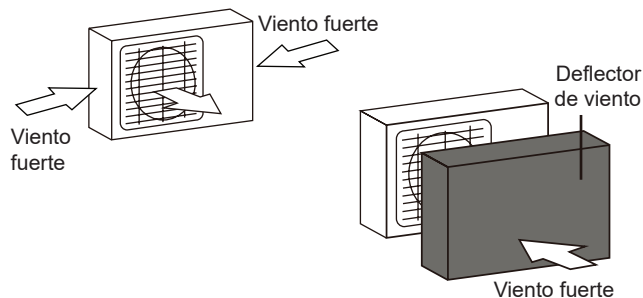

### **Si la unidad está expuesta frecuentemente a lluvias o nevadas fuertes:**

Construya una protección encima de la unidad para protegerla de la lluvia o la nieve. Tenga cuidado de no obstruir el flujo de aire alrededor de la unidad.

### **Si la unidad está expuesta frecuentemente a aire salado (costa):**

Utilice una unidad exterior especialmente diseñada para resistir la corrosión.

## Paso 2: Instalación de la junta de drenaje (sólo para unidades con bomba de calor)

Antes de atornillar la unidad exterior en su lugar, debe instalar la junta de drenaje en la parte inferior de la unidad. Tenga en cuenta que hay dos tipos diferentes de juntas de drenaje según el tipo de unidad exterior.

**Si la junta de drenaje viene con un sello de goma (consulte la Fig. A), haga lo siguiente:**

1. Coloque el sello de goma en el extremo de la junta de drenaje que se conectará a la unidad exterior.
2. Inserte la junta de drenaje en el orificio de la base de la unidad.
3. Gire la junta de drenaje 90° hasta que encaje en su lugar orientado hacia la parte frontal de la unidad.
4. Conecte una extensión de tubería de drenaje (no incluida) a la junta de drenaje para redirigir el agua de la unidad durante el modo de calefacción.

**Si la junta de drenaje no viene con un sello de goma (consulte la Fig. B), haga lo siguiente:**

1. Inserte la junta de drenaje en el orificio de la base de la unidad. La junta de drenaje encajará en su lugar.
2. Conecte una extensión de tubería de drenaje (no incluida) a la junta de drenaje para redirigir el agua de la unidad durante el modo de calefacción.

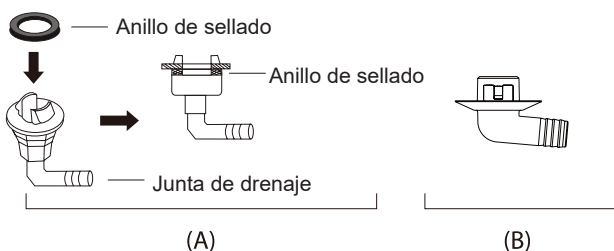
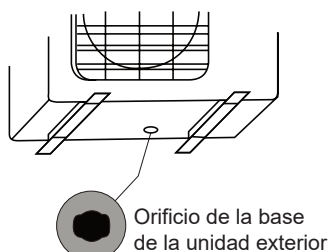

## Paso 3: Montaje de la unidad exterior

La unidad exterior se puede montar en el suelo o en un soporte de pared con un perno (M10). Prepare la base de instalación de la unidad de acuerdo con las dimensiones que se indican a continuación.

### DIMENSIONES DE MONTAJE DE LA UNIDAD

A continuación se muestra una lista de los diferentes tamaños de unidades exteriores y la distancia entre las patas de montaje. Prepare la base de instalación de la unidad de acuerdo con las dimensiones que se indican a continuación.

Especificaciones y tipos de unidades exteriores

#### Unidad exterior tipo Split

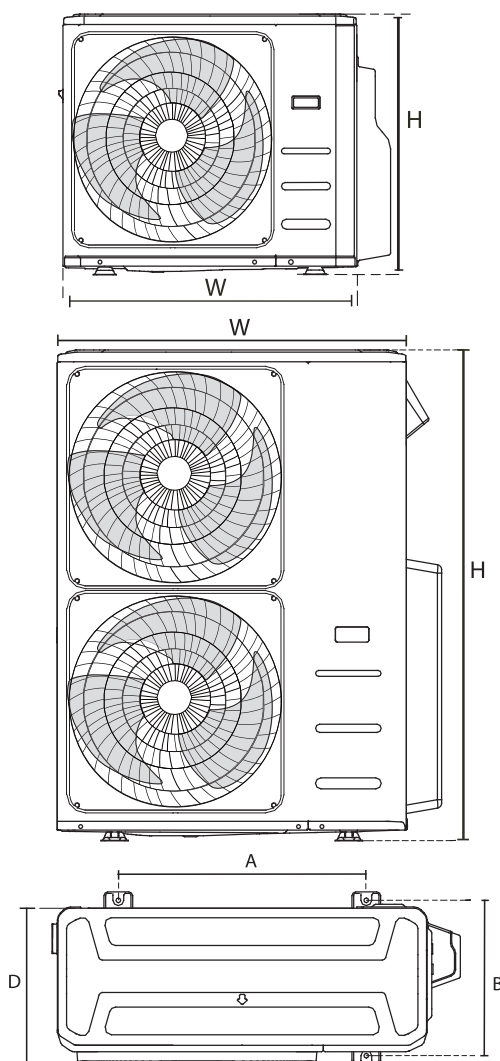

### ! EN CLIMAS FRÍOS

En climas fríos, asegúrese de que la tubería de drenaje esté lo más vertical posible para garantizar un drenaje rápido del agua. Si el agua se drena muy lentamente, podría congelarse en la tubería e inundar la unidad.

(unidad: mm/pulgadas)

Dimensiones de la unidad exterior Ancho x Alto x Profundidad	Dimensiones de montaje	
	Distancia A	Distancia B
760 x 590 x 285 (29.9 x 23.2 x 11.2)	530 (20.85)	290 (11.4)
810 x 558 x 310 (31.9 x 22 x 12.2)	549 (21.6)	325 (12.8)
845 x 700 x 320 (33.27 x 27.5 x 12.6)	560 (22)	335 (13.2)
900 x 860 x 315 (35.4 x 33.85 x 12.4)	590 (23.2)	333 (13.1)
945 x 810 x 395 (37.2 x 31.9 x 15.55)	640 (25.2)	405 (15.95)
990 x 965 x 345 (38.98 x 38 x 13.58)	624 (24.58)	366 (14.4)
938 x 1369 x 392 (36.93 x 53.9 x 15.43)	634 (24.96)	404 (15.9)
900 x 1170 x 350 (35.4 x 46 x 13.8)	590 (23.2)	378 (14.88)
800 x 554 x 333 (31.5 x 21.8 x 13.1)	514 (20.24)	340 (13.39)
845 x 702 x 363 (33.27 x 27.6 x 14.3)	540 (21.26)	350 (13.8)
946 x 810 x 420 (37.24 x 31.9 x 16.53)	673 (26.5)	403 (15.87)
946 x 810 x 410 (37.24 x 31.9 x 16.14)	673 (26.5)	403 (15.87)
952 x 1333 x 410 (37.5 x 52.5 x 16.14)	634 (24.96)	404 (15.9)
952 x 1333 x 415 (37.5 x 52.5 x 16.34)	634 (24.96)	404 (15.9)
890 x 673 x 342 (35 x 26.5 x 13.46)	663 (26.1)	354 (13.94)
765 x 555 x 303 (30.1 x 21.8 x 11.9)	452 (17.8)	286 (11.3)
805 x 554 x 330 (31.7 x 21.8 x 12.9)	511 (20.1)	317 (12.5)
770 x 555 x 300 (30.3 x 21.8 x 11.8)	487 (19.2)	298 (11.7)
980 x 975 x 410 (38.58 x 38.39 x 16.14)	616 (24.25")	397 (15.6)
980 x 975 x 415 (38.58 x 38.39 x 16.34)	616 (24.25")	397 (15.6)

### Filas de instalación en serie

Las conexiones entre H, A y L son las siguientes.

	L	A
L ≤ H	L ≤ 1/2H	25 cm/9.8" o más
	1/2H < L ≤ H	30 cm/11.8" o más
L > H	No se puede instalar	

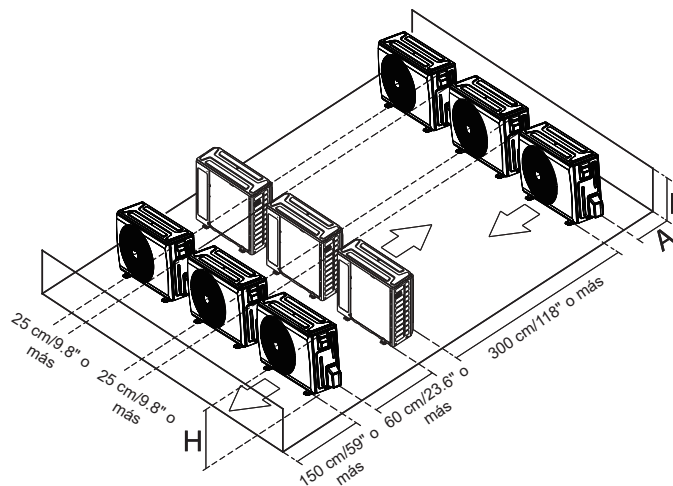

Instalación de la  
unidad exterior

# Conexión de la tubería de refrigerante

Al conectar las tuberías de refrigerante, **no** deje entrar en la unidad sustancias o gases distintos del refrigerante especificado. La presencia de otros gases o sustancias reducirá la capacidad de la unidad y puede causar una presión anormalmente alta en el ciclo de refrigeración. Esto podría causar explosiones y lesiones personales.

## Nota sobre la longitud de la tubería

Asegúrese de que la longitud de la tubería de refrigerante, el número de codos y la altura de caída entre las unidades interior y exterior cumplan con los requisitos indicados en la siguiente tabla:

**La longitud máxima y la altura de caída de acuerdo a los modelos. (Unidad: m/pies)**

Tipo de modelo	Capacidad (Btu/h)	Longitud de la tubería	Altura de caída máxima
Inversor tipo Split en la UE, Norteamérica, Australia	<15K	25/82	10/32.8
	≥15K - <24K	30/98.4	20/65.6
	≥24K - <36K	50/164	25/82
	≥36K - ≤60K	75/246	30/98.4
Otro inversor tipo Split	12K	15/49	8/26
	18K - 24K	25/82	15/49
	30K - 36K	30/98.4	20/65.6
	42K - 60K	50/164	30/98.4
Inversor tipo split de descarga lateral para México	36K	50/164	25/82
	47K - 60K	75/246	30/98.4

## PRECAUCIÓN

### Trampas de aceite

Si el aceite vuelve a entrar en el compresor de la unidad exterior, esto podría provocar la compresión del líquido o el deterioro del retorno del aceite. Las trampas de aceite en la tubería ascendente de gas pueden evitar este problema.

Se debe instalar una trampa de aceite cada 6 m (20 pies) de tubería ascendente de succión vertical

(unidad < 36000 Btu/h).

Se debe instalar una trampa de aceite cada 10 m (32.8 pies) de tubería vertical ascendente de succión

(unidad ≥ 36000 Btu/h).

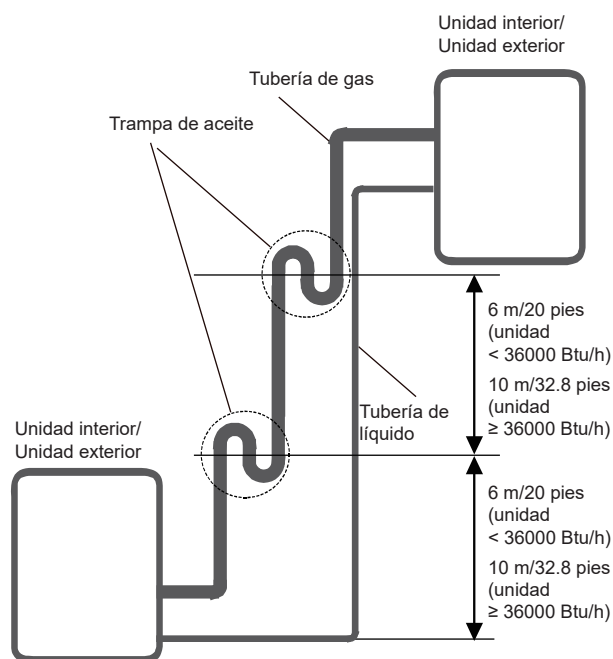

## Instrucciones de conexión para las tuberías de refrigerante

### PRECAUCIÓN

- La tubería de derivación debe instalarse horizontalmente. Un ángulo de más de 10° puede causar un mal funcionamiento.
- **NO** instale la tubería de conexión hasta que se hayan instalado las unidades interior y exterior.
- Aísle las tuberías de gas y líquidos para evitar fugas de agua.

### Paso 1: Corte las tuberías

Al preparar las tuberías de refrigerante, tenga especial cuidado de cortarlas y ensancharlas adecuadamente. Esto garantizará un funcionamiento eficiente y reducirá la necesidad de mantenimiento en el futuro.

1. Mida la distancia entre las unidades interior y exterior.
2. Utilice un cortador de tuberías y corte la tubería un poco más larga que la distancia medida.
3. Asegúrese de que el tubo se corte en un ángulo perfecto de 90°.

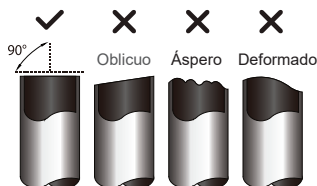

### **NO DEFORME LA TUBERÍA DURANTE EL CORTE**

Tenga mucho cuidado de no dañar, abollar o deformar el tubo durante el corte. Esto reducirá significativamente la eficiencia de calefacción de la unidad.

### Paso 2: Eliminación de las rebabas

Las rebabas pueden afectar el sellado hermético de la conexión de la tubería de refrigerante. Deben eliminarse por completo.

1. Sostenga la tubería en un ángulo hacia abajo para evitar que las rebabas caigan en la tubería.

2. Utilice un ensanchador o una herramienta de ensanchado y elimine todas las rebabas de la sección cortada de la tubería.

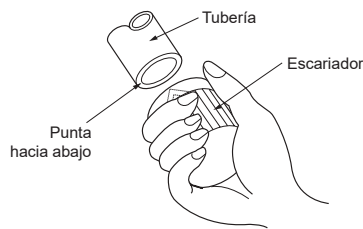

### Paso 3: Ensamblamiento de las tuberías

El ensanchamiento adecuado es esencial para lograr un sellado hermético.

1. Después de eliminar las rebabas de la tubería cortada, selle los extremos con cinta de PVC para evitar que entren materiales extraños en la tubería.
2. Cubra la tubería con material aislante.
3. Coloque las tuercas de ensanchamiento en ambos extremos de la tubería. Asegúrese de que estén orientadas en la dirección correcta, ya que no podrá colocarlas ni cambiar la dirección después del ensanchamiento.

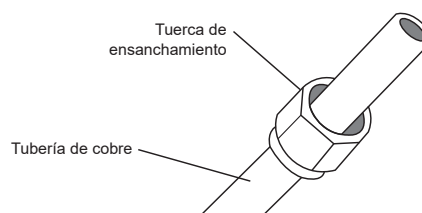

4. Retire la cinta de PVC de los extremos del tubo cuando esté listo para realizar el proceso de ensanchamiento.
5. Sujete la forma de ensanchado en el extremo del tubo. El extremo del tubo debe extenderse más allá de la forma de ensanchado.

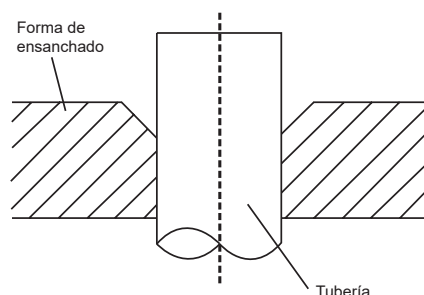

6. Coloque la herramienta de ensanchamiento sobre la forma de ensanchado.
7. Gire el mango de la herramienta de ensanchamiento en sentido horario hasta que el tubo esté completamente ensanchado. Ensanche el tubo de acuerdo con las dimensiones.

## EXTENSIÓN DE LA TUBERÍA MÁS ALLÁ DE LA FORMA DE ENSANCHADO

Diámetro exterior de la tubería	Par de apriete	Dimensión de ensanchado (A) (Unidad: mm/pulgadas)		Forma de ensanchado
		Mín.	Máx.	
Ø 6.35 (Ø 1/4")	18-20 N.m (180-200 kgf.cm)	8.4/0.33	8.7/0.34	
Ø 9.52 (Ø 3/8")	32-39 N.m (320-390 kgf.cm)	13.2/0.52	13.5/0.53	
Ø 12.7 (Ø 1/2")	49-59 N.m (490-590 kgf.cm)	16.2/0.64	16.5/0.65	
Ø 16 (Ø 5/8")	57-71 N.m (570-710 kgf.cm)	19.2/0.76	19.7/0.78	
Ø 19 (Ø 3/4")	67-101 N.m (670-1010 kgf.cm)	23.2/0.91	23.7/0.93	
Ø 22 (Ø 7/8")	85-110 N.m (850-1100 kgf.cm)	26.4/1.04	26.9/1.06	

8. Retire la herramienta de ensanchamiento y la forma de ensanchado y, a continuación, verifique el extremo del tubo en busca de grietas y de un ensanchado uniforme.

### Paso 4: Conexión de las tuberías

Conecte primero las tuberías de cobre a la unidad interior y, a continuación, a la unidad exterior. Conecte primero la tubería de baja presión y, a continuación, la tubería de alta presión.

1. Cuando conecte las tuercas de ensanchamiento, aplique una fina capa de aceite de refrigeración a los extremos ensanchados de las tuberías.
2. Alinee el centro de los dos tuberías que va a conectar.

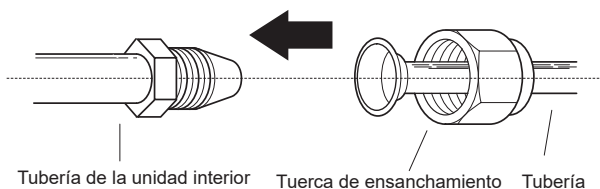

3. Apriete la tuerca de ensanchamiento lo más fuerte posible con la mano.
4. Utilizando una llave inglesa, sujete la tuerca en la tubería de la unidad.
5. Mientras sujete firmemente la tuerca, utilice una llave dinamométrica para apretar la tuerca de ensanchamiento de acuerdo con los valores de par de apriete de la tabla anterior.

**NOTA:** Utilice una llave inglesa y una llave dinamométrica para conectar o desconectar las tuberías de la unidad.

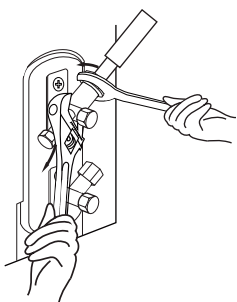

## ⚠ PRECAUCIÓN

- Asegúrese de cubrir las tuberías con aislamiento. El contacto directo con la tubería sin protección puede provocar quemaduras o congelación.
- Asegúrese de que la tubería esté conectada correctamente. Un apriete excesivo puede dañar la tubería y un apriete insuficiente puede provocar fugas.

## NOTA SOBRE EL RADIO DE CURVATURA MÍNIMO

Doble con cuidado el tubo por la mitad según el siguiente diagrama. **NO** doble el tubo más de 90° ni más de 3 veces.

Doble el tubo con el pulgar

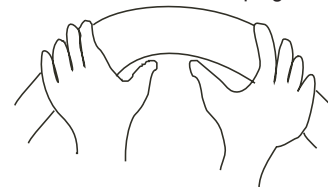

Radio mínimo de 10 cm (3.9")

6. Después de conectar las tuberías de cobre a la unidad interior, envuelva el cable de alimentación, el cable de señal y la tubería con cinta adhesiva.

**NOTA:** **NO** entrelace el cable de señal con otros cables. Al unir estos elementos, no entrelace ni cruce el cable de señal con ningún otro cableado.

7. Pase esta tubería a través de la pared y conéctela a la unidad exterior.
8. Aísle todas las tuberías, incluidas las válvulas de la unidad exterior.
9. Abra las válvulas de cierre de la unidad exterior para iniciar el flujo de refrigerante entre la unidad interior y la exterior.

## ⚠ PRECAUCIÓN

Compruebe que no haya fugas de refrigerante después de completar el trabajo de instalación. Si hay una fuga de refrigerante, ventile el área inmediatamente y evacúe el sistema (consulte la sección Evacuación de aire de este manual).



13. Asegúrese de no cruzar el cableado eléctrico con el cableado de señal. Esto podría causar distorsiones e interferencias.
14. La unidad debe estar siempre conectada al tomacorriente principal. Por lo general, la fuente de alimentación debe tener una impedancia de 32 ohmios.
15. No se debe conectar ningún otro dispositivo al mismo circuito de alimentación.
16. Conecte los cables exteriores antes de conectar los cables interiores.

## ADVERTENCIA

**ANTES DE REALIZAR CUALQUIER TRABAJO ELÉCTRICO O DE CABLEADO, DESCONECTE LA ALIMENTACIÓN PRINCIPAL DEL SISTEMA.**

### NOTA SOBRE EL INTERRUPTOR DE AIRE

Cuando la corriente máxima del aire acondicionado sea superior a 16 A, se debe utilizar un interruptor de aire o un interruptor de protección contra fugas con dispositivo de protección (se vende por separado). Cuando la corriente máxima del aire acondicionado sea inferior a 16 A, el cable de alimentación del aire acondicionado deberá estar equipado con un enchufe (se vende por separado). En Norteamérica, el aparato debe estar cableado de acuerdo con los requisitos NEC y CEC.

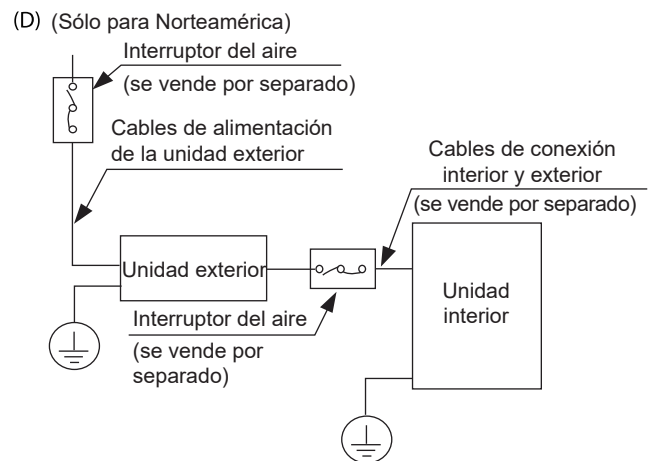
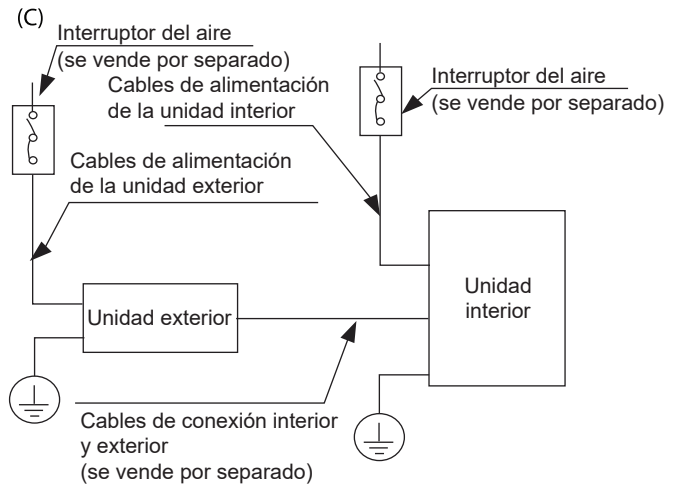

**NOTA:** Los gráficos son solo para fines explicativos. El aparato puede ser ligeramente diferente. La apariencia real prevalecerá.

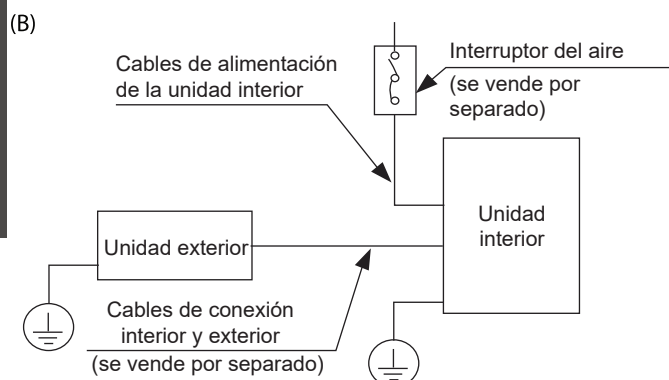
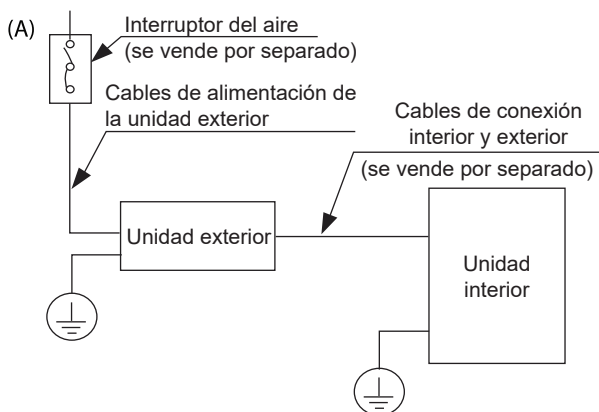

## Cableado de la unidad exterior

### ADVERTENCIA

Antes de realizar cualquier trabajo eléctrico o de cableado, desconecte la alimentación principal del sistema.

1. Prepare el cable para la conexión
  - a. Primero debe elegir el tamaño de cable correcto. Asegúrese de utilizar cables H07RN-F.

**NOTA:** En Norteamérica, elija el tipo de cable de acuerdo con los códigos y reglamentos eléctricos locales.

## Área transversal mínima de los cables de alimentación y señal (sólo para referencia)

Corriente nominal del aparato (A)	Área transversal nominal (mm <sup>2</sup> )
>3 y ≤ 6	0.75
>6 y ≤ 10	1
>10 y ≤ 16	1.5
>16 y ≤ 25	2.5
>25 y ≤ 32	4
>32 y ≤ 40	6

### ELIJA EL TAMAÑO DE CABLE ADECUADO

El tamaño del cable de alimentación, el cable de señal, el fusible y el interruptor necesarios está determinado por la corriente máxima de la unidad. La corriente máxima se indica en la placa de características situada en el panel lateral de la unidad. Consulte la placa de características para elegir el cable, el fusible o el interruptor adecuados.

**NOTA:** En Norteamérica, elija el tamaño de cable adecuado de acuerdo con el amperaje mínimo del circuito indicado en la placa de características de la unidad.

- Utilizando un pelacables, pele la cubierta de goma de ambos extremos del cable de señal para dejar a la vista 15 cm (5.9") de cable aproximadamente.
- Pele el aislamiento de los extremos.
- Utilizando un prensacables, preñe los conectores en U en los extremos.

**NOTA:** Cuando conecte los cables, siga estrictamente el diagrama de cableado que se encuentra dentro de la tapa de la caja eléctrica.

- Desatornille los 2 tornillos fijados en el panel frontal y en el panel lateral y, a continuación, retírelos para realizar la conexión de los cables (consulte la figura de la unidad exterior A). Desatornille la tapa del cableado eléctrico y retírela. (consulte la figura de la unidad exterior B)

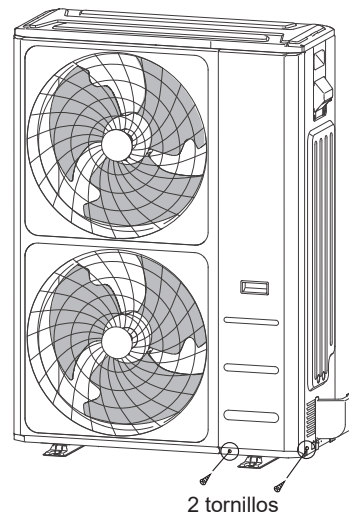

Unidad exterior A

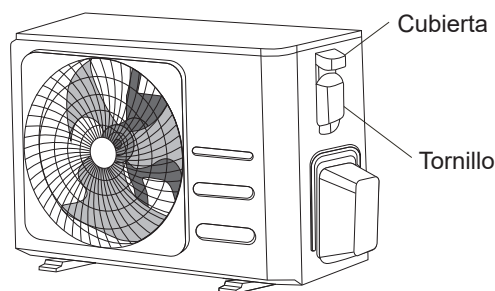

Unidad exterior B

- Conecte los conectores en U a los terminales. Haga coincidir los colores y etiquetas de los cables con las etiquetas del bloque de terminales. Atornille firmemente el conector en U de cada cable a su terminal correspondiente.
- Sujete el cable con la abrazadera para cables.
- Aísle los cables no utilizados con cinta aislante. Manténgalos alejados de cualquier pieza eléctrica o metálica.
- Vuelva a instalar la cubierta de la caja de control eléctrico.

### Para modelos de Australia

Prepare una llave inglesa y un destornillador de punta plana antes de realizar el trabajo de instalación.

- Retire los dos tornillos de fijación y, a continuación, retire el panel frontal.

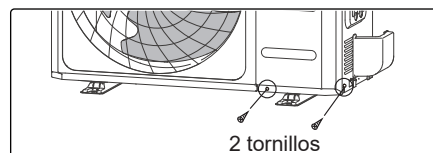

- Utilice una llave inglesa y un destornillador plano para retirar las dos juntas de metal y, a continuación, extráigalas.

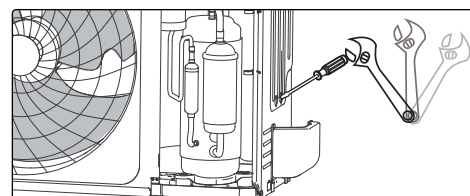

3. Conecte el cable de alimentación y el cable de conexión interior y exterior. Sujete el cable con la abrazadera para cables.
4. Los grupos de cables deben unirse con bridas para cables y fijarse en la placa lateral derecha después de que se hayan conectado. El grupo de cables eléctricos fuertes y el grupo de cables eléctricos débiles se retirarán por separado a través de los dos orificios en la parte inferior de la placa lateral derecha y se sujetarán con un conector de bloqueo como se muestra en la siguiente figura.

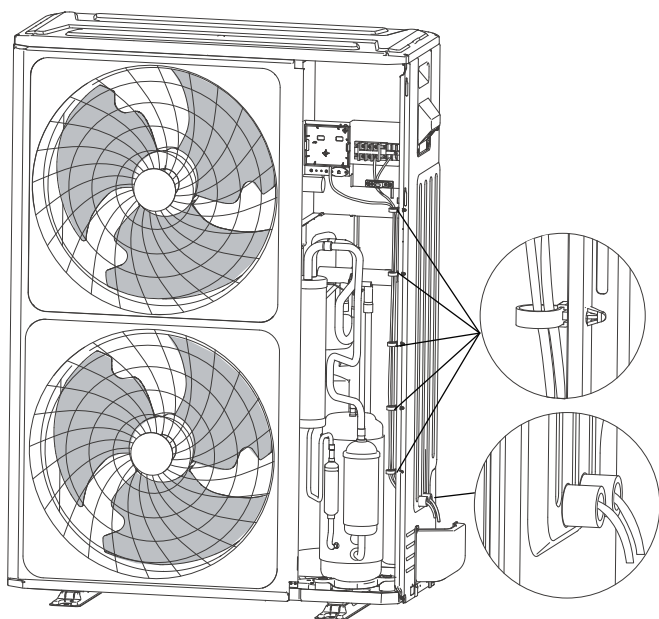

### Modelos ultradelgados

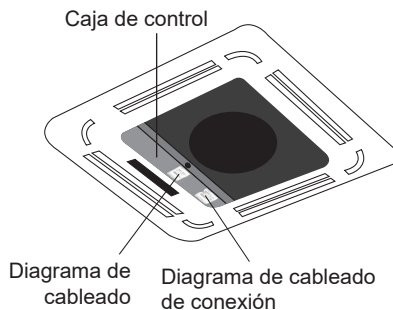
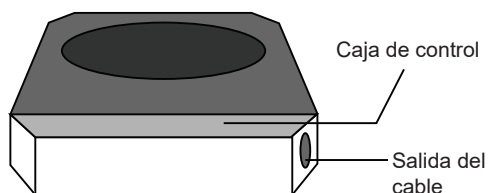

**Anillo magnético** (si está incluido y viene con los accesorios)

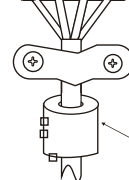
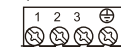

Pase el cable a través del orificio del anillo magnético para fijarlo

**NOTA:** La apariencia real de la unidad puede ser ligeramente diferente. La apariencia real prevalecerá.

### Modelos compactos

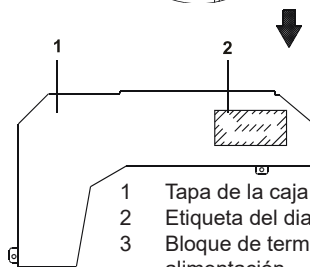
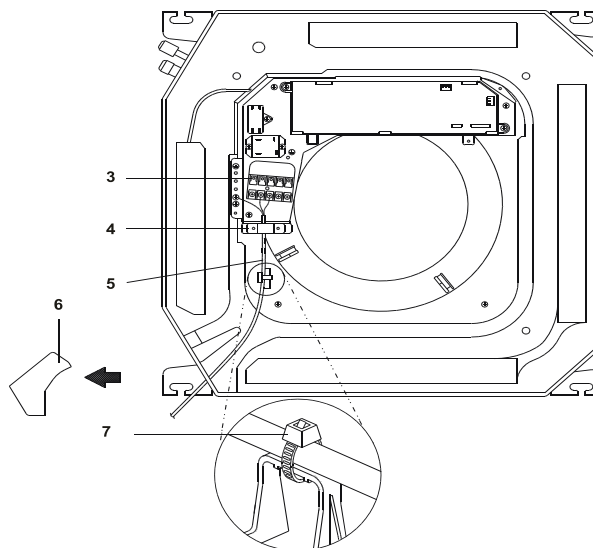

- 1 Tapa de la caja de control
- 2 Etiqueta del diagrama de cableado
- 3 Bloque de terminales de la fuente de alimentación
- 4 Abrazadera para cableado
- 5 Cableado entre las unidades
- 6 Cubierta plástica
- 7 Abrazadera (no incluido)

## Cableado de la unidad interior

1. Prepare el cable para la conexión
  - a. Utilizando un pelacables, pele la cubierta de goma de ambos extremos del cable de señal para dejar a la vista 15 cm (5.9") de cable aproximadamente.
  - b. Pele el aislamiento de los extremos de los cables.
  - c. Utilizando un prensacables, preñe los conectores en U en los extremos de los cables.
2. Abra el panel frontal de la unidad interior. Utilizando un destornillador, retire la tapa de la caja de control eléctrico de la unidad interior.
3. Pase el cable de alimentación y el cable de señal a través de la salida de cables.
4. Conecte los conectores en U a los terminales. Haga coincidir los colores y etiquetas de los cables con las etiquetas del bloque de terminales. Atornille firmemente el conector en U de cada cable a su terminal correspondiente. Consulte el número de serie y el diagrama de cableado que se encuentran en la tapa de la caja de control eléctrico.

## PRECAUCIÓN

- Al conectar los cables, siga estrictamente el diagrama de cableado.
  - El circuito de refrigeración puede calentarse mucho. Mantenga el cable de interconexión alejado de la tubería de cobre.
5. Sujete el cable con la abrazadera para cables. El cable no debe estar suelto ni separado de los conectores en U.
  6. Vuelva a colocar la tapa de la caja eléctrica.

### Especificaciones de potencia (No aplicable para Norteamérica)

**NOTA:** Se requiere agregar más de 10 A para el disyuntor/fusible del tipo de calefacción auxiliar eléctrica.

**NOTA:** La especificación del disyuntor/fusible está sujeta a la placa de características de la unidad. (aplicable sólo para modelos de Australia)

#### Especificaciones de la fuente de alimentación interior

MODELO (Btu/h)		≤18K	19K~24K	25K~36K	37K~48K	49K~60K
POTENCIA	FASE	Monofásico	Monofásico	Monofásico	Monofásico	Monofásico
	VOLTIOS	208-240 V	208-240 V	208-240 V	208-240 V	208-240 V
DISYUNTOR/FUSIBLE (A)		25/20	32/25	50/40	70/55	70/60

MODELO (Btu/h)		≤36K	37K~60K	≤36K	37K~60K
POTENCIA	FASE	Trifásico	Trifásico	Trifásico	Trifásico
	VOLTIOS	380-420 V	380-420 V	208-240 V	208-240 V
DISYUNTOR/FUSIBLE (A)		25/20	32/25	32/25	45/35

#### Especificaciones de la fuente de alimentación exterior

MODELO (Btu/h)		≤18K	19K~24K	25K~36K	37K~48K	49K~60K
POTENCIA	FASE	Monofásico	Monofásico	Monofásico	Monofásico	Monofásico
	VOLTIOS	208-240 V	208-240 V	208-240 V	208-240 V	208-240 V
DISYUNTOR/FUSIBLE (A)		25/20	32/25	50/40	70/55	70/60

MODELO (Btu/h)		≤36K	37K~60K	≤36K	37K~60K
POTENCIA	FASE	Trifásico	Trifásico	Trifásico	Trifásico
	VOLTIOS	380-420 V	380-420 V	208-240 V	208-240 V
DISYUNTOR/FUSIBLE (A)		25/20	32/25	32/25	45/35

### Especificaciones de la fuente de alimentación independiente

MODELO (Btu/h)		≤18K	19K~24K	25K~36K	37K~48K	49K~60K
POTENCIA (interior)	FASE	Monofásico	Monofásico	Monofásico	Monofásico	Monofásico
	VOLTIOS	208-240 V	208-240 V	208-240 V	208-240 V	208-240 V
DISYUNTOR/FUSIBLE (A)		15/10	15/10	15/10	15/10	15/10
POTENCIA (exterior)	FASE	Monofásico	Monofásico	Monofásico	Monofásico	Monofásico
	VOLTIOS	208-240 V	208-240 V	208-240 V	208-240 V	208-240 V
DISYUNTOR/FUSIBLE (A)		25/20	32/25	50/40	70/55	70/60

MODELO (Btu/h)		≤36K	37K~60K	≤36K	37K~60K
POTENCIA (interior)	FASE	Monofásico	Monofásico	Monofásico	Monofásico
	VOLTIOS	208-240 V	208-240 V	208-240 V	208-240 V
DISYUNTOR/FUSIBLE (A)		15/10	15/10	15/10	15/10
POTENCIA (exterior)	FASE	Trifásico	Trifásico	Trifásico	Trifásico
	VOLTIOS	380-420 V	380-420 V	208-240 V	208-240 V
DISYUNTOR/FUSIBLE (A)		25/20	32/25	32/25	45/35

### Especificaciones de potencia A/C de tipo inversor

MODELO (Btu/h)		≤18K	19K~24K	25K~36K	37K~48K	49K~60K
POTENCIA (interior)	FASE	Monofásico	Monofásico	Monofásico	Monofásico	Monofásico
	VOLTIOS	220-240 V	220-240 V	220-240 V	220-240 V	220-240 V
DISYUNTOR/FUSIBLE (A)		15/10	15/10	15/10	15/10	15/10
POTENCIA (exterior)	FASE	Monofásico	Monofásico	Monofásico	Monofásico	Monofásico
	VOLTIOS	208-240 V	208-240 V	208-240 V	208-240 V	208-240 V
DISYUNTOR/FUSIBLE (A)		25/20	25/20	40/30	50/40	50/40

MODELO (Btu/h)		≤36K	37K~60K	≤36K	37K~60K
POTENCIA (interior)	FASE	Monofásico	Monofásico	Monofásico	Monofásico
	VOLTIOS	220-240 V	220-240 V	220-240 V	220-240 V
DISYUNTOR/FUSIBLE (A)		15/10	15/10	15/10	15/10
POTENCIA (exterior)	FASE	Trifásico	Trifásico	Trifásico	Trifásico
	VOLTIOS	380-420 V	380-420 V	208-240 V	208-240 V
DISYUNTOR/FUSIBLE (A)		25/20	32/25	32/25	40/30

# Evacuación de aire

## Preparativos y precauciones

El aire y las partículas extrañas en el circuito de refrigerante pueden causar aumentos anormales de presión, lo que puede dañar el aire acondicionado, reducir su eficiencia y causar lesiones personales. Utilice una bomba de vacío y un manómetro para evacuar el circuito de refrigerante, eliminando cualquier gas no condensable y la humedad del sistema.

La evacuación debe realizarse en el momento de la instalación inicial y cuando se traslada la unidad.

### ANTES DE REALIZAR LA EVACUACIÓN

- ☑ Compruebe que las tuberías de conexión entre las unidades interior y exterior estén conectadas correctamente.
- ☑ Compruebe que todo el cableado esté conectado correctamente.

## Instrucciones de evacuación

1. Conecte la manguera de carga del manómetro al puerto de servicio de la válvula de baja presión de la unidad exterior.
2. Conecte la otra manguera de carga del manómetro a la bomba de vacío.
3. Abra el lado de baja presión del manómetro. Mantenga cerrado el lado de alta presión.
4. Encienda la bomba de vacío para evacuar el sistema.
5. Haga funcionar la bomba de vacío durante 15 minutos aproximadamente, o hasta que el medidor compuesto indique  $-76\text{cmHg}$  ( $-10^5\text{Pa}$ ).

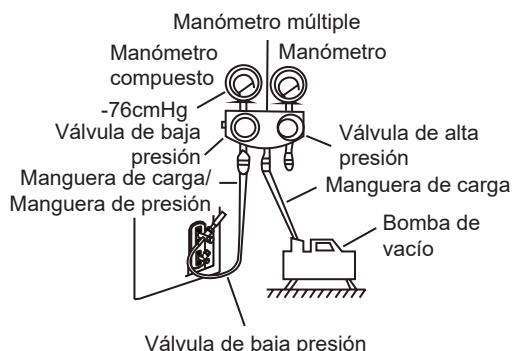

6. Cierre el lado de baja presión del manómetro y apague la bomba de vacío.
7. Espere 5 minutos y compruebe que no se haya producido ningún cambio en la presión del sistema.
8. Si se produce un cambio en la presión del sistema, consulte la sección Comprobación de fugas de gas para obtener información sobre cómo comprobar si hay fugas. Si no se produce ningún cambio en la presión del sistema, desenrosque la tapa de la válvula empaquetada (válvula de alta presión).
9. Inserte la llave hexagonal en la válvula empaquetada (válvula de alta presión) y abra la válvula girando la llave  $1/4$  de vuelta en sentido antihorario. Escuche si sale gas del sistema y cierre la válvula después de 5 segundos.
10. Observe el manómetro durante un minuto para asegurarse de que no haya ningún cambio en la presión. El manómetro debe indicar una presión ligeramente superior a la presión atmosférica.
11. Retire la manguera de carga del puerto de servicio.

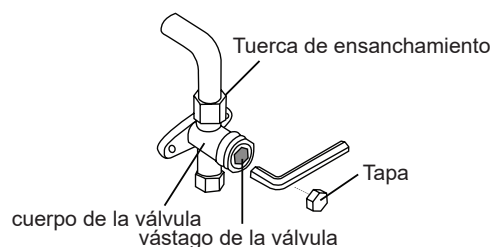

12. Utilizando una llave hexagonal, abra completamente las válvulas de alta y baja presión.
13. Apriete con la mano las tapas de las tres válvulas (puerto de servicio, alta presión, baja presión). Si es necesario, puede apretarlos aún más con una llave dinamométrica.

## ABRA LOS VÁSTAGOS DE LA VÁLVULA SUAVEMENTE

Al abrir los vástagos de la válvula, gire la llave hexagonal hasta que golpee contra el tope. No intente forzar la válvula para que se abra más.

## Nota sobre la adición de refrigerante

Algunos sistemas requieren una carga adicional según la longitud de las tuberías. La longitud estándar de la tubería varía según las normas locales. Por ejemplo, en Norteamérica, la longitud de tubería estándar es de 7.5 m (25"). En otras áreas, la longitud estándar de la tubería es de 5 m (16"). El refrigerante debe cargarse desde el puerto de servicio de la válvula de baja presión de la unidad exterior. El refrigerante adicional a cargar se puede calcular mediante la siguiente fórmula:

### Diámetro del lado del líquido

	Ø 6.35 mm (1/4")	Ø 9.52 mm (3/8")	Ø 12.7 mm (1/2")
<b>R22</b> (orificio de tubería de la unidad interior):	(Longitud de tubería total - longitud de tubería estándar) x 30 g (0.32 oZ)/m (pies)	(Longitud de tubería total - longitud de tubería estándar) x 65 g (0.69 oZ)/m (pies)	(Longitud de tubería total - longitud de tubería estándar) x 115 g (1.23 oZ)/m (pies)
<b>R22</b> (orificio de tubería de la unidad exterior):	(Longitud de tubería total - longitud de tubería estándar) x 15 g (0.16 oZ)/m (pies)	(Longitud de tubería total - longitud de tubería estándar) x 30 g (0.32 oZ)/m (pies)	(Longitud de tubería total - longitud de tubería estándar) x 60 g (0.64 oZ)/m (pies)
<b>R410A:</b> (orificio de tubería de la unidad interior):	(Longitud de tubería total - longitud de tubería estándar) x 30 g (0.32 oZ)/m (pies)	(Longitud de tubería total - longitud de tubería estándar) x 65 g (0.69 oZ)/m (pies)	(Longitud de tubería total - longitud de tubería estándar) x 115 g (1.23 oZ)/m (pies)
<b>R410A:</b> (orificio de tubería de la unidad exterior):	(Longitud de tubería total - longitud de tubería estándar) x 15 g (0.16 oZ)/m (pies)	(Longitud de tubería total - longitud de tubería estándar) x 30 g (0.32 oZ)/m (pies)	(Longitud de tubería total - longitud de tubería estándar) x 65 g (0.69 oZ)/m (pies)
<b>R32:</b>	(Longitud de tubería total - longitud de tubería estándar) x 12 g (0.13 oZ)/m (pies)	(Longitud de tubería total - longitud de tubería estándar) x 24 g (0.26 oZ)/m (pies)	(Longitud de tubería total - longitud de tubería estándar) x 40 g (0.42 oZ)/m (pies)

 **PRECAUCIÓN** NO mezcle tipos de refrigerantes.

# Instalación del panel

## PRECAUCIÓN

**NO** coloque el panel boca abajo en el suelo, contra una pared o sobre superficies irregulares.

(A)

### Modelos ultradelgados

#### Paso 1: Retire la rejilla delantera.

1. Empuje ambas pestañas hacia el centro simultáneamente para desbloquear el gancho de la rejilla.
2. Sostenga la rejilla en un ángulo de 45°, levántela ligeramente y sepárela de la carcasa principal.

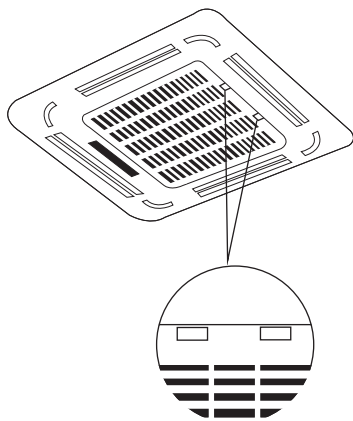

#### Paso 2: Retire las cubiertas de instalación en las cuatro esquinas deslizándolas hacia afuera.

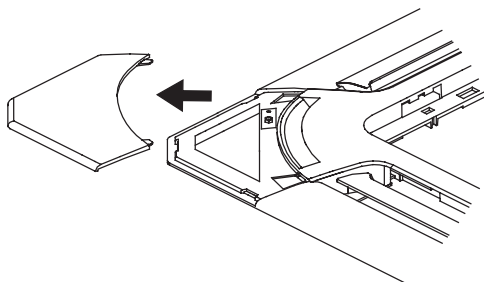

#### Paso 3: Instale el panel

Alinee el panel frontal con la carcasa principal, teniendo en cuenta la posición de las tuberías y los lados del drenaje. Coloque los cuatro pestillos del panel decorativo en los ganchos de la unidad interior. Apriete los tornillos de los ganchos del panel en las cuatro esquinas de manera uniforme.

**NOTA:** Apriete los tornillos hasta que el grosor de la esponja entre la carcasa principal y el panel se reduzca a 4-6 mm (0.2-0.3"). El borde del panel debe estar en contacto con el techo correctamente.

Ajuste el panel girándolo en la dirección indicada por la flecha de modo que la abertura del techo quede completamente cubierta.

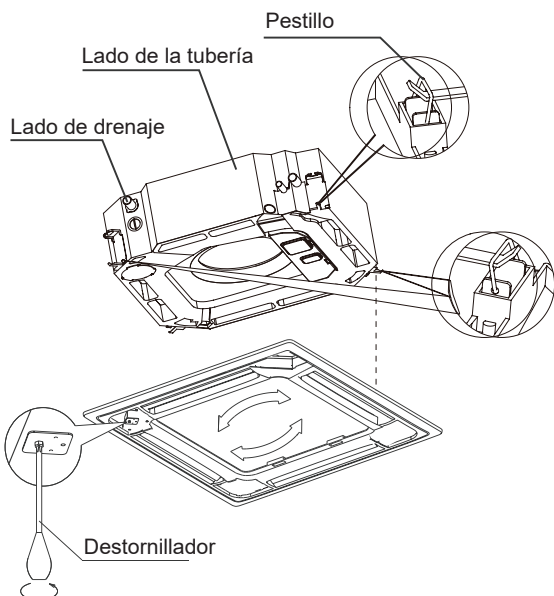

1. Conecte los dos conectores del motor de la rejilla a los cables correspondientes en la caja de control.

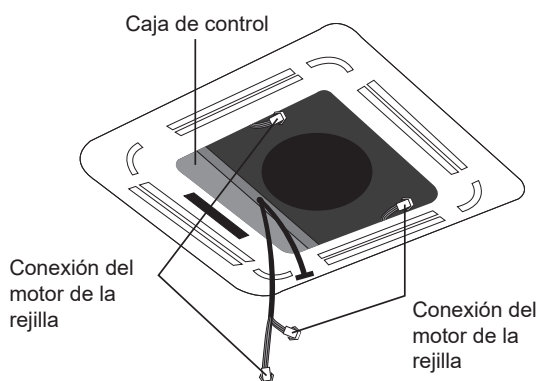

2. Retire los topes de espuma del interior del ventilador.
3. Fije el lateral de la rejilla frontal al panel.
4. Conecte el cable del panel de visualización al cable correspondiente de la carcasa principal.
5. Cierre la rejilla frontal.
6. Fije las cubiertas de instalación en las cuatro esquinas empujándolas hacia adentro.

**NOTA:** Si es necesario ajustar la altura de la unidad interior, puede hacerlo a través de las aberturas situadas en las cuatro esquinas del panel. Asegúrese de que este ajuste no afecte el cableado interno ni la tubería de drenaje.

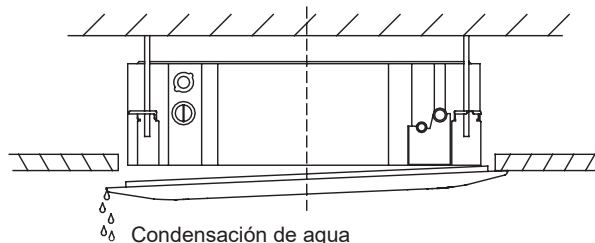

### ⚠ PRECAUCIÓN

Si no se aprietan los tornillos, se pueden producir fugas de agua.

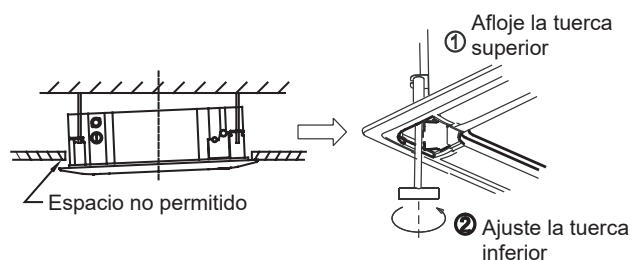

### ⚠ PRECAUCIÓN

Si la unidad no se coloca correctamente y existe un espacio, se debe ajustar la altura de la unidad para garantizar un funcionamiento adecuado. La altura de la unidad se puede ajustar aflojando la tuerca superior y ajustando la tuerca inferior.

## Modelos compactos

### Paso 1: Retire la rejilla delantera.

1. Empuje ambas pestañas hacia el centro simultáneamente para desbloquear el gancho de la rejilla.

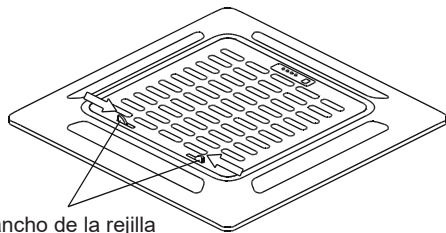

Gancho de la rejilla

2. Sostenga la rejilla en un ángulo de 45°, levántela ligeramente y sepárela de la carcasa principal.

### Paso 2: Instale el panel

Alinee el indicador "△" del panel decorativo con el indicador "△" de la unidad.

Fije el panel decorativo a la unidad con los tornillos suministrados, como se muestra en la siguiente figura.

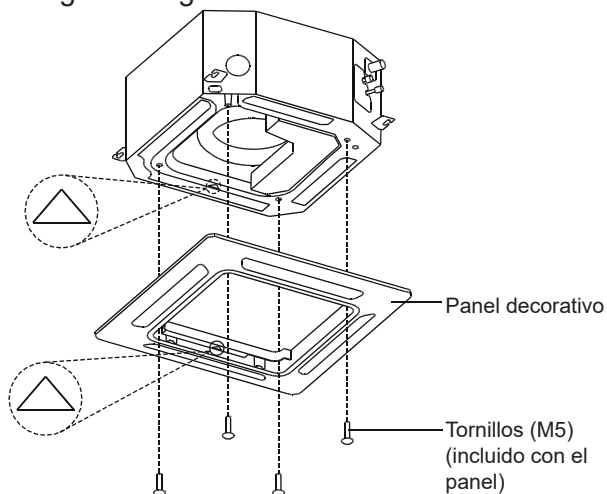

Después de instalar el panel decorativo, asegúrese de que no haya espacio entre la carcasa de la unidad y el panel decorativo. De lo contrario, el aire podría filtrarse a través del espacio y causar goteos. (Consulte la siguiente figura)

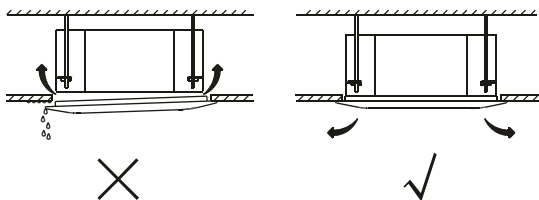

### Paso 3: Monte la rejilla de entrada.

Asegúrese de que las hebillas en la parte posterior de la rejilla estén correctamente colocadas en la ranura del panel.

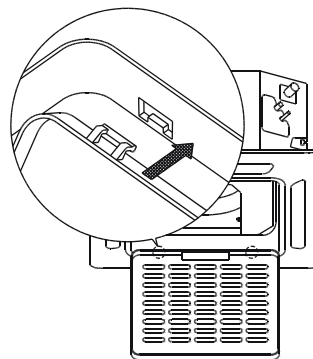

### Paso 4: Conecte los 2 cables del panel decorativo a la placa principal de la unidad.

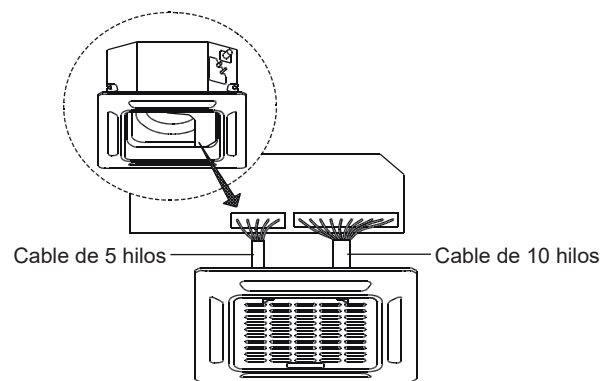

**Paso 5: Fije la tapa de la caja de control con 2 tornillos.**

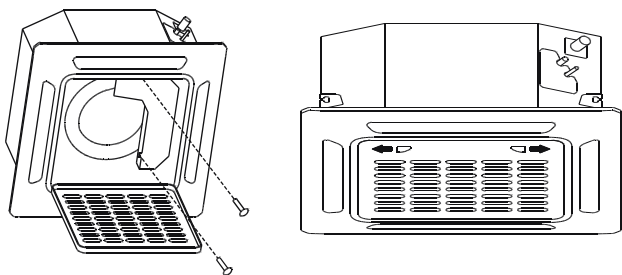

**Paso 2: Retire las cubiertas de instalación en las cuatro esquinas deslizándolas hacia afuera.**

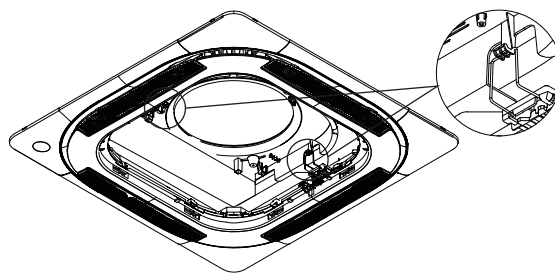

**Paso 6: Cierre la rejilla de entrada, y cierre los 2 ganchos de la rejilla.**

**Paso 3: Instale el panel con cuatro tornillos (M5), como se muestra.**

(B)

**Paso 1: Retire la rejilla delantera.**

1. Empuje ambas pestañas hacia el centro simultáneamente para desbloquear el gancho de la rejilla.

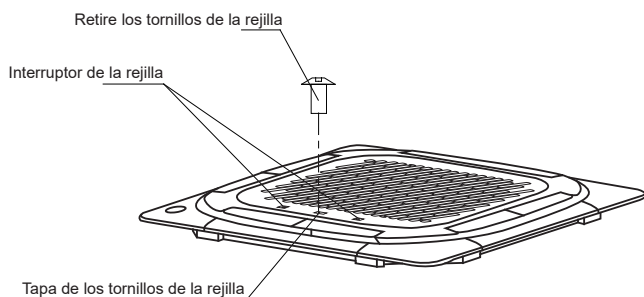

2. Sostenga la rejilla en un ángulo de 45°, levántela ligeramente y sepárela de la carcasa principal.

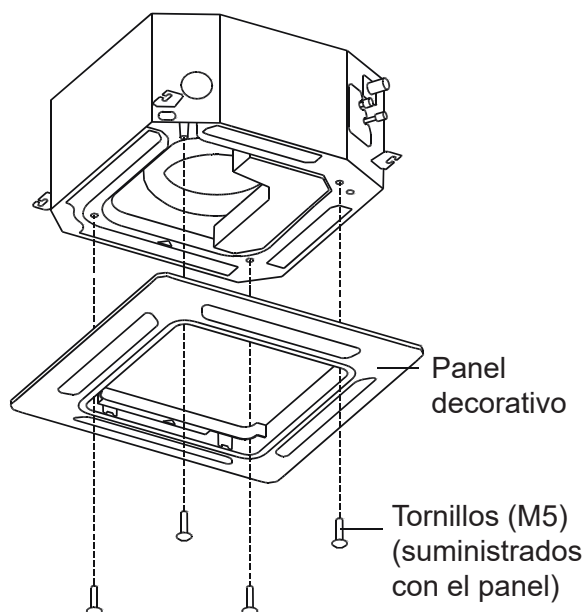
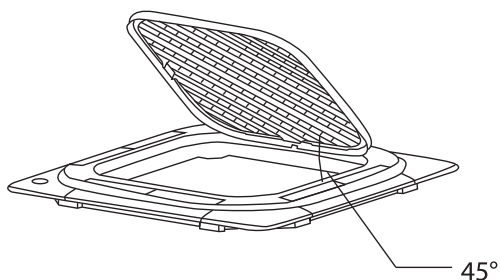

**NOTA:** Apriete los tornillos hasta que el grosor de la esponja entre la carcasa principal y el panel se reduzca a 4-6 mm (0.2-0.3"). El borde del panel debe estar en contacto con el techo correctamente.

Ajuste el panel girándolo en la dirección indicada por la flecha de modo que la abertura del techo quede completamente cubierta.

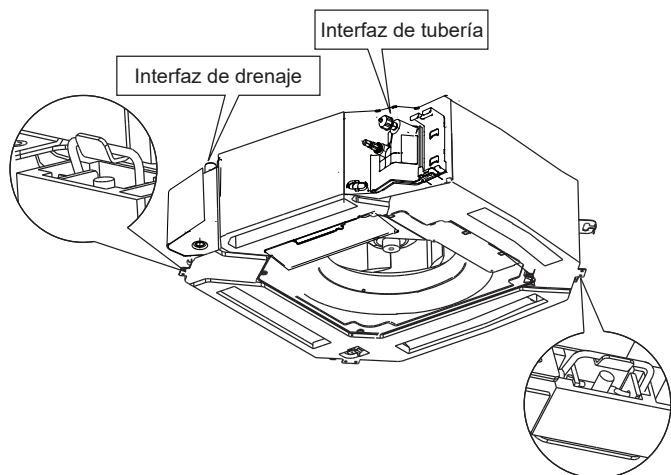

**NOTA:** Si es necesario ajustar la altura de la unidad interior, puede hacerlo a través de las aberturas situadas en las cuatro esquinas del panel. Asegúrese de que este ajuste no afecte el cableado interno ni la tubería de drenaje.

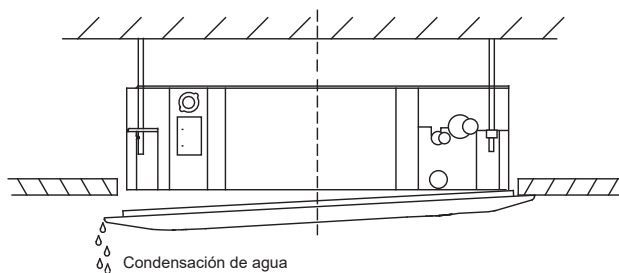

### ⚠ PRECAUCIÓN

Si no se aprietan los tornillos, se pueden producir fugas de agua.

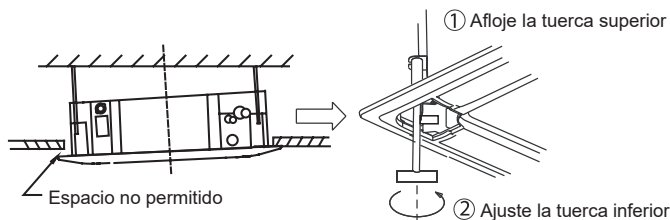
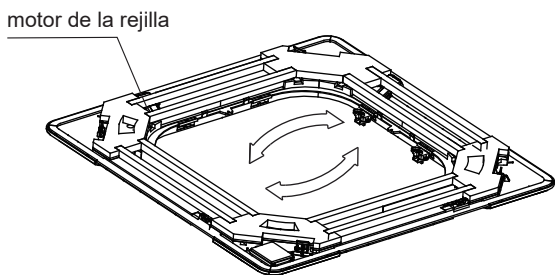

### ⚠ PRECAUCIÓN

Si la unidad no se coloca correctamente y existe un espacio, se debe ajustar la altura de la unidad para garantizar un funcionamiento adecuado. La altura de la unidad se puede ajustar aflojando la tuerca superior y ajustando la tuerca inferior.

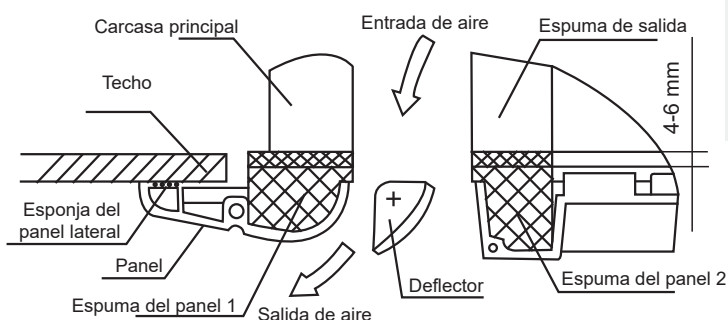

Coloque la rejilla de entrada en el panel y, a continuación, conecte los conectores principales del motor de la rejilla y la caja de control del panel a los conectores correspondientes de la carcasa principal.

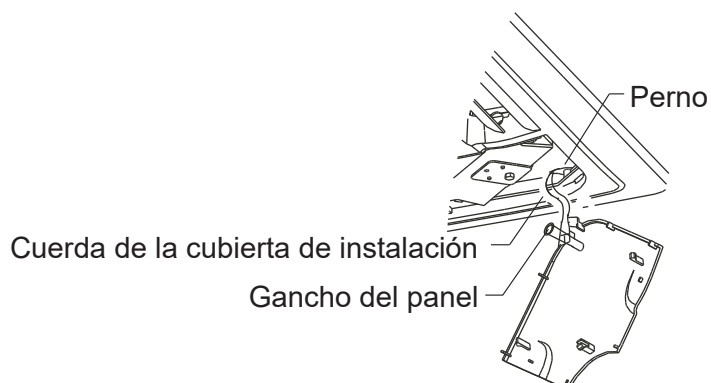

Vuelva a instalar la rejilla.  
Vuelva a instalar la cubierta de instalación.  
Fije la cuerda de la cubierta de instalación en la base de la cubierta de instalación y presione suavemente la cubierta de instalación en el panel.

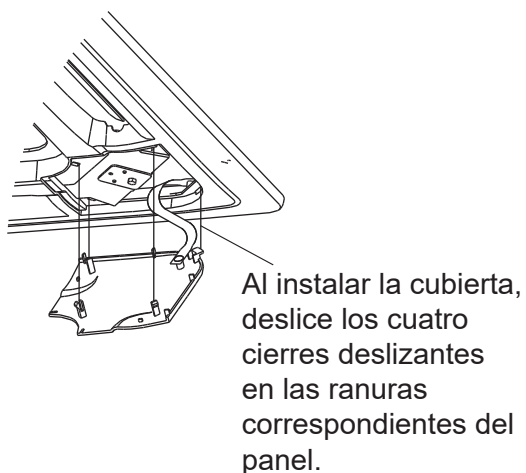

**NOTA:** Después de la instalación, los cables conectores de la pantalla, la oscilación, la bomba de agua y otros cables deben colocarse en la caja de control eléctrico.

# Prueba de funcionamiento

## Antes de la prueba de funcionamiento

La prueba de funcionamiento se debe realizar una vez que todo el sistema esté completamente instalado. Verifique los siguientes puntos antes de realizar la prueba:

- a) Las unidades interior y exterior estén instaladas correctamente.
- b) Las tuberías y el cableado estén instalados correctamente.
- c) No haya obstáculos cerca de la entrada y salida de la unidad que puedan causar un bajo rendimiento o mal funcionamiento del producto.
- d) No haya fugas en el sistema de refrigeración.
- e) No haya obstáculos en el sistema de drenaje y el drenaje sea hacia un lugar seguro.
- f) El aislamiento de calefacción esté instalado correctamente.
- g) Los cables de puesta a tierra estén conectados correctamente.
- h) La longitud de las tuberías y la capacidad de almacenamiento adicional de refrigerante se hayan registrado.
- i) El voltaje de alimentación sea el voltaje correcto para el aire acondicionado.



## PRECAUCIÓN

Si no se realiza la prueba de funcionamiento, se pueden producir daños en la unidad, daños a la propiedad o lesiones personales.

## Instrucciones para la prueba de funcionamiento

1. Abra las válvulas de cierre de líquido y gas.
2. Encienda el interruptor de alimentación principal y deje que la unidad se caliente.
3. Ponga el aire acondicionado en modo COOL (enfriamiento).
4. Para la unidad interior
  - a. Asegúrese de que el control remoto y los botones funcionen correctamente.
  - b. Asegúrese de que las rejillas se muevan correctamente y se puedan cambiar con el control remoto.

- c. Compruebe que la temperatura ambiente se registre correctamente.
  - d. Asegúrese de que los indicadores del control remoto y el panel de visualización de la unidad interior funcionen correctamente.
  - e. Asegúrese de que los botones manuales de la unidad interior funcionen correctamente.
  - f. Verifique que no haya obstáculos en el sistema de drenaje y drene sin problemas.
  - g. Asegúrese de que no haya vibraciones ni ruidos anormales durante el funcionamiento.
5. Para la unidad exterior
    - a. Compruebe si el sistema de refrigeración tiene fugas.
    - b. Asegúrese de que no haya vibraciones ni ruidos anormales durante el funcionamiento.
    - c. Asegúrese de que el viento, el ruido y el agua generados por la unidad no molesten a las demás personas ni representen un peligro para la seguridad.
  6. Prueba de drenaje
    - a. Asegúrese de que la tubería de drenaje fluya sin problemas. Para las edificaciones nuevas, se debe realizar esta prueba antes de finalizar la instalación.
    - b. Retire la cubierta de prueba. Añada 2000 ml de agua al depósito de agua a través del tubo adjunto.
    - c. Encienda el interruptor principal y haga funcionar el aire acondicionado en modo COOL (enfriamiento).
    - d. Escuche el sonido de la bomba de drenaje en busca de ruidos inusuales.
    - e. Verifique que el agua se descargue normalmente. Puede tomar hasta un minuto antes de que la unidad comience a drenar según la tubería de drenaje.
    - f. Asegúrese de que no haya fugas en ninguna de las tuberías.
    - g. Detenga el aire acondicionado. Apague el interruptor de alimentación principal y vuelva a instalar la cubierta de prueba.

**NOTA:** Si la unidad no funciona correctamente o no funciona según lo esperado, consulte la sección Solución de problemas del Manual del usuario antes de ponerse en contacto con el servicio de atención al cliente.

# Embalaje y desembalaje de la unidad

## Instrucciones para el embalaje y desembalaje de la unidad:

### Desembalaje:

#### Unidad interior:

1. Corte la cinta de embalaje.
2. Desembale el paquete.
3. Retire a almohadilla de embalaje y el soporte de embalaje.
4. Retire la película de embalaje.
5. Saque todos los accesorios.
6. Levante el aparato y colóquelo en posición horizontal.

#### Unidad exterior

1. Corte la cinta de embalaje.
2. Saque la unidad del paquete.
3. Retire la espuma de la unidad.
4. Retire la película de embalaje de la unidad.

### Embalaje:

#### Unidad interior:

1. Coloque la unidad interior en la película de embalaje.
2. Coloque los accesorios.
3. Coloque la almohadilla de embalaje y el soporte de embalaje.
4. Coloque la unidad interior dentro del paquete.
5. Cierre el paquete y séllelo.
6. Utilice la cinta de embalaje si es necesario.

#### Unidad exterior:

1. Coloque la unidad exterior en la película de embalaje.
2. Coloque la espuma inferior en la caja.
3. Coloque la unidad exterior en el paquete y luego coloque la espuma de embalaje superior sobre la unidad.
4. Cierre el paquete y séllelo.
5. Utilice la cinta de embalaje si es necesario.

**NOTA:** Guarde todos los elementos de embalaje en caso los necesite en el futuro.

## Función sin brisa del interruptor DIP.

**NOTA:** Esta función sólo está disponible en modo COOL (enfriamiento).

Esta función es aplicable sólo para algunos modelos.

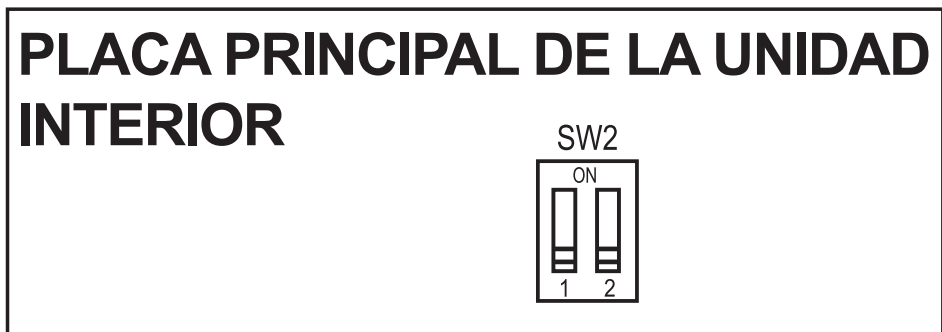

SW2 tiene 2 interruptores DIP: SW2-1 y SW2-2

SW2-2 permite controlar la función sin brisa.

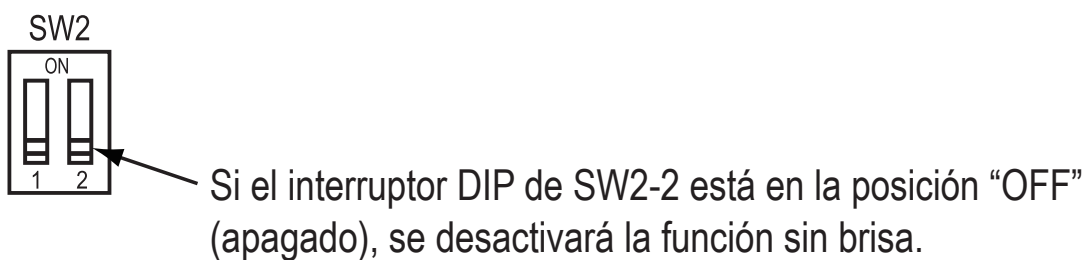
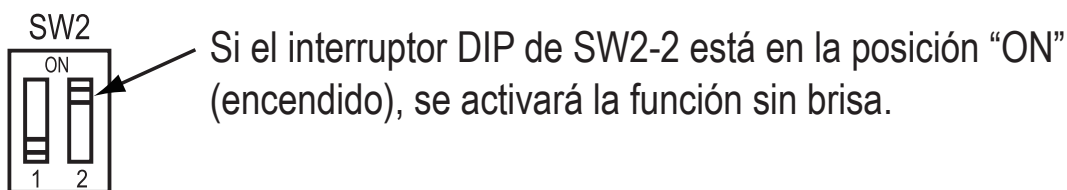
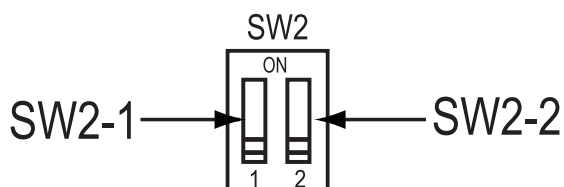

**El diseño y las especificaciones con el fin de mejorar el producto están sujetos a cambios sin previo aviso. Consulte con el distribuidor o fabricante para obtener mayor información. Cualquier actualización del manual se cargará en el sitio web del servicio. Compruebe la última versión.**

**QS002UI-Q4  
16122500000728  
20240606**

**CONTROL REMOTO**

# **MANUAL DEL USUARIO**

# UniClima

**NOTA IMPORTANTE:**

Gracias por adquirir nuestro aire acondicionado. Lea atentamente este manual antes de utilizar su nuevo aire acondicionado. Asegúrese de guardar este manual para referencia futura.

# Tabla De Contenidos

<b>Especificaciones del control remoto.....</b>	<b>02</b>
<b>Uso del control remoto .....</b>	<b>03</b>
<b>Botones y funciones .....</b>	<b>04</b>
<b>Indicadores de la pantalla LED .....</b>	<b>08</b>
<b>Cómo utilizar las funciones básicas.....</b>	<b>09</b>
<b>Cómo utilizar las funciones avanzadas.....</b>	<b>11</b>

## Especificaciones del control remoto

<b>Modelo</b>	RG10A(D2S)/BGEF, RG10A(D2S)/BGEFU1, RG10A1(D2S)/BGEF, RG10A2(D2S)/BGEFU1, RG10A2(D2S)/BGCEFU1, RG10A2(D2S)/BGCEF, RG10A10(D2S)/BGEF, RG10B(D2)/BGEF, RG10B1(D2)/BGEF, RG10B2(D2)/BGCEF, RG10B10(D2)/BGEF, RG10B10(D2)/BGCEF, RG10Y1(D2)/BGEF, RG10Y2(D2S)/BGEF
<b>Voltaje nominal</b>	3.0 V (2 pilas secas R03/LR03)
<b>Rango de recepción de señal</b>	8 m
<b>Entorno de funcionamiento</b>	-5°C~60°C(23°F~140°F)

**NOTA:** Para los modelos RG10Y1 (D2)/BGEF, RG10Y2(D2S)/BGEF, si la unidad está apagada en el modo COOL (ENFRIAMIENTO), AUTO o DRY (DESHUMIDIFICADOR) con la temperatura ajustada inferior a 24 °C, la temperatura ajustada se ajustará automáticamente a 24 °C cuando vuelva a encender la unidad. Si la unidad se apaga en el modo HEAT (CALEFACCIÓN) con la temperatura ajustada superior a 24 °C, la temperatura ajustada se ajustará automáticamente a 24 °C cuando vuelva a encender la unidad.

### Guía de inicio rápido



### ¿NO ESTÁ SEGURO DE CÓMO UTILIZAR UNA FUNCIÓN?

Consulte las secciones **Cómo utilizar las funciones básicas** y **Cómo utilizar las funciones avanzadas** de este manual para obtener una descripción detallada sobre cómo utilizar su aire acondicionado.

### NOTA ESPECIAL

- El diseño de los botones de su unidad puede diferir ligeramente de la imagen mostrada.
- Si la unidad interior no tiene una función en particular, al presionar el botón de esa función en el control remoto no tendrá ningún efecto.
- Cuando existan grandes diferencias entre el "Manual del control remoto" y el "MANUAL DEL USUARIO" en la descripción de las funciones, prevalecerá la descripción del "MANUAL DEL USUARIO".

## Uso del control remoto

### Colocación y reemplazo de las pilas

La unidad de aire acondicionado viene con dos pilas incluidas (sólo algunas unidades). Coloque las pilas en el control remoto antes de utilizarlo.

1. Deslice la tapa posterior del control remoto hacia abajo para abrir el compartimento de las pilas.
2. Inserte las pilas, prestando atención a que los extremos (+) y (-) de las pilas coincidan con los símbolos del interior del compartimento de las pilas.
3. Vuelva a colocar la tapa del compartimento de las pilas.

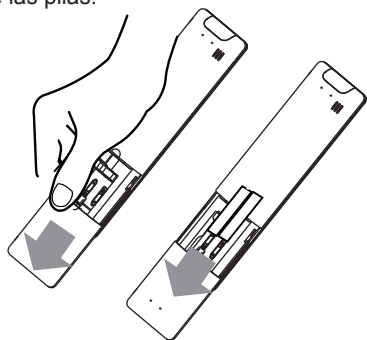

### ! NOTAS SOBRE LAS PILAS

Para un rendimiento óptimo del producto:

- No mezcle pilas viejas y nuevas ni pilas de distinto tipo.
- No deje las pilas en el control remoto si no utilizará la unidad durante más de 2 meses.



### ELIMINACIÓN DE LAS PILAS

No deseche las pilas como residuo urbano sin clasificar. Consulte las leyes locales para desechar correctamente las pilas.

### CONSEJOS PARA EL USO DEL CONTROL REMOTO

- El control remoto debe utilizarse a menos de 8 metros de la unidad.
- La unidad emitirá un pitido al recibir la señal del control remoto.
- Las cortinas u otros elementos, así como la luz solar directa pueden interferir con el receptor de señales infrarrojas.
- Retire las pilas si no utilizará el control remoto durante más de 2 meses.

### NOTAS PARA EL USO DEL CONTROL REMOTO

El dispositivo cumple con la normativa nacional local.

- En Canadá, este dispositivo cumple con CAN ICES-3(B)/NMB-3(B).
- En EE. UU., este dispositivo cumple con la sección 15 de las normas de la FCC. El funcionamiento está sujeto a las dos condiciones siguientes:
  - (1) Este dispositivo no puede causar interferencias perjudiciales.
  - (2) Este dispositivo debe aceptar cualquier interferencia recibida, incluidas aquellas que puedan causar un funcionamiento no deseado.

Este equipo ha sido probado y se encontró que cumple con los límites para un dispositivo digital de Clase B, de conformidad con la parte 15 de las Reglas de la FCC. Estos límites están diseñados para brindar una protección razonable contra interferencias dañinas en una instalación residencial. Este equipo genera, usa y puede irradiar energía de radiofrecuencia y, si no se instala y usa de acuerdo con las instrucciones, puede causar interferencias dañinas en las comunicaciones por radio. Sin embargo, no hay garantía de que no se produzcan interferencias en una instalación en particular. Si este equipo causa interferencias dañinas en la recepción de radio o televisión, lo cual puede determinarse apagando y encendiendo el equipo, se recomienda al usuario que intente corregir la interferencia mediante una o más de las siguientes medidas:

- Reoriente o reubique la antena receptora.
- Aumente la separación entre el equipo y el receptor.
- Conecte el equipo a una toma de corriente de un circuito diferente al que está conectado el receptor.
- Consulte al distribuidor o a un técnico experimentado en radio/TV para obtener ayuda.
- Los cambios o modificaciones no aprobados por la parte responsable del cumplimiento podrían anular la autoridad del usuario para utilizar el equipo.

# Botones y funciones

Antes de comenzar a utilizar su nuevo aire acondicionado, asegúrese de familiarizarse con el control remoto. A continuación encontrará una breve introducción sobre el control remoto. Para obtener instrucciones sobre cómo utilizar su aire acondicionado, consulte la sección **Cómo utilizar las funciones básicas** de este manual.

## ENCENDIDO/APAGADO

Este botón enciende y apaga la unidad.

## TEMP ▲

Este botón aumenta la temperatura en incrementos de 1°C (1°F). La temperatura máxima es de 30°C (86°F).

NOTA: Presione los botones ▼ y ▲ al mismo tiempo durante 3 segundos para alternar la visualización de la temperatura entre °C y °F.

## SET (CONFIGURAR)

Este botón permite desplazarse por las funciones de operación de la siguiente manera:

Lámpara UV-C/Fresco (☼) → Sleep (Apagado automático) (⌚) → Sígueme (👤) → Modo AP (📶)

El indicador seleccionado parpadeará en la pantalla, presione el botón OK (ACEPTAR) para confirmar.

## TEMP ▼

Este botón disminuye la temperatura en incrementos de 1°C (1°F). La temperatura mínima es de 16°C (60°F).

## VELOCIDAD DEL VENTILADOR

Este botón permite seleccionar las velocidades del ventilador en el siguiente orden: AU → 20% → 40% → 60% → 80% → 100%.

Presione el botón TEMP ▲ o ▼ para aumentar y disminuir la velocidad del ventilador en incrementos de 1%.

## SWING (OSCILACIÓN)

Este botón permite iniciar y detener el movimiento horizontal de la rejilla. Mantenga presionado este botón durante 2 segundos para iniciar la función de oscilación automática de la rejilla vertical (sólo para algunos modelos).

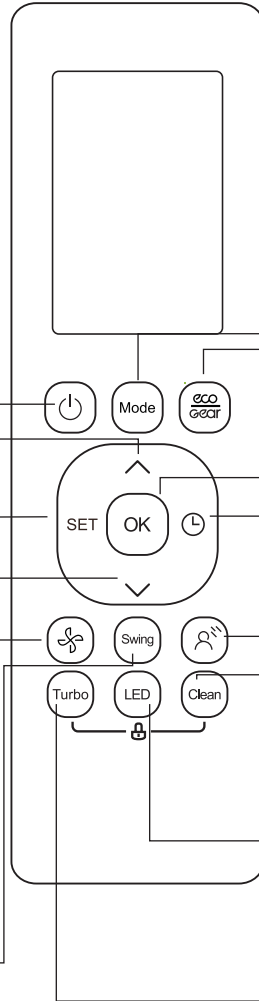

## MODE (MODO)

Este botón permite desplazarse por los modos de funcionamiento de la siguiente manera: **AUTO** → **COOL (ENFRIAMIENTO)** → **DRY (DESHUMIDIFICADOR)** → **HEAT (CALEFACCIÓN)** → **FAN (VENTILADOR)**  
**NOTA:** El modo HEAT (CALEFACCIÓN) no es compatible con las unidades de sólo frío.

## ECO/GEAR (NIVEL DE VENTILACIÓN)

Presione este botón para ingresar al modo de eficiencia energética en la siguiente secuencia: **ECO** → **GEAR(75%) (NIVEL DE VENTILACIÓN: 75%)** → **GEAR(50%) (NIVEL DE VENTILACIÓN: 50%)** → Modo de configuración anterior → **ECO**.....

## OK (ACEPTAR)

Este botón permite confirmar las funciones seleccionadas.

## TEMPORIZADOR

Este botón permite ajustar el temporizador para encender o apagar la unidad.

## BRISA NORMAL

Esta función evita que el flujo de aire sople directamente sobre su cuerpo y le permite disfrutar de una suave frescura.

**NOTA:** Esta función sólo está disponible en los modos cool (Enfriamiento), Fan (Ventilador) y Dry (Deshumidificador).

## CLEAN (LIMPIEZA)

Este botón permite iniciar y detener la función de limpieza automática o limpieza activa.

(Depende del modelo, consulte el MANUAL DE INSTALACIÓN Y OPERACIÓN DEL USUARIO).

## LED

Este botón permite encender y apagar la pantalla LED de la unidad interior y el zumbador del aire acondicionado (según el modelo), lo que crea un ambiente cómodo y silencioso.

## Turbo (Potenciador)

Este botón permite alcanzar la temperatura deseada en el menor tiempo posible.

**Modelo:** RG10A2(D2S)/BGEFU1, RG10Y2(D2S)/BGEF  
 RG10A10(D2S)/BGEF (20-28°C/68-82°F)  
 RG10A(D2S)/BGEF & RG10A(D2S)/BGEFU1 (La función Fresh (Fresco) no está disponible)  
 RG10A2(D2S)/BGCEFU1 & RG10A2(D2S)/BGCEFU1 & RG10A2(D2S)/BGCEFU1  
 (Para los modelos de sólo enfriamiento, el modo AUTO (AUTOMÁTICO) y HEAT (CALEFACCIÓN) no están disponibles)

## ENCENDIDO/APAGADO

Este botón enciende y apaga la unidad.

**TEMP**  $\wedge$   
Este botón aumenta la temperatura en incrementos de 1°C (1°F).

La temperatura máxima es de 30°C (86°F).

NOTA: Presione los botones  $\vee$  y  $\wedge$  al mismo tiempo durante 3 segundos para alternar la visualización de la temperatura entre °C y °F.

## SET (CONFIGURAR)

Este botón permite desplazarse por las funciones de operación de la siguiente manera:

Brisa normal (☼) → Sleep (Apagado automático) (⌚) → Sígueme (⊗) → Modo AP (📶) → Brisa normal ...

El indicador seleccionado parpadeará en la pantalla, presione el botón OK (ACEPTAR) para confirmar.

## TEMP

Este botón disminuye la temperatura en incrementos de 1°C (1°F).

La temperatura mínima es de 16°C (60°F).

## VELOCIDAD DEL VENTILADOR

Este botón permite seleccionar las velocidades del ventilador en el siguiente orden: AU → 20% → 40% → 60% → 80% → 100%. Presione el botón TEMP  $\wedge$  o  $\vee$  para aumentar y disminuir la velocidad del ventilador en incrementos de 1%.

## SWING (OSCILACIÓN)

Este botón permite iniciar y detener el movimiento horizontal de la rejilla. Mantenga presionado este botón durante 2 segundos para iniciar la función de oscilación automática de la rejilla vertical.

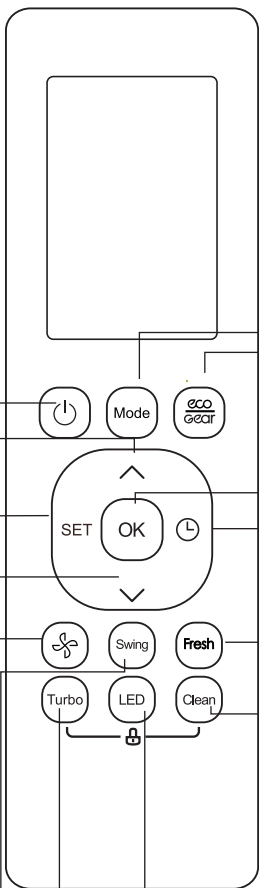

## MODE (MODO)

Este botón permite desplazarse por los modos de funcionamiento de la siguiente manera: **AUTO** → **COOL (ENFRIAMIENTO)** → **DRY (DESHUMIDIFICADOR)** → **HEAT (CALEFACCIÓN)** → **FAN (VENTILADOR)**

NOTA: El modo HEAT (CALEFACCIÓN) no es compatible con las unidades de sólo frío.

## ECO/GEAR (NIVEL DE VENTILACIÓN)

Presione este botón para ingresar al modo de eficiencia energética en la siguiente secuencia:

ECO → GEAR(75%) (NIVEL DE VENTILACIÓN: 75%) → GEAR(50%) (NIVEL DE VENTILACIÓN: 50%) → Modo de configuración anterior → ECO...

## OK (ACEPTAR)

Este botón permite confirmar las funciones seleccionadas.

## TEMPORIZADOR

Este botón permite ajustar el temporizador para encender o apagar la unidad.

## FRESH (FRESCO)

Presione para iniciar/detener la función de lámpara UV-C o Fresco (según el modelo), o ambas características (si las hay) al mismo tiempo.

## CLEAN (LIMPIEZA)

Este botón permite iniciar y detener la función de limpieza automática o limpieza activa. (Depende del modelo, consulte el MANUAL DE INSTALACIÓN Y OPERACIÓN DEL USUARIO).

## LED

Este botón permite encender y apagar la pantalla LED de la unidad interior y el zumbador del aire acondicionado (según el modelo), lo que crea un ambiente cómodo y silencioso.

## Turbo (Potenciador)

Este botón permite alcanzar la temperatura deseada en el menor tiempo posible.

Modelo: RG10A1(D2S)/BGEF

## ENCENDIDO/APAGADO

Este botón enciende y apaga la unidad.

## TEMP $\wedge$

Este botón aumenta la temperatura en incrementos de 1°C (1°F).

La temperatura máxima es de 30°C (86°F).

NOTA: Presione los botones  $\vee$  y  $\wedge$  al mismo tiempo durante 3 segundos para alternar la visualización de la temperatura entre °C y °F.

## SET (CONFIGURAR)

Este botón permite desplazarse por las funciones de operación de la siguiente manera:

Lámpara UV-C/Fresco (☼) → Sleep (Apagado automático) (🌙) → Sigueme (📶) → Modo AP (📶)

El indicador seleccionado parpadeará en la pantalla, presione el botón OK (ACEPTAR) para confirmar.

## TEMP $\vee$

Este botón disminuye la temperatura en incrementos de 1°C (1°F).

La temperatura mínima es de 16°C (60°F).

## VELOCIDAD DEL VENTILADOR

Este botón permite seleccionar las velocidades del ventilador en el siguiente orden:

AUTO → BAJO → INTERMEDIO → ALTO

NOTA: Mantenga presionado este botón durante 2 segundos para activar la función Silencio.

## SWING (OSCILACIÓN)

Este botón permite iniciar y detener el movimiento horizontal de la rejilla. Mantenga presionado este botón durante 2 segundos para iniciar la función de oscilación automática de la rejilla vertical (sólo para algunos modelos).

## MODE (MODO)

Este botón permite desplazarse por los modos de funcionamiento de la siguiente manera: **AUTO** → **COOL (ENFRIAMIENTO)** → **DRY (DESHUMIDIFICADOR)** → **HEAT (CALEFACCIÓN)** → **FAN (VENTILADOR)**

NOTA: El modo HEAT (CALEFACCIÓN) no es compatible con las unidades de sólo frío.

## APAGADO AUTOMÁTICO

Este botón permite ahorrar energía durante las horas de sueño.

## OK (ACEPTAR)

Este botón permite confirmar las funciones seleccionadas.

## TEMPORIZADOR

Este botón permite ajustar el temporizador para encender o apagar la unidad.

## ATAJO

Este botón permite restaurar la configuración actual o reanudar la configuración anterior.

## CLEAN (LIMPIEZA)

Este botón permite iniciar y detener la función de limpieza automática o limpieza activa. (Depende del modelo, consulte el MANUAL DE INSTALACIÓN Y OPERACIÓN DEL USUARIO).

## LED

Este botón permite encender y apagar la pantalla LED de la unidad interior y el zumbador del aire acondicionado (según el modelo), lo que crea un ambiente cómodo y silencioso.

## Turbo (Potenciador)

Este botón permite alcanzar la temperatura deseada en el menor tiempo posible.

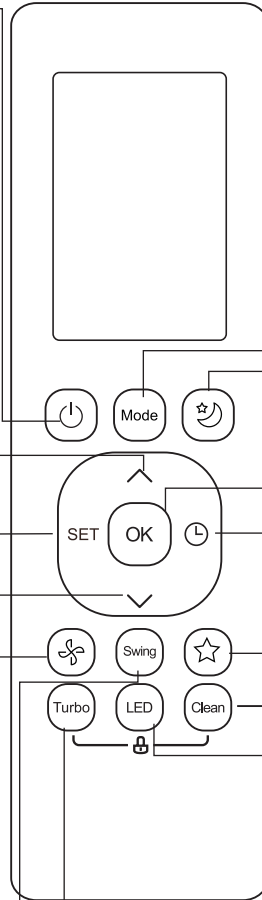

Modelo: **RG10B(D2)/BGEF**(la función Fresh no está disponible)

**RG10B10(D2)/BGEF & RG10B10(D2)/BGCEF(20-28°C/68-82°F)**

**RG10B2(D2)/BGCEF y RG10B10(D2)/BGCEF** (En los modelos de sólo enfriamiento, los modos AUTO (AUTOMÁTICO) y HEAT (CALEFACCIÓN) no están disponibles.)

**RG10Y1(D2)/BGEF**

**ENCENDIDO/APAGADO**  
Este botón enciende y apaga la unidad.

**TEMP** ^  
Este botón aumenta la temperatura en incrementos de 1°C (1°F).  
La temperatura máxima es de 30°C (86°F).  
NOTA: Presione los botones ∇ y ^ al mismo tiempo durante 3 segundos para alternar la visualización de la temperatura entre °C y °F.

**SET (CONFIGURAR)**  
Este botón permite desplazarse por las funciones de operación de la siguiente manera:  
Sígueme (⊗) Modo AP → (📶) → Sígueme (⊗)...  
El indicador seleccionado parpadeará en la pantalla, presione el botón OK (ACEPTAR) para confirmar.

**TEMP** ∇  
Este botón disminuye la temperatura en incrementos de 1°C (1°F).  
La temperatura mínima es de 16°C (60°F).

**VELOCIDAD DEL VENTILADOR**  
Este botón permite seleccionar las velocidades del ventilador en el siguiente orden:  
AÚTO → BAJO → INTERMEDIO → ALTO  
NOTA: Mantenga presionado este botón durante 2 segundos para activar la función Silencio.

**SWING (OSCILACIÓN)**  
Este botón permite iniciar y detener el movimiento horizontal de la rejilla. Mantenga presionado este botón durante 2 segundos para iniciar la función de oscilación automática de la rejilla vertical (sólo para algunos modelos).

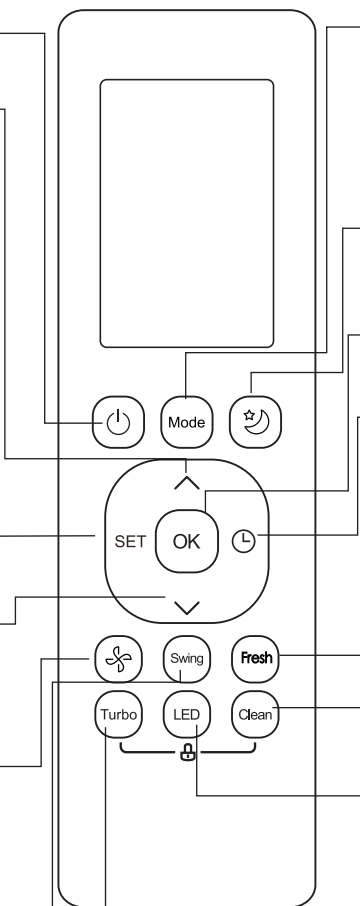

**MODE (MODO)**  
Este botón permite desplazarse por los modos de funcionamiento de la siguiente manera: **AUTO** → **COOL (ENFRIAMIENTO)** → **DRY (DESHUMIDIFICADOR)** → **HEAT (CALEFACCIÓN)** → **FAN (VENTILADOR)**  
**NOTA:** El modo HEAT (CALEFACCIÓN) no es compatible con las unidades de sólo frío.

**APAGADO AUTOMÁTICO**  
Este botón permite ahorrar energía durante las horas de sueño.

**OK (ACEPTAR)**  
Este botón permite confirmar las funciones seleccionadas.

**TEMPORIZADOR**  
Este botón permite ajustar el temporizador para encender o apagar la unidad.

**FRESH (FRESCO)**  
Presione para iniciar/detener la función de lámpara UV-C o Fresco (según el modelo), o ambas características (si las hay) al mismo tiempo.

**CLEAN (LIMPIEZA)**  
Este botón permite iniciar y detener la función de limpieza automática o limpieza activa. (Depende del modelo, consulte el MANUAL DE INSTALACIÓN Y OPERACIÓN DEL USUARIO).

**LED**  
Este botón permite encender y apagar la pantalla LED de la unidad interior y el zumbador del aire acondicionado (según el modelo), lo que crea un ambiente cómodo y silencioso.

**TURBO (POTENCIADOR)**  
Este botón permite alcanzar la temperatura deseada en el menor tiempo posible.

**Modelo: RG10B1(D2)/BGEF**

# Indicadores de la pantalla LED

La información se muestra cuando el control remoto está encendido.

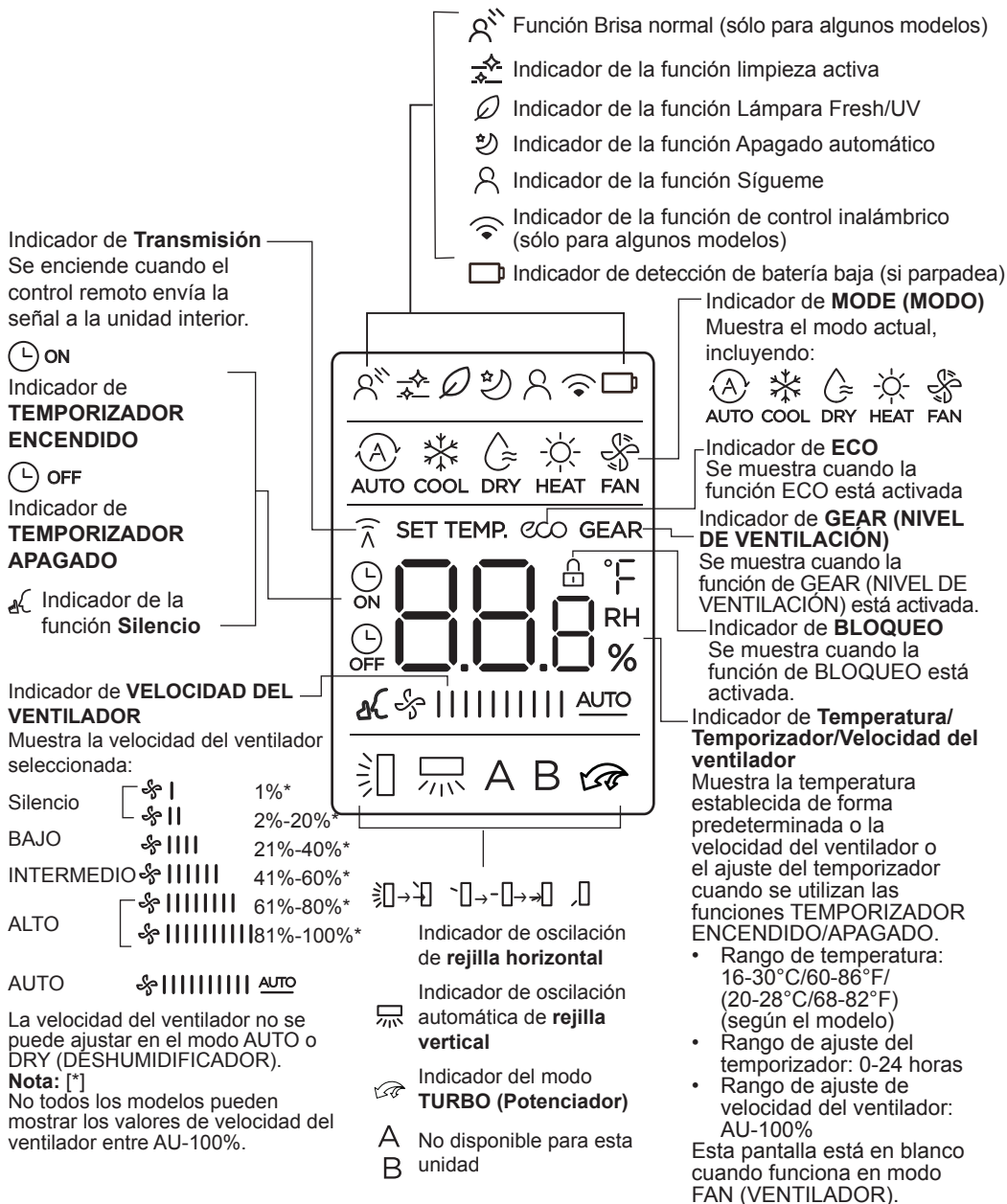

## Nota:

Todos los indicadores que se muestran en la figura se describen a continuación. Sin embargo, durante el funcionamiento real, sólo los indicadores activos se mostrarán en la pantalla de visualización.

## Cómo utilizar las funciones básicas

### ! CUIDADO

Antes utilizar la unidad, asegúrese de que esté enchufada y que haya energía disponible.

### Modo AUTO

Seleccione el modo AUTO Ajuste la temperatura deseada

Encienda el aire acondicionado

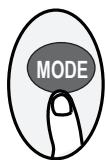

### NOTA:

1. En el modo AUTO, la unidad seleccionará automáticamente la función COOL (ENFRIAMIENTO), FAN (VENTILADOR) o HEAT (CALEFACCIÓN) según la temperatura ajustada.
2. En el modo AUTO, no se puede ajustar la velocidad del ventilador.

### Modo COOL (ENFRIAMIENTO) o HEAT (CALEFACCIÓN)

Seleccione el modo COOL/  
HEAT (ENFRIAMIENTO/  
CALEFACCIÓN)

Ajuste la temperatura

Ajuste la velocidad  
del ventilador

Encienda el aire  
acondicionado

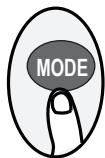

### Modo DRY (DESHUMIDIFICADOR)

Seleccione el modo DRY  
(DESHUMIDIFICADOR)

Ajuste la temperatura deseada

Encienda el aire acondicionado

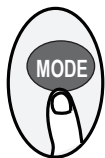

**NOTA:** En el modo DRY (DESHUMIDIFICADOR), la velocidad del ventilador no se puede ajustar porque ya se ha controlado automáticamente.

### Modo FAN (VENTILADOR)

Seleccione el modo FAN  
(VENTILADOR)

Ajuste la velocidad del ventilador

Encienda el aire acondicionado

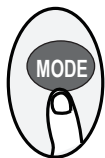

**NOTA:** En el modo FAN (VENTILADOR), no se puede ajustar la temperatura. Por ello, no se muestra la temperatura en la pantalla LED.

## Ajuste del TEMPORIZADOR

**TEMPORIZADOR ENCENDIDO/APAGADO** - Establezca la cantidad de tiempo después del cual la unidad se encenderá/apagará automáticamente.

### Ajuste de la función TEMPORIZADOR ENCENDIDO

Presione el botón TEMPORIZADOR para iniciar la secuencia de encendido.

Presione el botón de aumentar o disminuir la temperatura varias veces para ajustar el tiempo deseado para encender la unidad.

Apunte el control remoto hacia la unidad y espere 1 segundo. A continuación, se activará la función TEMPORIZADOR ENCENDIDO.

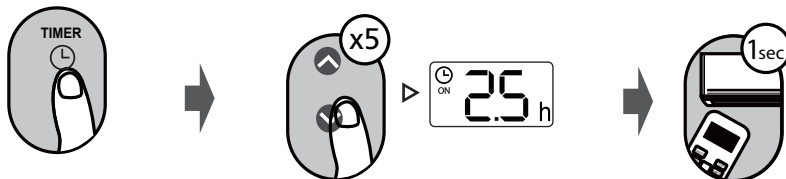

### Ajuste de la función TEMPORIZADOR APAGADO

Presione el botón TEMPORIZADOR APAGADO para iniciar la secuencia de apagado.

Presione el botón de aumentar o disminuir la temperatura varias veces para ajustar el tiempo deseado para apagar la unidad.

Apunte el control remoto hacia la unidad y espere 1 segundo. A continuación, se activará la función TEMPORIZADOR APAGADO.

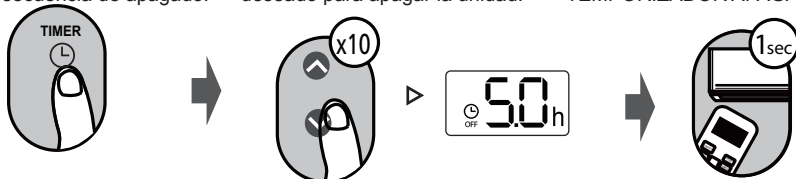

#### NOTA:

1. Cuando ajuste la función TEMPORIZADOR ENCENDIDO o TEMPORIZADOR APAGADO, el tiempo aumentará en incrementos de 30 minutos con cada pulsación, hasta 10 horas. Después de 10 horas y hasta 24 horas, aumentará en incrementos de 1 hora. (Por ejemplo, presione 5 veces para obtener 2.5 horas y presione 10 veces para obtener 5 horas). El temporizador volverá a 0.0 después de 24 horas.
2. Cancele cualquiera de las funciones ajustando el temporizador en 0.0 horas.

### Ajuste de la función TEMPORIZADOR ENCENDIDO/APAGADO (ejemplo)

Tenga en cuenta que los períodos de tiempo que ajuste para ambas funciones se refieren a horas posteriores a la hora actual.

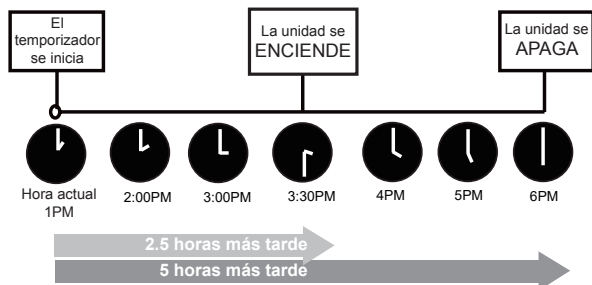
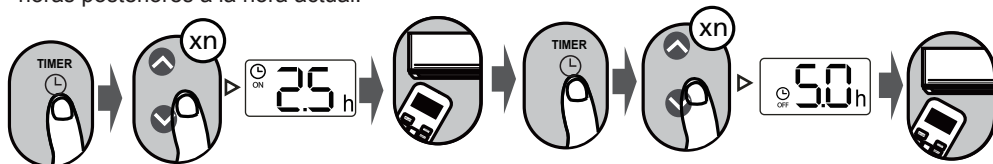

Ejemplo: Si el temporizador actual es 1:00PM, al ajustar el temporizador según los pasos anteriores, la unidad se encenderá 2,5 horas más tarde (3:30PM) y se apagará a las 6:00PM.

## Cómo utilizar las funciones avanzadas

### Función Swing (Oscilación)

Presione el botón Swing (Oscilación)

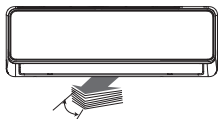

La rejilla horizontal se moverá hacia arriba y hacia abajo automáticamente al presionar el botón Swing (Oscilación). Presione de nuevo para detener esta función.

Si mantiene presionado este botón durante más de 2 segundos, se activará la función Swing (Oscilación) de la rejilla vertical. (Según el modelo)

### Dirección del flujo de aire



Si continúa presionando el botón SWING (OSCILACIÓN), podrá ajustar cinco direcciones de flujo de aire diferentes. La persiana se puede mover en un rango determinado cada vez que se presiona el botón. Presione el botón hasta alcanzar la dirección que prefiera.

**NOTA:** Cuando la unidad está apagada, mantenga presionados los botones **MODE (MODO)** y **SWING (OSCILACIÓN)** juntos durante un segundo, la persiana se abrirá en un ángulo determinado, lo que la hace muy conveniente para la limpieza. Mantenga presionados los botones **MODE (MODO)** y **SWING (OSCILACIÓN)** juntos durante un segundo para restablecer la persiana (según el modelo).

### PANTALLA LED

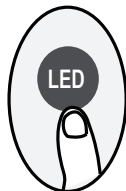

Presione el botón LED

Presione este botón para encender y apagar la pantalla de la unidad interior.

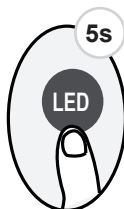

Presione este botón durante más de 5 segundos (sólo para algunos modelos)

Si mantiene presionado este botón durante más de 5 segundos, la unidad interior mostrará la temperatura ambiente actual. Vuelva a presionar este botón durante más de 5 segundos para volver a mostrar la temperatura ajustada.

### Función BLOQUEO

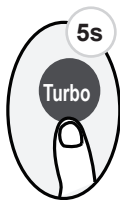

Presione simultáneamente el botón **Clean (Limpieza)** y **Turbo (Potenciador)** durante más de 5 segundos para activar la función de bloqueo. Todos los botones no responderán excepto si presiona de nuevo estos dos botones durante dos segundos para desactivar el bloqueo.

## **Función ECO/GEAR (NIVEL DE VENTILACIÓN)**



Presione este botón para ingresar al modo de eficiencia energética en la siguiente secuencia:

ECO → GEAR(75%)(NIVEL DE VENTILACIÓN: 75 %) → GEAR(50%) (NIVEL DE VENTILACIÓN: 50 %) → Modo de configuración anterior → ECO.....

Nota: Nota: Esta función está disponible solamente en el modo COOL (ENFRIAMIENTO).

### **Funcionamiento en modo ECO:**

En el modo de enfriamiento, presione este botón, el control remoto ajustará la temperatura automáticamente a 24 °C/75 °F, la velocidad del ventilador cambiará a Auto para ahorrar energía (sólo cuando la temperatura establecida es inferior a 24 °C/75 °F). Si la temperatura establecida es superior a 24 °C/75 °F, presione el botón ECO, la velocidad del ventilador cambiará a Auto y la temperatura establecida permanecerá sin cambios.

#### **NOTA:**

Al presionar el botón ECO/GEAR (NIVEL DE VENTILACIÓN), modificar el modo o ajustar la temperatura establecida a menos de 24 °C/75 °F, se detendrá el funcionamiento en modo ECO. Durante el funcionamiento en modo ECO, la temperatura establecida debe ser de 24 °C/75 °F o superior, ya que puede provocar un enfriamiento insuficiente. Si se siente incómodo, presione de nuevo el botón ECO para detener esta función.

### **Funcionamiento en modo GEAR (NIVEL DE VENTILACIÓN):**

Presione el botón ECO/GEAR (NIVEL DE VENTILACIÓN) para entrar al modo GEAR (NIVEL DE VENTILACIÓN):

75% (hasta 75% de consumo de energía eléctrica) —> 50% (hasta 50% de consumo de energía eléctrica) —> Modo de configuración anterior.

En el funcionamiento GEAR (NIVEL DE VENTILACIÓN), la temperatura de ajuste volverá a la pantalla de visualización después de 3 segundos de seleccionar la operación de consumo de energía eléctrica deseada.

## **Función ATAJO**

Presione el botón ATAJO (sólo algunas unidades)



Presione este botón cuando el control remoto esté encendido, el sistema volverá automáticamente al ajuste anterior, incluido el modo de funcionamiento, el ajuste de la temperatura, el nivel de velocidad del ventilador y la función de apagado automático (si está activada).

Si presiona este botón durante más de 2 segundos, el sistema restaurará automáticamente el modo de funcionamiento, el ajuste de la temperatura, el nivel de velocidad del ventilador y la función de apagado automático (si está activada).

## **Función Silencio**



Mantenga presionado el botón Fan (Ventilador) durante más de 2 segundos para activar/desactivar la función Silencio (solo para algunos modelos).

Debido a la baja frecuencia de funcionamiento del compresor, la capacidad de enfriamiento y calefacción puede resultar insuficiente. Presione el botón ENCENDIDO/APAGADO, Apagado automático, Turbo (Potenciador) o Limpieza durante el funcionamiento para cancelar la función de silencio.

## Función FP



La unidad funcionará con el ventilador a alta velocidad (mientras el compresor esté encendido) y con la temperatura ajustada automáticamente en 8°C/46°F.

**Nota:** Esta función es sólo para aires acondicionados con bomba de calor.

Presione este botón 2 veces durante un segundo en el modo HEAT (CALEFACCIÓN) y ajuste la temperatura a 16°C/60°F o 20°C/68°F (para los modelos RG10A10(D2S)/BGEF, RG10B10(D2)/BGEF y RG10B10(D2)/BGCEF) para activar la función FP.

Presione el botón Encendido/Apagado, Apagado automático, Modo, Fan (Ventilador) y Temp., durante el funcionamiento para cancelar esta función.

## Función TURBO (POTENCIADOR)

Presione el botón Potenciador



Cuando selecciona la función Turbo (Potenciador) en el modo COOL (ENFRIAMIENTO), la unidad soplará aire frío con la configuración de viento más fuerte para iniciar el proceso de enfriamiento.

Cuando selecciona la función Potenciador en el modo HEAT (CALEFACCIÓN), la unidad soplará aire caliente con la configuración de viento más fuerte para iniciar el proceso de calefacción (sólo algunos modelos).

Para unidades con elementos calefactores eléctricos, el CALENTADOR eléctrico activará e iniciará el proceso de calentamiento.

## Función CLEAN (LIMPIEZA)

Presione el botón Clean (Limpieza) para activar la función de autolimpieza o limpieza activa (depende del modelo)



### Función de limpieza activa:

La tecnología Limpieza activa elimina el polvo, moho y grasa que puede causar mal olor cuando se adhiere al intercambiador de calor mediante la congelación automática y posterior descongelación rápida de la escarcha. Cuando esta función está activada, el visor de la unidad interior muestra "CL", transcurridos entre 20 a 45 o 130 minutos (depende del modelo), la unidad se apagará automáticamente y cancelará la función limpieza.

### Función Limpieza automática:

Las bacterias en el aire pueden crecer en la humedad que se condensa alrededor del intercambiador de calor en la unidad. Con el uso regular, la mayor parte de esta humedad se evapora de la unidad.

Al presionar el botón CLEAN (LIMPIEZA), la unidad se limpiará automáticamente.

Después de la limpieza, la unidad se apagará automáticamente. Al presionar el botón CLEAN (LIMPIEZA) a mitad de ciclo se cancelará la operación y se apagará la unidad. Puede usar la función CLEAN (LIMPIEZA) tantas veces como desee.

**Nota:** Sólo puede activar esta función en el modo COOL (ENFRIAMIENTO) o DRY (DESHUMIDIFICADOR).

## Función SET (CONFIGURAR)

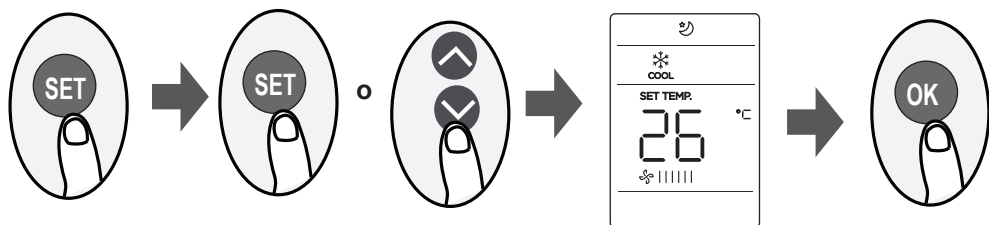

- Presione el botón SET (CONFIGURAR) para ingresar al ajuste de las funciones. A continuación, presione el botón SET (CONFIGURAR) o TEMP  $\nabla$  o TEMP  $\blacktriangle$  para seleccionar la función deseada. El indicador seleccionado parpadeará en la pantalla, presione el botón OK (ACEPTAR) para confirmar.
- Para cancelar la función seleccionada, realice los mismos pasos anteriores.
- Presione el botón SET (CONFIGURAR) para desplazarse por las funciones de operación de la siguiente manera:  
Brisa normal\* ( $\text{☼}$ ) → Modo aire mágico / Lámpara ultravioleta\* ( $\text{☼}$ ) → Apagado automático ( $\text{☺}$ ) → Sígueme ( $\text{Ⓜ}$ ) → Modo AP\* ( $\text{Ⓜ}$ )  
[\*]: Si su control remoto tiene el botón Brisa normal o el botón Aire mágico, no puede utilizar el botón SET (CONFIGURAR) para seleccionar la función Brisa normal, Fresco o Apagado automático.

### Función Brisa normal ( $\text{☼}$ )

(sólo para algunos modelos):

Esta función evita que el flujo de aire sople directamente sobre su cuerpo y le permite disfrutar de una suave frescura.

**NOTA:** Esta función sólo está disponible en los modos cool (Enfriamiento), Fan (Ventilador) y Dry (Deshumidificador).

### Función Lámpara UV-C/Fresco ( $\text{☼}$ )

(sólo para algunas unidades):

Cuando se selecciona esta función, se activará el ionizador o la lámpara UV-C (según el modelo). Si tiene ambas funciones, estas dos funciones se activarán al mismo tiempo. Esta función ayuda a purificar el aire de la habitación.

### Función Apagado Automático ( $\text{☺}$ ):

La función APAGADO AUTOMÁTICO se utiliza para disminuir el uso de energía mientras duerme (no se requieren los mismos ajustes de temperatura para obtener una mayor comodidad). Esta función sólo puede activarse a través del control remoto.

Para obtener más detalles, consulte la sección "Funcionamiento en modo apagado automático" en el "MANUAL DEL USUARIO".

**NOTA:** La función APAGADO AUTOMÁTICO no está disponible en el modo FAN (VENTILADOR) o DRY (DESHUMIDIFICADOR).

### Función Sígueme ( $\text{Ⓜ}$ ):

La función SÍGUEME permite que el control remoto mida la temperatura en su ubicación actual y envíe esta señal al aire acondicionado durante un intervalo de cada 3 minutos. Cuando se utilizan los modos AUTO, COOL (ENFRIAMIENTO) o HEAT (CALEFACCIÓN), la medición de la temperatura ambiente desde el control remoto (en lugar de desde la propia unidad interior) permitirá al aire acondicionado optimizar la temperatura a su alrededor y garantizar una mayor comodidad.

**NOTA:** Mantenga presionado el botón Turbo (Potenciador) durante siete segundos para iniciar o detener la función memoria de la función Sígueme.

- Si la función de memoria está activada, aparecerá "On" (Encendido) durante 3 segundos en la pantalla.
- Si la función de memoria está desactivada, aparecerá "Off" (Apagado) durante 3 segundos en la pantalla.
- Mientras la función de memoria esté activada, presione el botón ENCENDIDO/APAGADO. El cambio de modo o la falla de alimentación no cancelará la función sígueme.

### Función AP ( $\text{Ⓜ}$ ) (sólo para algunos modelos):

Elija el modo AP para realizar la configuración de la red inalámbrica. Para algunas unidades, está función no se puede utilizar presionando el botón SET (CONFIGURAR). Para ingresar al modo AP, presione continuamente el botón LED siete veces durante 10 segundos.

El diseño y las especificaciones están sujetos a cambios sin previo aviso para mejorar el producto. Consulte con el distribuidor o fabricante para obtener mayor información.

**CR313-RG10(D2S+UV)**

16117000A48881