

Caldera Interior a Pellet Alpina

Potencia 20Kw

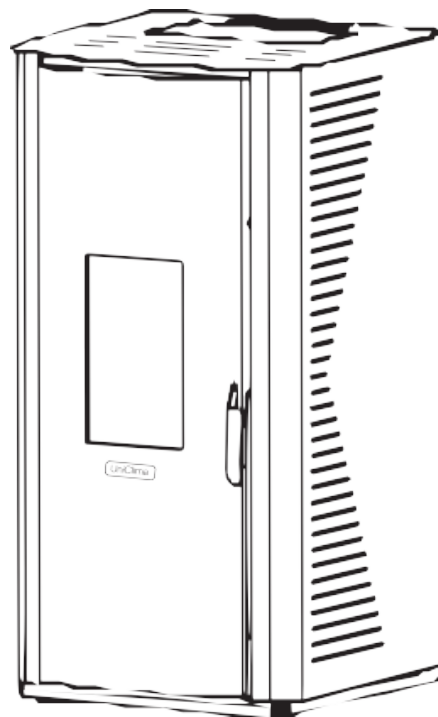

MANUAL

USUARIO / INSTALACIÓN

Código: CABPALP20R

Contenido

1. Precauciones de seguridad	4
2. Características Técnicas	5
3. Partes y Piezas	6
4. Instalación de la Caldera Interior a pellet.....	7
5. Instrucciones de funcionamiento	12
6. Panel de Control.....	13
7. Botones del Display.....	14
8. Primer Encendido.....	15
9. Configuración de la interfaz	19
10. Ajustes Básicos.....	23
11. Control de Temperatura	24
12. Configuración del ventilador de convección:	25
13. Temporizador semanal	25
14. Ajuste de parámetros.....	26
15. Modos de funcionamiento Caldera Petra/alpina	26
16. Apagado	27
17. Protección de la presión del agua	28
18. Instrucciones de funcionamiento del control remoto	29
19. Suministro de pellets de madera.....	30
20. Limpieza y mantenimiento	30
21. Fallo de alarma: tratamiento de las causas	35
22. Tabla de fallas.....	39
23. Diagrama de Cableado	41
24. Trabajo de funcionamiento.....	42
25. Apagado (Off)	42
26. Garantía.....	43

Estimado cliente,

Gracias por elegir uno de nuestros productos, resultado de la experiencia tecnológica y la investigación continua para lograr una calidad superior en términos de seguridad, confiabilidad y servicio.

En este manual encontrará toda la información y sugerencias útiles para utilizar su producto con la máxima seguridad y eficacia. Lea este manual detenidamente antes de instalar y utilizar nuestros productos.

1. Precauciones de seguridad



Lea el manual antes de usar la Caldera. Su incumplimiento puede causar lesiones o daños.

Instalación profesional: Debe ser instalada solo por un técnico calificado.

Conexión eléctrica segura: Verifique que la toma de corriente tenga una conexión a tierra confiable.

Alto riesgo de quemaduras: Las superficies se calientan mucho. Mantenga alejados a niños, ancianos y mascotas. No toque las partes metálicas o el vidrio sin protección.

Peligro de incendio:

No seque ropa ni coloque ningún objeto encima.

Mantenga materiales inflamables (cortinas, muebles, ropa) al menos a 1 metro de distancia.

Mantenimiento seguro: Siempre desconecte la estufa antes de limpiarla. Use solo repuestos originales. Guarde este manual para consultas futuras.

Podrían modificar la tecnología de nuestros productos para mejorarla sin que usted se dé cuenta, ¡por favor comprenda!

2. Características Técnicas

Parámetro	Unidad	Alpina
Marca	-	UniClima
Modelo	-	Alpina
Tipo	-	Caldera Interior
Fuente de Alimentación	V/Hz	220/50
Combustible	-	Pellet de madrea
Tipo de encendido	-	Eléctrico
Display	-	Digital
País Procedencia	-	R.P.C.
Potencia Nominal	Kw	20.51
Potencia Mínima	Kw	5.0
Eficiencia De Combustión	%	89.5
Flujo Másico De Gases De Combustión	g/s	16.5
Consumo De Energía (Valor Medio)	W	155
Temperatura Máx. De Gases	°C	145
Temperatura Min. De Gases De Combustión A La Salida	°c	105
Temperatura De Diferencia Del Retorno	°C	20
Temperatura Máxima De Trabajo De Agua	°C	80
Fusible	A	5.0
Elevación De Bomba	mt.	5
Presión Máxima De Trabajo	bar	2.5
Presión Mínima De Trabajo	bar	0.5
Diámetro Del Tubo De Entrada/Salida De Gas	"	3/4
Diámetro Del Tubo De Humos	mm	80
Diámetro De Entrada De Aire	mm	60
Alto	mm	1043
Ancho	mm	534
Longitud	mm	590
Código Recal	-	CABPALP20R

3. Partes y Piezas

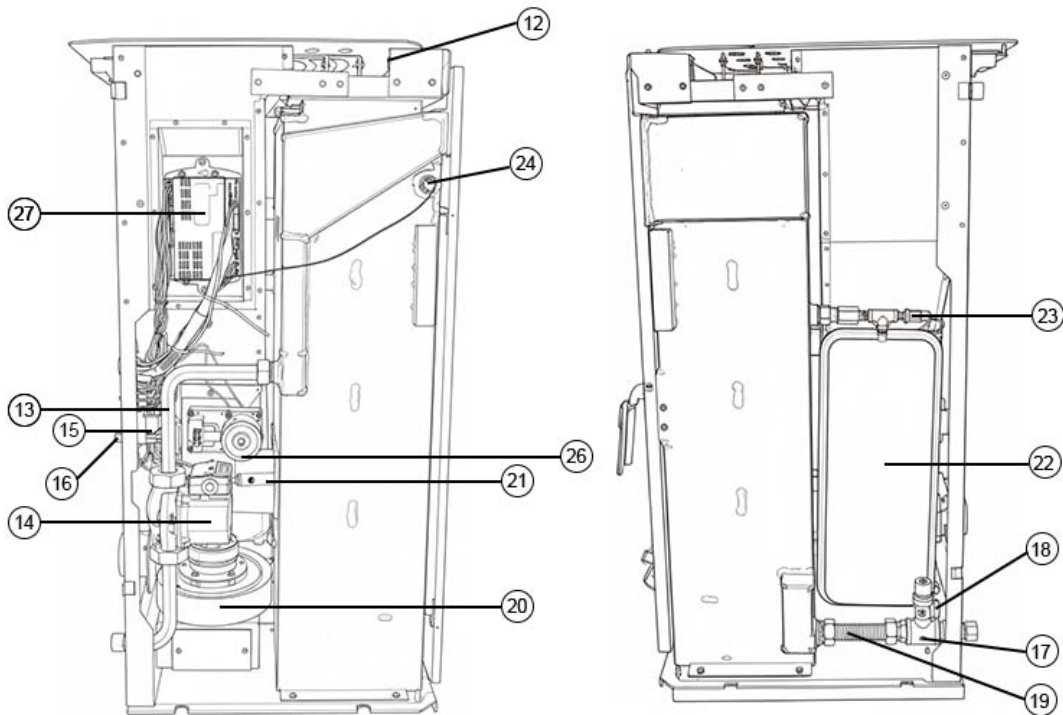
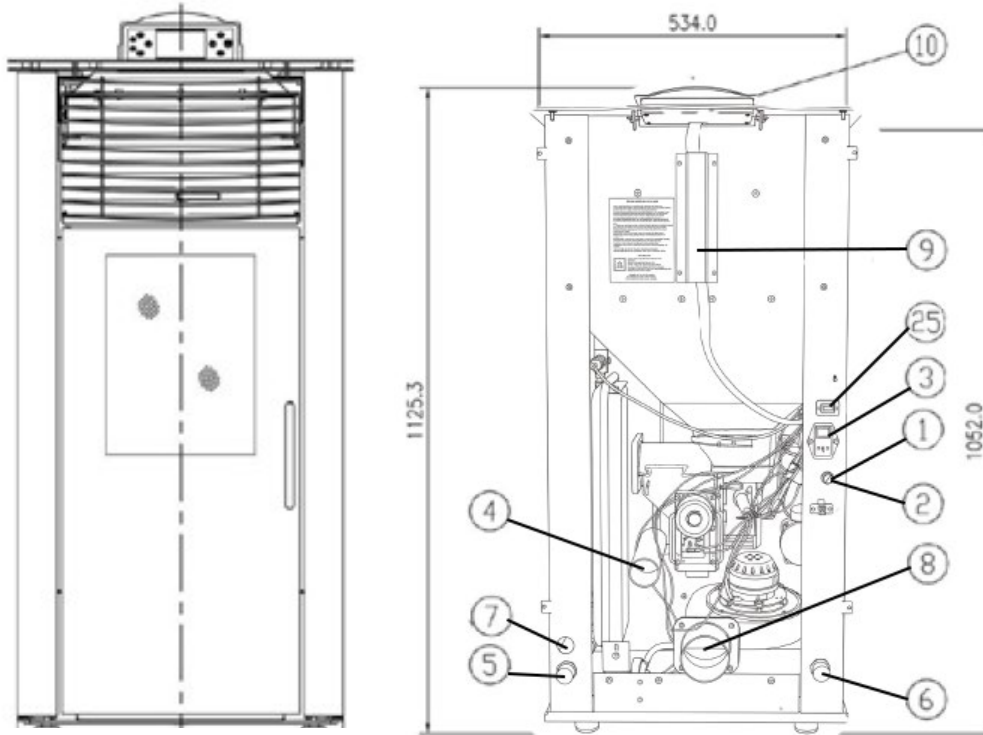

1	Interruptor protector de temperatura del agua en circulación (85°C)
2	Interruptor protector de temperatura de la tolva (85°C)
3	Encendido/Apagado (fusible 3A incluido)
4	Entrada de aire
5	Entrada de agua de 3/4"
6	Salida de agua de 3/4"
7	Salida de drenaje/alivio de presión abierta
8	tubo de humos
9	Protector cables Control
10	Panel de control
11	Ventilador Interior
12	Válvula de ventilación
13	Tubo Hidráulico Bomba
14	Bomba de circulación de agua
15	Motor sinfín (Entrega Pellet)
16	Conexión Principal
17	Presostato
18	Drenaje de seguridad (no agregue válvulas ni grifo}
19	Tubería de entrada de agua
20	Ventilador Humos
21	Bujía Encendido
22	Estanque Expansión
23	Sensor de presión de agua
24	Termostato Seguridad
25	Boca de cableado de sensor de temperatura ambiente
26	Motor Sinfín (Entrega Pellet al Quemador)
27	Tarjeta

4. Instalación de la Caldera Interior a pellet

Suelo y Ubicación:

Instale la Caldera sobre una base sólida, horizontal y no inflamable.

Tubo de Humos:

Diámetro mínimo: 80 mm (nunca reducir).

Material: Exclusivamente metal resistente al calor.

Sellado: Todas las juntas deben estar herméticamente selladas.

Trayectoria del Conducto:

Preferiblemente vertical. Evite curvas y tramos horizontales. Si requiere tramo horizontal:
Inclinación ascendente de 3-5°.
Longitud máxima total: 8 m.
Altura vertical mínima: 3 m.

Salida de Humos:

Prohibido instalar en garajes, áticos o espacios cerrados. Mantener mínimo 10 m de distancia de materiales combustibles. Incluir protección antitabaco y antilluvia.

Normas Clave:

Usar conducto exclusivo (no compartir con otros aparatos).
Emplear materiales ignífugos en juntas y sellos.
La instalación debe ser realizada por un profesional calificado y ajustarse a la normativa local.

a) Montaje del tubo de humos

Marcado: Use la placa protectora del suelo como referencia para marcar la posición del orificio de los tubos de humo

Perforación: Taladre el orificio.

Opciones:

Horizontal: Alinear con la salida de la estufa + 1.5 m de tubo recto al exterior.

Vertical: Salida 1.5 m arriba de la conexión + tubo recto interior de 1.5 m.

Sellado: Inserte el tubo y rellene espacios con fibra mineral para aislación. Selle con cemento refractario.

Precaución: Espere a que el cemento se solidifique antes de conectar la chimenea.

Referencia: Consulte el plano de instalación estándar (ejemplo con tubo interior de 1.5 m).

Nota: Siga siempre las normativas locales de instalación.

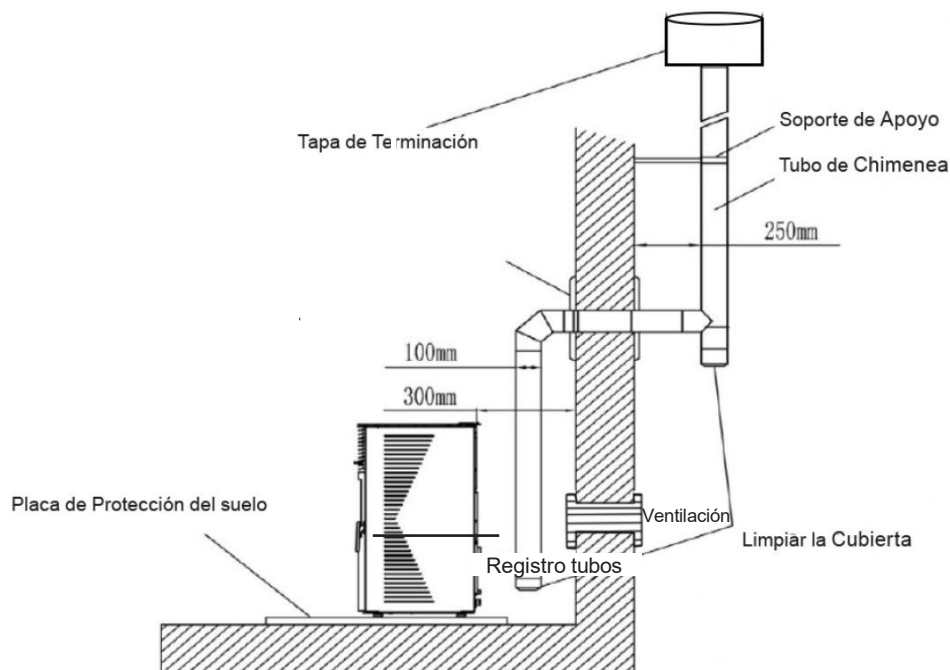

b) Protección del piso

Si la estufa se instala sobre un suelo inflamable (madera, alfombra, etc.), debe colocarse una placa protección ignífuga (acero, cerámica u otro material resistente al fuego).

Dimensiones mínimas de la placa protección:

Frente: ≥ 520 mm

Lados: ≥ 320 mm cada lado

La placa protección debe sobresalir más allá del área de contacto de la estufa con el suelo.

Referencia: Ver dimensiones exactas en la Imagen 4 del manual

c) Distancia de seguridad circundante

Atrás: Mínimo 13" /320 mm

Lado: Mínimo 17"/420 mm Delantero: Mínimo 39"/1000 mm

Como se muestra a continuación:

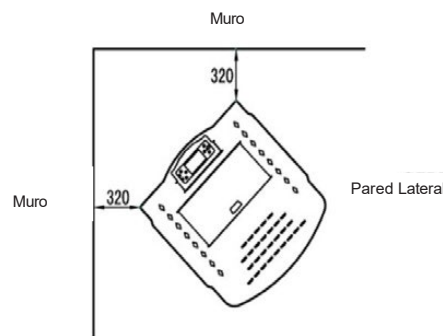
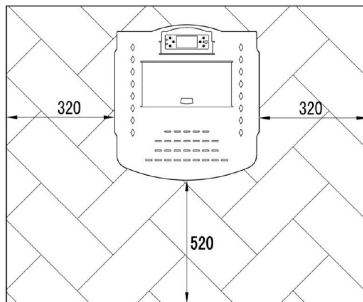

Instalación en esquina

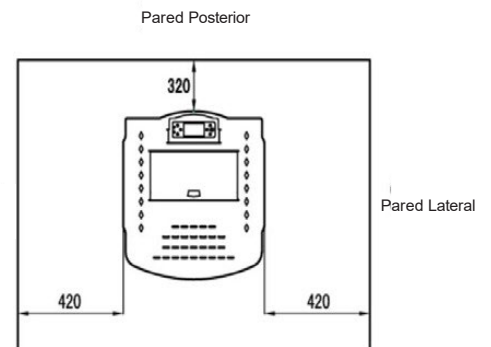

Instalación en paralelo

d) Alimentación Eléctrica

Especificaciones Eléctricas y Medidas de Seguridad

Tipo de conexión: Enchufe europeo (3 orificios).

Alimentación: 220 V / 50 Hz.

Consumo de energía:

Encendido: 340 W (aproximadamente 5 minutos). Funcionamiento normal: 80 W.

Precauciones de seguridad:

Mantenga el cable de alimentación alejado de superficies calientes o bordes cortantes. Asegure una conexión a tierra fiable del enchufe.

e) Suministro de oxígeno para la cámara de combustión

Durante la combustión, la estufa debe extraer aire del exterior de la habitación para garantizar una operación segura.

Si no es posible extraer aire directamente del exterior:

Abra periódicamente ventanas o puertas para ventilar adecuadamente el espacio. O instale un sistema de suministro de aire complementario (ej. ventilación forzada).

Importante: Una ventilación insuficiente puede afectar el rendimiento de la estufa y representar riesgos para la salud y seguridad.

Siga siempre las normas locales de ventilación para aparatos de combustión.

f) Diagrama Sugerido

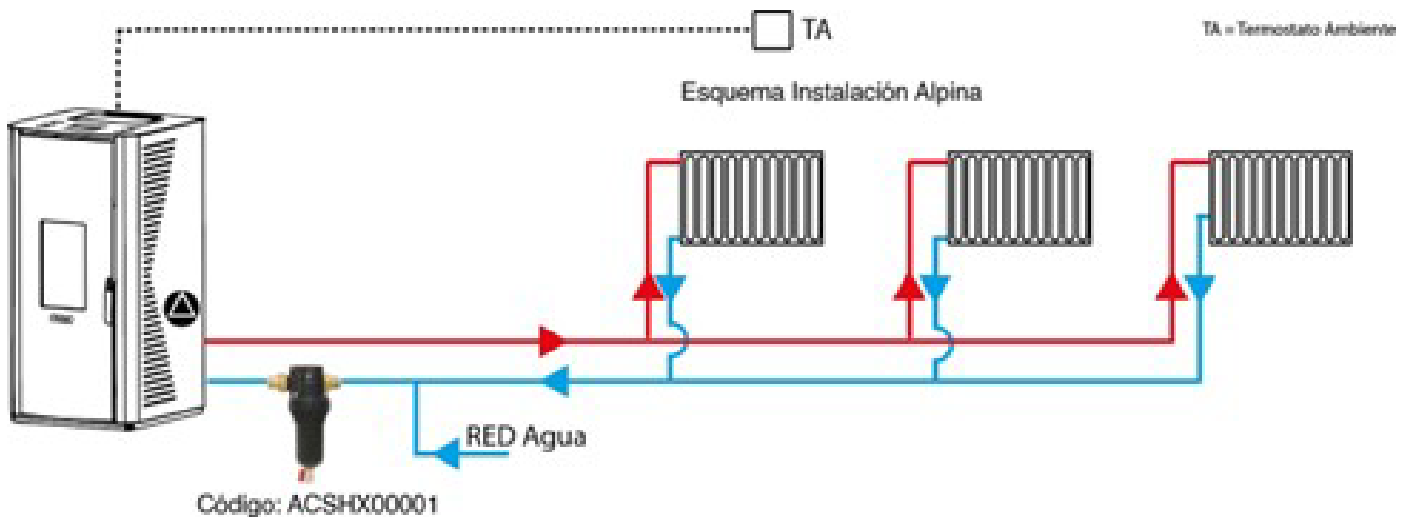

g) Para la instalación y uso de tubos

Verifique el sellado de tubos, tanque de expansión y bomba de circulación.

Purge el aire del sistema con agua en el primer uso.

Lave el sistema con agua limpia inicialmente para eliminar partículas. Mantenga la presión entre 0,7bar - 1,5bar durante el funcionamiento.

Protección anticongelante: La bomba se activa automáticamente si el agua está entre 0°C - 5°C.

Si el agua está $\leq 0^{\circ}\text{C}$, descongele el sistema, debe vaciar sistema si no usa el equipo

Instalación profesional: Solo personal calificado, empresas especializadas. Prohibido operar sin agua en los tubos.

Mantenimiento: Si no usa la estufa por largo tiempo, active la bomba 1 vez al mes para evitar oxidación.

Nota: Cumpla estas instrucciones para garantizar seguridad y durabilidad.

h) Instrucciones de funcionamiento

Atención

Combustible: Use pellets de madera de alta calidad (estándares: DIN 51731, OENORM M 7135 o similares) Certificación Local

Tamaño: Diámetro 6 mm, longitud máx. 25 mm.

Opte por pellets con alto poder calorífico, bajas cenizas y baja humedad para evitar atascos y reducir limpiezas.

Prohibiciones:

No queme leña, plásticos, basura o desechos. Esta acción anula la garantía y es peligrosa

Precauciones:

El uso correcto según el manual evita sobrecalentamientos.

El mal uso daña componentes eléctricos (bomba, ventiladores, motor) y reduce su vida útil.

Limpieza: Debe limpiar su Caldera Diariamente

Nota: La instalación de este equipo debe obligatoriamente llevar un filtro desfangador magnético Código: ACSHX00001 el cual entregará a su bomba de recirculación un buen funcionamiento del equipo

5. Instrucciones de funcionamiento

a) Atención

La estufa debe estar completamente instalada correctamente antes de su uso.

Es necesario utilizar pellets de alta calidad (el estándar de pellets es DIN 51731 y OENORM M 7135 o similar), un diámetro de pellet de 6mm y una longitud no superior a 25 mm.

En el uso inicial, intente utilizar diferentes marcas de pellets de madera, seleccione un tipo de pellet con alto poder calorífico, bajo contenido de cenizas y menos coque. El combustible con alto contenido de cenizas aumentará la frecuencia de limpieza de este producto y el combustible con alto contenido de humedad puede atascar el tornillo de alimentación, afectando el uso normal.

El producto no es adecuado para quemar leña ni funciona como incinerador.

Está estrictamente prohibido depositar desechos, basura y diversos plásticos en la estufa para quemarlos. Esto es ilegal y los términos y artículos de la garantía aquí incluidos no serán válidos si existe alguna de las situaciones anteriores.

Si se utiliza la estufa de acuerdo con el manual, no es posible que se sobrecaliente.

El funcionamiento inadecuado según las instrucciones puede dañar los componentes eléctricos (como la bomba de circulación, los ventiladores, el motor de la barrena, la unidad de control, etc.) y reducir su vida útil.

b) Unidad de control

La estufa está equipada con una placa base de PC y componentes de control.

Todas las funciones y configuraciones se pueden realizar a través del panel de operación montado en la parte superior de la estufa.

Las modificaciones a los valores predeterminados deben ser aprobadas por un profesional.

El uso o la configuración incorrectos pueden causar daños a la estufa y anular los términos y artículos de la garantía aquí incluidos.

6. Panel de Control

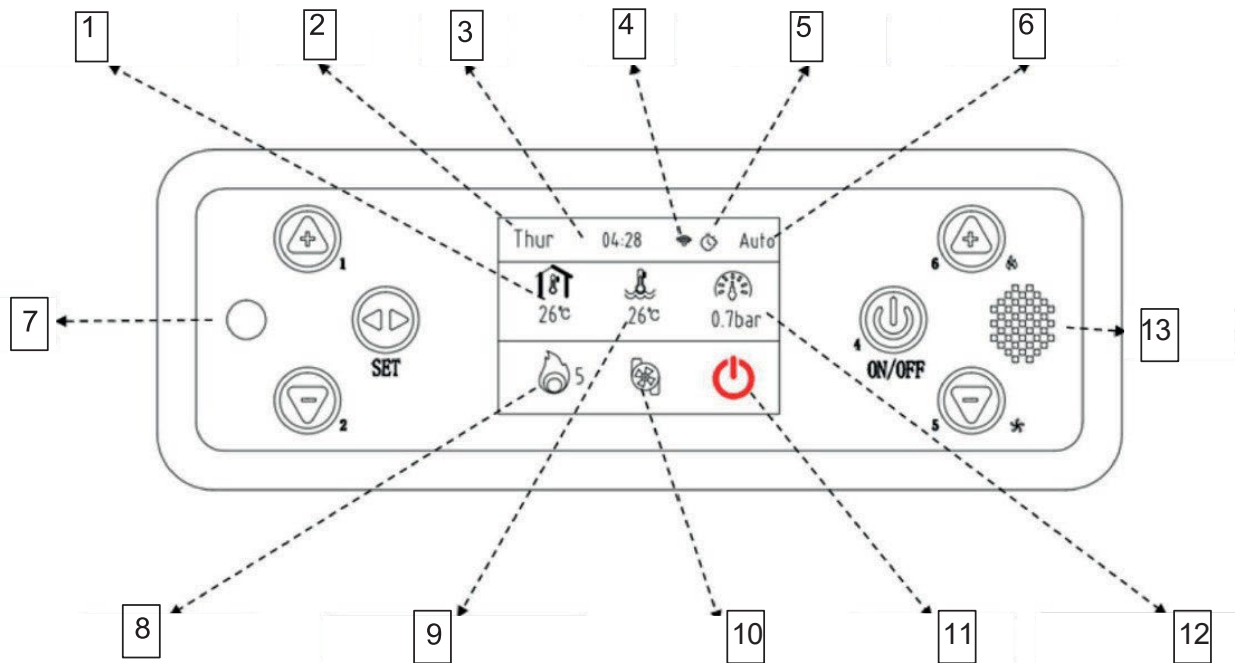

- ① Temperatura ambiente real
- ② Día de la semana
- ③ Hora
- ④ WiFi
- ⑤ Reloj Temporizador
- ⑥ Modo de Trabajo
- ⑦ Encendido/Luz alarma

- ⑧ Temperatura ambiente real
- ⑨ Día de la semana
- ⑩ Hora
- ⑪ WiFi
- ⑫ Reloj Temporizador
- ⑬ Modo de Trabajo
- ⑭ Encendido/Luz alarma

7. Botones del Display

- 1 Temperatura Ambiente Subir.
- 2 Temperatura Ambiente Bajar.
- 3 Menú Caldera; configurar distintas funciones.
- 4 ENCENDIDO/APAGADO Presionar por 3 Segundos.
- 5 Potencia Caldera Bajar
- 6 Potencia Caldera Subir

a) Funciones y Procedimientos de funcionamiento

- 1.-Conecte la fuente de alimentación.
- 2.-Presione botón de encendido/apagado .
- 3.-Espere 2 segundos (se activa la pantalla).
- 4.-Verifique en la pantalla LCD:
 - Temperatura ambiente. (ideal 20°C)
 - Temperatura del agua de Calefacción.
 - Piso Radiante 50°C
 - Radiadores 65°C
 - Ajuste la temperatura deseada.
 - Espere ~3 a 5 minutos hasta que aparezca la llama.



Si no enciende, vacíe el cilindro de pellets y coloque correctamente el crisol del quemador. Reinicie.

8. Primer Encendido

Sistema Hidráulico de Calefacción:

Todas las llaves del sistema deben permanecer abiertas. La presión del sistema debe mantenerse en 1,5 bar.

No deben existir fugas de agua visibles.

Sistema de Chimenea de Humos:

Todos los tubos deben estar sellados herméticamente entre sí.

Deben cumplir las distancias mínimas especificadas en el manual de instalación.

La salida de humos debe estar libre de obstáculos (para evitar incendios) y protegida contra lluvia y humedad.

Lugar de Instalación:

Respete las distancias de seguridad indicadas en el manual para prevenir incendios o daños.

Mantenga un espacio adecuado para evitar quemaduras durante la manipulación o el mantenimiento.

Combustible: Use exclusivamente pellet certificado (ej. estándares DIN Plus o EN Plus). El pellet debe estar libre de aserrín suelto y ser seco (baja humedad).

El suministro eléctrico debe ser estable (220 V - 230 V), sin fluctuaciones bruscas.

Mantenimiento:

Apagado: Realice una limpieza diaria de la caldera (cenizas y residuos) durante esta fase.

Al utilizar su caldera por primera vez, es posible que no se encienda debido a la ausencia de pellet en el cilindro de alimentación. Si no se enciende, limpie el crisol del quemador y colóquela correctamente antes de reiniciar la caldera.

Su caldera generará olores producto de altas temperaturas en sus partes que contienen pintura o bien protectores anticorrosivos.

a) Atención

Limpieza Diaria con Caldera Apagada

Cámara de combustión:

Retire cenizas y pellets sin quemar.

Crisol y cenicero: Limpie por completo para evitar acumulación de sedimentos.

Vidrio: Elimine el hollín para mantener visibilidad y eficiencia, Limpie con paño Húmedo

Beneficios:

Previene fallas en componentes (resistencias, motores).

Mejora rendimiento y seguridad.

Supervisión General

Combustión:

Si hay humo excesivo o alimentación irregular, detenga el equipo y revise.

Cortes de energía: Apague la estufa para evitar combustión incompleta.

Funcionamiento anormal:

-Revise posible código fallo de error. - Contacte Servicio Técnico (+569 9318 0428)

Recomendaciones Clave

Use solo pellet de alta calidad (certificado) para evitar daños por impurezas. Siga el manual del fabricante para mantenimientos periódicos profundos.

Parámetros Petra (Instaladores)

N°	Nombre	Descripción	Alpina	Rango
1	Auto Clean	Limpieza automática	0	0-100 seg
2	Pre-Feed	Alimentación antes del encendido	210	10-999 seg
3	Ing Phase	Funcionamiento resistencia encendido	400	seg
4	Ign Tr	Aumento varios grados se considera exitoso	3°C	0-99°C
5	Neg.p Ing	Velocidad del viento extractor durante encendido	42	Pa
6	Buffer Cycle	Tiempo alimentación previa hasta la combustión	300	10-999 seg
7	Feed off Buff	Tiempo apagado alimentación combustión	7,5	seg
8	Fee don Buff	Tiempo periodo duración alimentación	1.5	seg
9	Tr Buffer	Aumento 8 grados Celsius se considera exitoso	3°C	0-99°C
10	Neg.p Buff	Volumen de aire del almacenamiento interno	39	32-99
11	Ft fire Down	T° humo alcanza este punto el engranaje bajara	250°C	10-500°C
12	Model		2	
13	Maint Time	Días entre mantenimiento	100	Días
14	Pellet Lack	Una T° asignada por falta de material	35°C	10-200°C
15	Ft Ope	°T Humos superior 120°C encendido se omite	110°C	10-200°C
16	FT OFF	Modo apagado temperatura ventilador se detiene	45°C	10-200°C
17	Ash Clean	Intervalo de barrido	0	0-500 seg
18	Off Please Second Feed	Duración de la alimentación secundaria después de la parada	700	0-700 seg
19	FP Sensing	Detección de presión	on	
20	Wapre Check	Comprobación presión de agua	on	
21	Watermp Alarm	Alarma temperatura del agua	85°C	°C
22	Antifrozen	Parametro anticongelante	off	
23	Pump protec	Protección bomba de agua	24h	Horas
24	RT Set	°T Ambiente	20°C	
25	WT Set	°T Agua	70°C	
26	Default Working Mode		Auto	

Parámetros Petra (usuarios)

N°	Nombre	Descripción	Alpina	Rango
1	F1 Feed ON	Tiempo encendido motor alimentación 1era marcha	1.5 S	Seg
2	F1 Feed OFF	Tiempo apagado motor alimentación 1 era marcha	5.5 S	Seg
3	F1 Neg P	Volumen de aire primera marcha	27	Pa
4	F2 Feed ON	Tiempo encendido motor alimentación 2da marcha	2.0	-
5	F2 Feed OFF	Tiempo apagado motor alimentación 2da marcha	4.0	-
6	F2 Neg P	Volumen de aire segunda marcha	30	Pa
7	F3 Feed ON	Tiempo encendido motor alimentación 3era marcha	3.0	-
8	F3 Feed OFF	Tiempo apagado motor alimentación 3era marcha	3.5	-
9	F3 Neg P	Volumen de aire 3era marcha	34	Pa
10	F4 Feed ON	Tiempo encendido motor alimentación 4ta marcha	3.5	-
11	F4 Feed OFF	Tiempo apagado motor alimentación 4ta marcha	2.5	-
12	F4 Neg P	Volumen de aire 4ta marcha	36	Pa
13	F5 Feed ON	Tiempo encendido motor alimentación 5ta marcha	4.5	-
14	F5 Neg P	Tiempo apagado motor alimentador 5ta marcha	2.0	-
15	F5 neg. P	Volumen de aire 5ta marcha	37	
16	Ventilador ON	Cuando alcanza la t° de humos el ventilador convección comienza a funcionar	55°C	20-200°C
17	Screen Savor	Protector de Pantalla	ON	
18	Savor Dur	Tiempo de inicio protector de pantalla	60 S	5-100 seg
19	Alm Sound	Interruptor sonido de alarma	ON	
20	Alm Dur	Duración sonido de alarma	30 S	5-60 Seg
21	Pump Start	Arranque de la bomba	40°C	
22	Key Sound	Sonido de Teclas	ON	

Embalaje y Transporte

Transporte la estufa con su embalaje original usando una carretilla elevadora con horquillas adecuadas. Verifique que el equipo de elevación soporte el peso indicado en la placa identificativa.

Evite zonas con riesgo de caídas.

Desembale con cuidado, ubique la estufa en el lugar de instalación y compruebe que el suelo resiste su peso.

Eliminación del embalaje: responsabilidad del usuario según normativas locales.

Lugar de Instalación y Prevención de Incendios

Ventilación obligatoria: El espacio debe permitir la evacuación de humos.

Temperatura ambiente: Mínima de 0°C para su funcionamiento.

Función antihielo: Se activa automáticamente si la temperatura baja de 6°C (solo con conexión eléctrica).

Protección contra incendios:

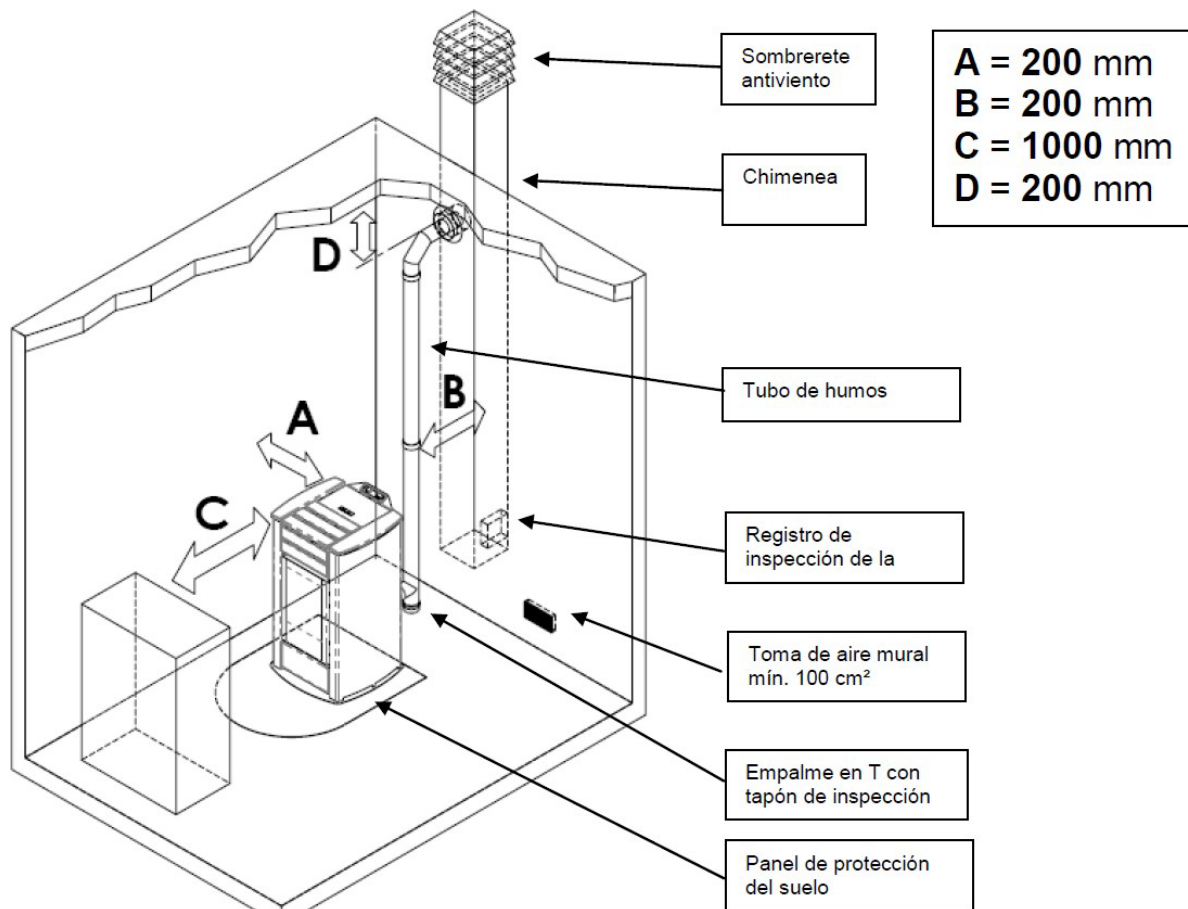

Use panel ignífugo (acero/cristal) si el suelo es inflamable. Proteja vigas y estructuras cercanas según normativas.

Mantenga 1 metro de distancia frontal de materiales inflamables. Tenga un extintor cercano.



9. Configuración de la interfaz

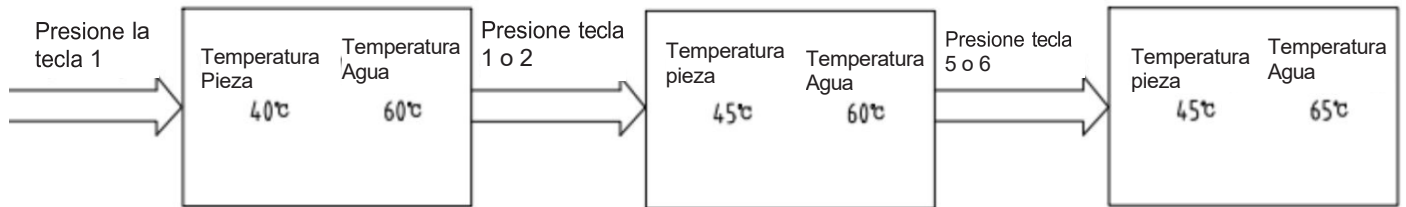

funcionamiento → presiona  botón para ingresar a la configuración de temperatura ambiente, interfaz de temperatura del agua Presione   para ajustar la temperatura ambiente;

presiona   Botón para ajustar la temperatura del agua

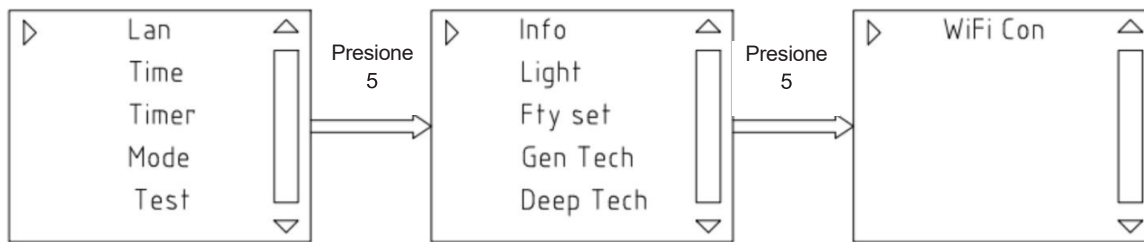

Presione  la interfaz se mostrará de la siguiente manera:



Presione  para mostrar configuración de idioma, configuración de hora, configuración de temporización, configuración de modo, auto prueba, información, brillo de pantalla, configuración de fábrica, parámetros generales, parámetro de profundidad, conexión WIFI (ver la foto de arriba), presione  y  presione botón nuevamente para ingresar al menú que se muestra como abajo:

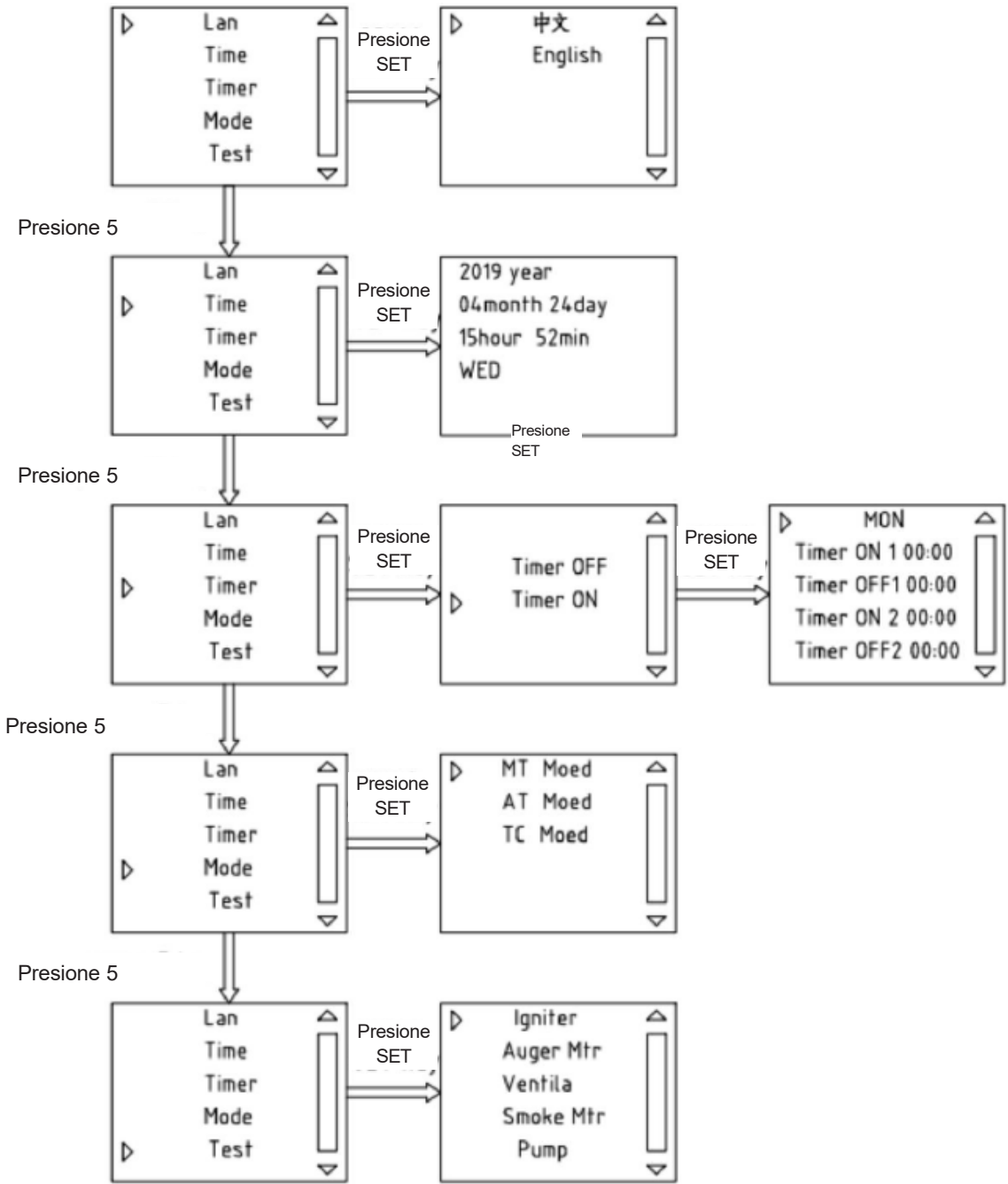

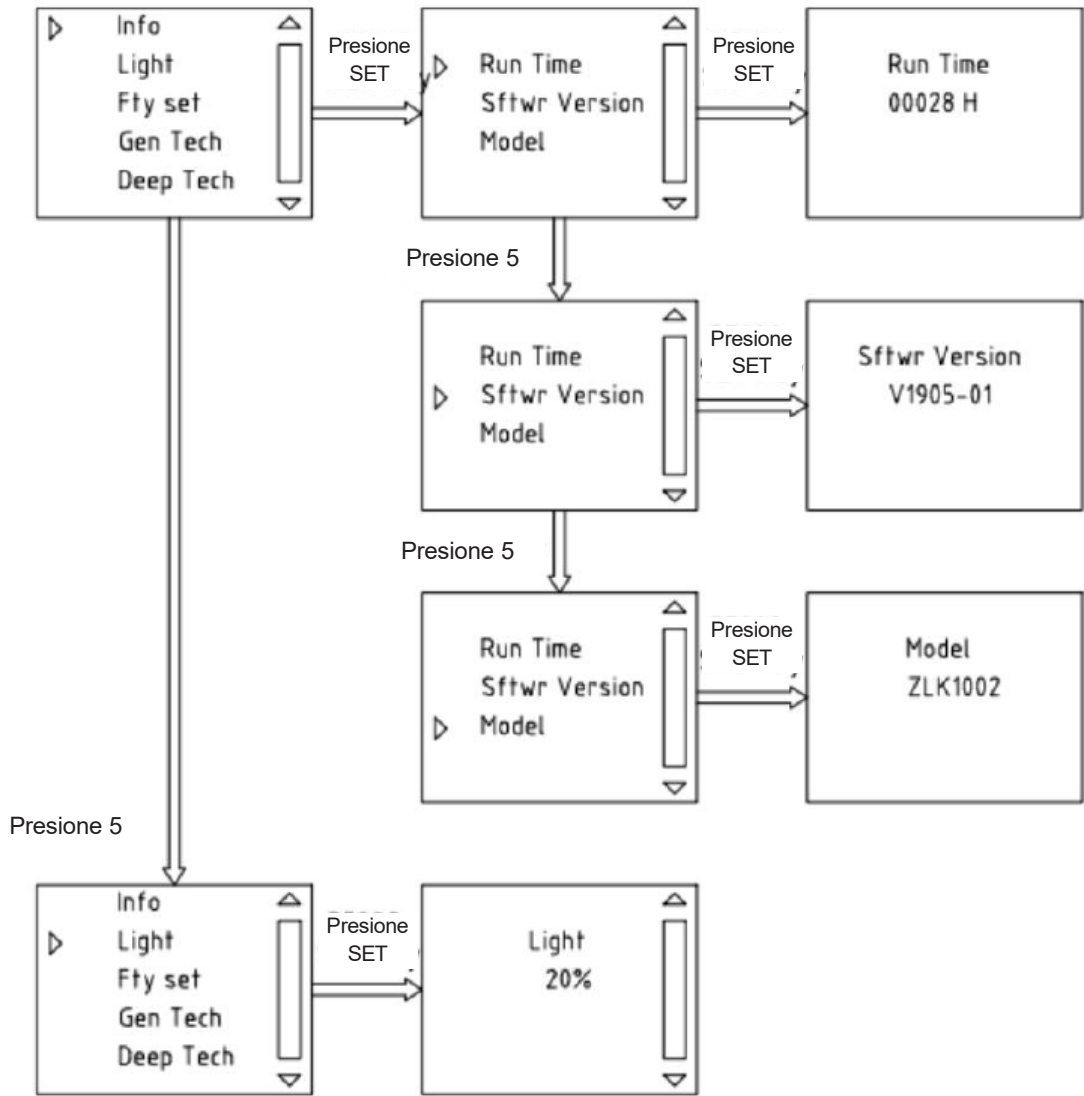

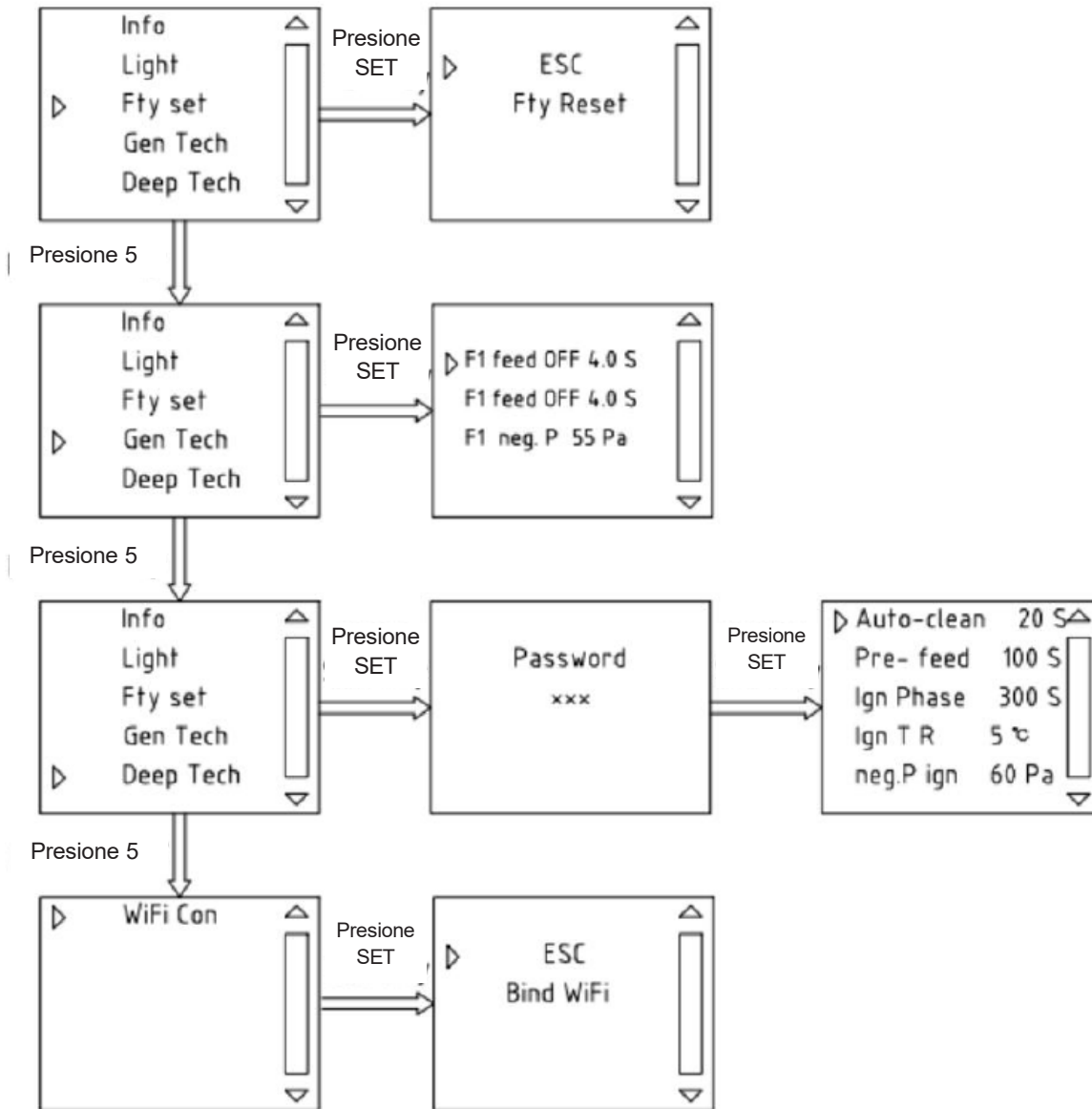

10. Ajustes Básicos

Idioma: Chino o inglés.

Hora: Configurable (año, mes, día, hora, minuto, semana).

Temporizador semanal:

Programe 2 horarios de encendido/apagado por día (repetición semanal).

Modos de Operación

Modo Manual:

Ajuste manual de la velocidad.

Se apaga al alcanzar la temperatura objetivo sin reinicio automático.

Modo Automático:

Temperatura < (X-5°C): Máxima potencia.

Temperatura ≥ (X-5°C): Reduce la potencia gradualmente (1 nivel por cada °C subido).

Apagado (ECO): Al alcanzar X+2°C.

Reinicio: Al bajar a X-2°C.

Modo Control por Temperatura Ambiental:

Si la temperatura ambiental no es alcanzada (interruptor cerrado):

Funciona como el modo automático.

Si la temperatura ambiental es alcanzada (interruptor abierto):

Reduce al nivel mínimo de potencia.

Apagado (ECO) tras 10 minutos (solo la bomba de agua sigue activa).

Límite de seguridad: Apagado a 80°C.

Reinicio: Al bajar a X-2°C.

Nota: X = Temperatura del agua configurada por el usuario. Importante: En modo ECO, la bomba de agua continúa funcionando.

No Incluye Termostato, se recomienda utilizar Termostato simple Uniclimate. Código: TR00HT18NP

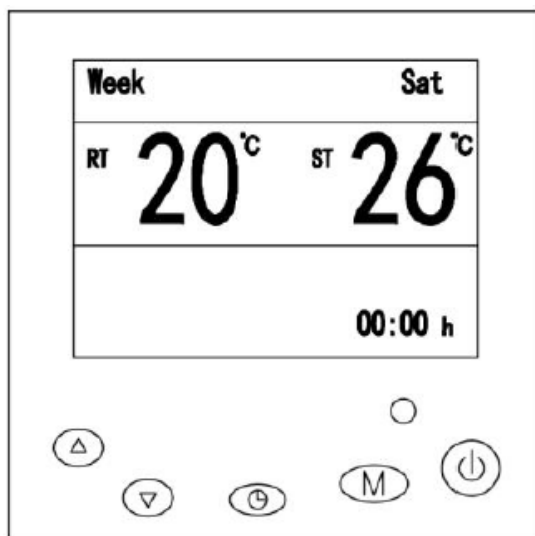

11. Control de Temperatura

Opera en nivel mínimo si la temperatura del agua supera el valor configurado (X).

Nivel 5 (máximo) si la temperatura < X-5°C.

Reduce potencia gradualmente si la temperatura está entre X-5°C y X°C.

Bloqueo si supera 80°C (no arranca por seguridad).

Autoinspección e Información

Verifica en espera:

Encendido, motor, ventiladores y bomba de agua.

Consulta: Horas de uso, versión del software y modelo.

Ajustes (Solo Profesionales)

Brillo de pantalla: Personalizable.

Restauración de fábrica: Valores predeterminados.

Parámetros generales: Tiempo de parada del motor y velocidad del extractor.

Parámetros profundos: Temperatura de encendido y ajustes detallados del motor/extractor.

Conexión WiFi



Opcional para control remoto (ver manual de la app).

Potencia de Calefacción

Ajuste personalizable dentro de límites seguros.

Nota: Modificaciones técnicas deben ser realizadas exclusivamente por profesionales.

Ajuste de la potencia de calefacción

Durante el estado de funcionamiento → presione   para ajustar el nivel de potencia de calefacción → 5 segundos después del ajuste, el sistema vuelve a la interfaz de grabación. En el modo automático, ajustará automáticamente el nivel de potencia de calefacción.

La energía cambia al siguiente nivel inferior si la temperatura del agua aumenta 1°C después de que la temperatura del agua alcanza (X-5)°C (X es la temperatura del agua preestablecida). La estufa funciona al nivel de potencia más bajo una vez que la temperatura del agua alcanza X. Cuando la temperatura del agua es de 80 °C, se detiene automáticamente y entra en modo ECO (modo económico) y vuelve a funcionar una vez que la temperatura del agua es 2°C más baja. que X (temperatura del agua preestablecida).

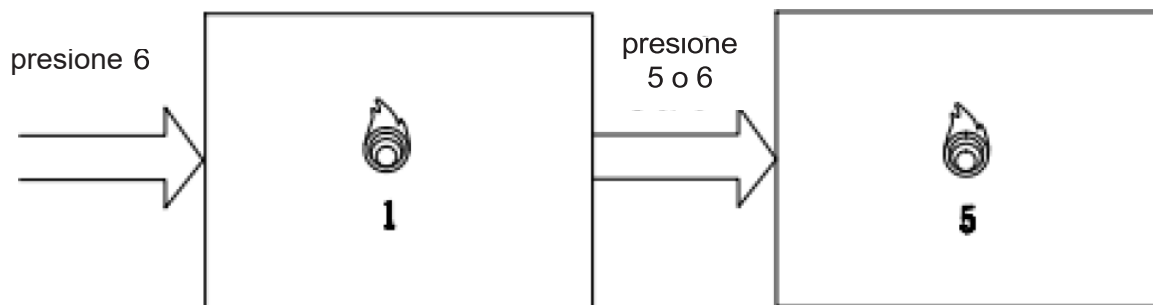

12. Configuración del ventilador de convección:

Velocidad del ventilador: Ajuste de 0 a 5 (seis niveles). 0: Ventilador desactivado.

Valores mayores (1-5): Aumentan el caudal de aire.

Condiciones de Funcionamiento.

El ventilador se activa solo si:

La temperatura del agua $\geq 65^{\circ}\text{C}$.



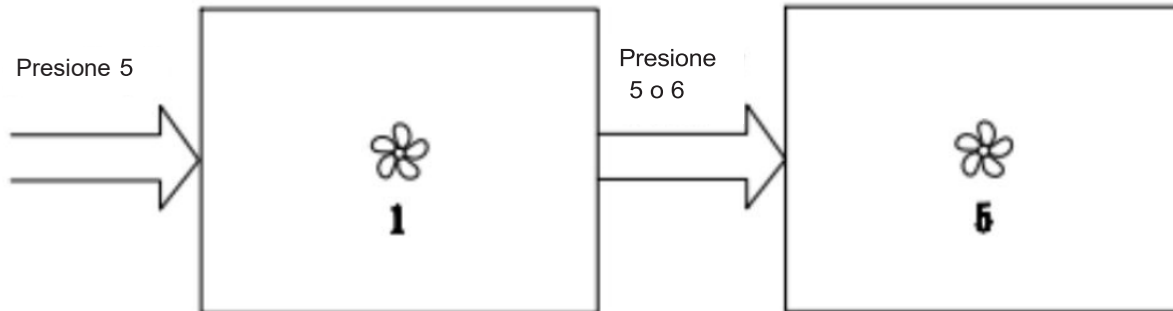

La temperatura ambiental configurada supera la temperatura actual de la habitación. La velocidad del ventilador está configurada en nivel 1 o superior.

Nota: Si no se cumplen estas condiciones, el ventilador permanecerá inactivo incluso si la velocidad está ajustada en ≥ 1 .



13. Temporizador semanal

En la función de temporizador semanal, se pueden configurar 2 grupos de encendido/apagado temporizado, presione .

Para acceder a los parámetros y abrir el menú de configuración, pulse repetidamente el botón  hasta que aparezca la opción «TIMER» en la pantalla. A continuación, utilice los botones de navegación   para seleccionar y abrir las funciones de programación semanal. Pulse  o el botón de confirmación para ingresar al menú de configuración del temporizador semanal, tal como se muestra en la imagen de referencia.

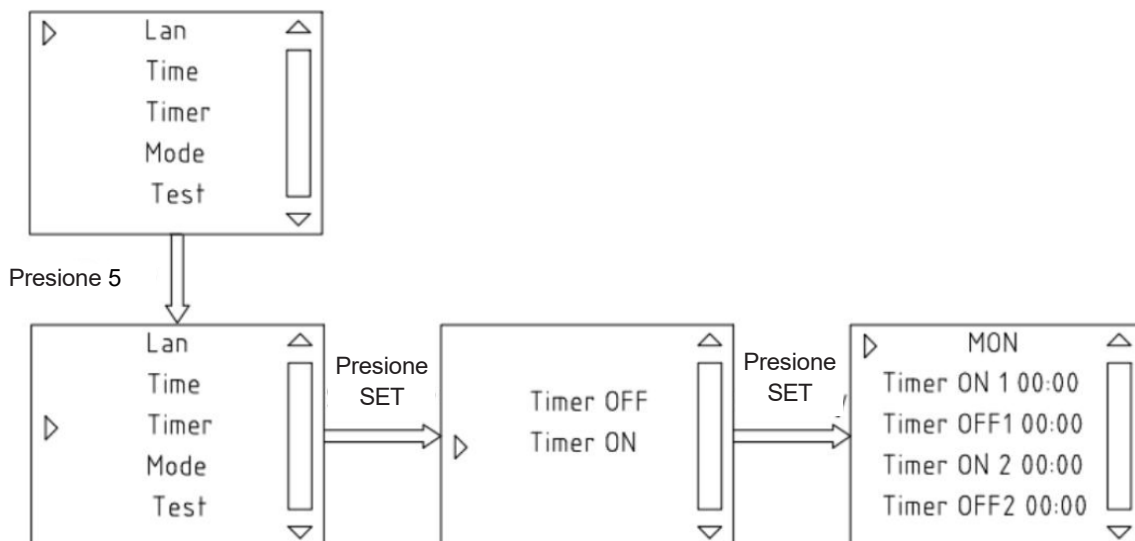

14. Ajuste de parámetros

Durante el estado de espera o de funcionamiento, mantenga presionada la tecla durante 8 segundos para que se muestre en pantalla el menú de ajuste de parámetros. Desde este menú, es posible configurar el tiempo de carga de pellets y la velocidad del ventilador de extracción.

A continuación, se detalla el significado de cada parámetro. No se recomienda modificar estos ajustes en condiciones normales de uso, ya que podrían afectar el rendimiento y la seguridad del equipo.

Columna de Información

PIEZA	1er nivel	2do nivel	3er nivel	4to nivel	5to nivel
Parada del motor de descarga	Descarga 4,5S Liberación de Pellet	Detener descarga: 5.0S Liberación de Pellet: 2.0S	Dejar de descargar: 4.5S Liberación de Pellet: 2.5S	Dejar de descargar: 4.0S Liberación de Pellet: 2.5S	Dejar de descargar: 3.5S Liberación de Pellet: 2.5S
Extractor de aire motor	Volumen de Aire:43	Volumen de Aire:44	Volumen de Aire: 44	Volumen de aire: 46	Volumen de Aire: 48
<p>Motor de carga de pellet: La escala mínima es 0,15 y el rango de ajuste de parada/apertura es 0-9,9S. Por ejemplo: n el primer nivel detener descarga: 4,5 S, liberación pellet: 1,5S, lo que significa detener 4,5S, iniciar: 1,5S y ciclo.</p> <p>Motor del Ventilador de escape: El rango de ajuste es 32%-100% (72V-230V). Cuanto mayor sea el valor, mayor será el viento- El volumen es, por ejemplo, el ajuste es 100. El volumen del viento es el mayor, y es 32, significa que el volumen del viento es menor.</p>					

Notas: ¡Este parámetro es solo de referencia y sus parámetros deben cambiarse debido a la diferencia en el poder calorífico de las partículas!

15. Modos de funcionamiento Caldera Petra/alpina

Modo TC, TERMOSTATO AMBIENTE Interior (ON/OFF).

En este modo usted debe establecer la T.A. Temperatura Ambiente Seleccionada.

Si la T.A. es Menor a la Temp. Seleccionada, la Caldera estará ON (ENCENDIDA).

Si la T.A. es Mayor a la Temp. Seleccionada, la Caldera estará OFF (APAGADA).

Si su caldera esta encendida (TA = ON) y la Temperatura de Agua de la caldera es menor (60) a la Temperatura Seleccionada en 70°C la Caldera Funcionará a su Pot. Máxima. La Pot. Máxima comenzará a reducirse cuando la temperatura de la caldera se acerca a la Temperatura Seleccionada 70°C hasta llegar a su Pot. Min., pasando los 70°C (modo ECO) y llegando a los 72, la caldera se apagará, demora 20 Minutos y siempre la bomba estará funcionando para evacuar el calor o la energía de la caldera. La caldera comenzara a funcionar nuevamente en la potencia más baja si así lo solicita el Termostato Ambiente de la casa.

Modo MT Manual (MODO VERANO):

Este modo se usa principalmente en verano, baja demanda de agua caliente o los usuarios están familiarizados con sus necesidades diarias de agua caliente y se debe establecer un nivel que permita mantener el consumo diario en otras estaciones.

En este modo, la posición de la POTENCIA se ajusta manualmente entre 1 y 5, no cambiará automáticamente. Cuando se alcanza la Temperatura Seleccionada, la CALDERA se apaga y no se vuelve a encender automáticamente. Es un modo de uso Particular por un cierto momento.

El T.A. Termostato Ambiente de la Casa no Funciona en este modo.

Modo automático:

Establecer la temperatura de Agua de la Caldera, Ejemplo 70°C, La Caldera Comenzará a Trabajar en Potencia Máxima, una vez que la temperatura de agua de llegue a los 70°C, esta comenzará a Bajar su potencia hasta Potencia 1, la temperatura de la caldera llegara a una máximo de 73°C y se apagará. Si la temperatura del agua establecida es de 70 °C y la temperatura actual del agua ha alcanzado los 68 °C, significa que la potencia está en el tercer nivel. Cuando se opera en el nivel mínimo de potencia de fuego, la temperatura del agua seguirá aumentando hasta llegar a los 73°C. ECO Posteriormente la Caldera Volverá a encender cuando la Temperatura de Agua de La caldera Llegue a los 68°C.

La caldera Se reiniciará Cuando:

- A) La temperatura del agua de la caldera está bajo entre 2 y10° C la Temperatura seleccionada.
- B) La temperatura real de Humos es inferior a la temperatura de apagado de la caldera. Siempre debe situar su temperatura de agua inferior a temperatura de escape de Humos.
- C) El Termostato Ambiente de la Casa no Funciona en este modo.

16. Apagado

Presiona  durante dos segundos, la chimenea entra en estado de apagado y la pantalla LCD muestra el estado de funcionamiento "deteniéndose". En este momento, el ventilador de refrigeración y el ventilador de extracción siguen funcionando. Cuando la temperatura del humo sea inferior a 50°C, la operación se detendrá por completo. El estado de funcionamiento de la pantalla LCD mostrará "detener" y luego entrar en estado de espera.

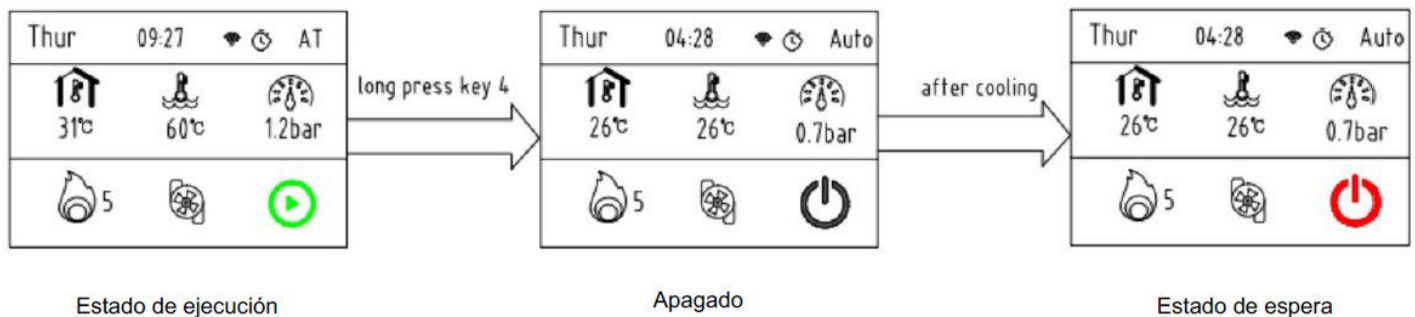

Función de seguridad automática

Protección contra altas y bajas temperaturas del agua

Cuando la temperatura del agua en circulación es demasiado alta o baja (la temperatura del agua es superior a 85°C) e inferior a 5°C), la chimenea entra en estado de alarma de apagado. El interruptor de control de temperatura desconecta la fuente de alimentación del motor de descarga, la pantalla LCD muestra "anomalía en la temperatura del agua", el timbre suena hasta que la temperatura del agua es normal. Después de que la temperatura del agua sea normal, siga la operación a continuación para restablecer el interruptor de control de temperatura del agua; de lo contrario, la chimenea no se descargará.

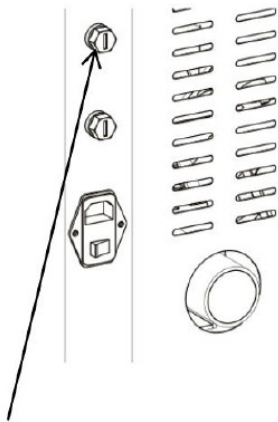

Desenrosque la cubierta protectora

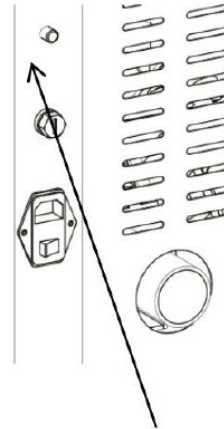

Presione el botón del interruptor de control de temperatura del agua y gire la cubierta protectora hacia atrás.

17. Protección de la presión del agua

La chimenea se apagará y alertará si la presión de agua está fuera del rango normal (0,5 - 2,5 bar). La presión óptima es de 1,2 bar.

Presión baja: Llene el sistema.

Presión alta: Purgue agua del sistema.

La pantalla mostrará "Anormalidad en la presión del agua" hasta que se restablezca la presión correcta.

Temperatura demasiado alta de la tolva que se debe evitar.

Cuando la temperatura del tanque excede los 85°C, el interruptor de control de temperatura cortará el suministro de energía del motor de descarga y no descargará el material. Después de que se queman las partículas en el recipiente en llamas, la chimenea entra en el estado de alarma de apagado y la pantalla LCD muestra "anomalía en la llama".

La sonda suena hasta que se elimina la falla. Después de que la temperatura del tanque sea normal, siga la operación a continuación para restablecer el interruptor de control de temperatura del tanque; de lo contrario, la chimenea no se descargará.

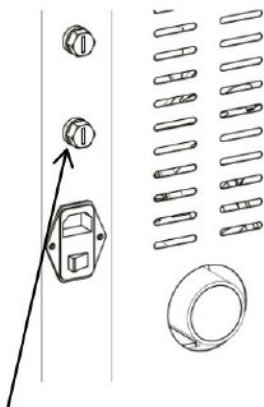

Desenrosque la cubierta protectora

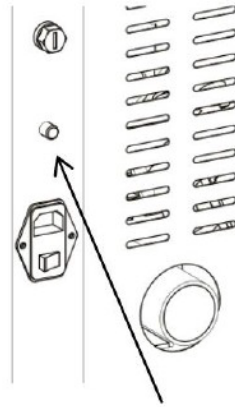

Presione el botón del interruptor de control de temperatura y gire la cubierta protectora atrás

18. Instrucciones de funcionamiento del control remoto

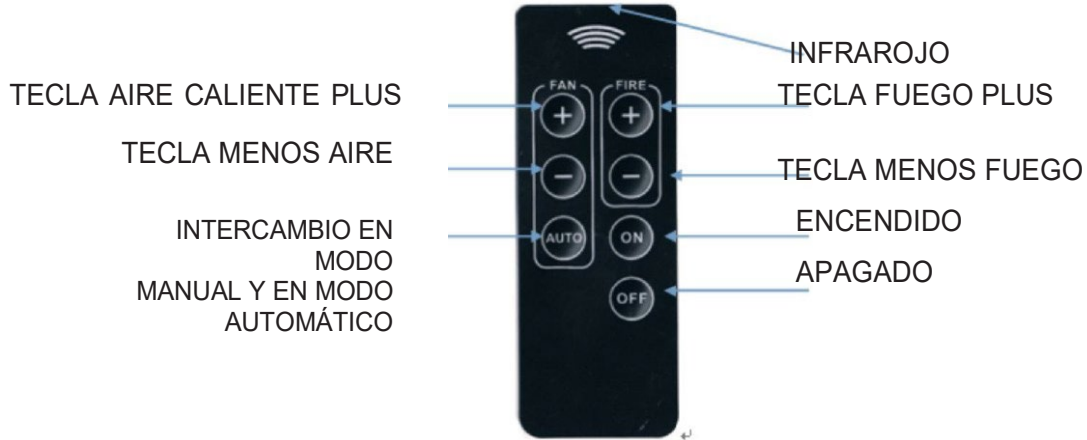

Cuando se utilice el control remoto, el cabezal transmisor debe estar alineado con el panel de operación. Al presionar un botón, se debe confirmar si hay respuesta: si se escucha un pitido, indica que el comando fue recibido correctamente.

La batería del control remoto es una pila de botón de litio (especificación: CR2025). Si no se va a utilizar durante un período prolongado, se recomienda retirar la batería para evitar posibles descargas o daños.

Uso del Control Remoto:

Alineé el cabezal transmisor con el panel de operación.

La confirmación de un comando se indica con un pitido audible.

Mantenimiento de la Batería:

Utilice una pila de botón CR2025.

Retire la batería si no se usará el control durante un tiempo prolongado.

19. Suministro de pellets de madera



¡Atención! ¡Peligro de incendio!
 Mantenga las bolsas de plástico con pellets alejadas de la estufa mientras alimenta con pellets.
 Los pellets no deben desbordarse de la tapa de la tolva; Se debe limpiar el pellet desbordado para evitar accidentes.
 Para evitar que el fuego se apague, asegúrese de mantener el pellet en un nivel de llenado adecuado en la tolva. Podrás rellenar 15kg de pellet si solo quedan 2kg en la tolva.
 La altura de almacenamiento de los pellets debe comprobarse periódicamente. Excepto durante el proceso de alimentación, la tapa de la tolva debe estar cerrada, en cualquier caso.
 ¡Atención! Para evitar quemaduras por altas temperaturas, use siempre guantes protectores para abrir la cubierta de la tolva.

20. Limpieza y mantenimiento

¡Atención! Antes de realizar cualquier trabajo de mantenimiento, es necesario apagar la estufa, desenchufarla y esperar hasta que se enfríe a temperatura ambiente.
 El intervalo de limpieza depende de la calidad del pellet y de la potencia calorífica media.
 Los gránulos húmedos o con alto contenido de cenizas y aserrín pueden alterar el intervalo normal de limpieza. Por lo tanto, utilice siempre pellets de alta calidad.

Intervalo \ Descripción	Todos los días	Cada 3-7 días	Cada 20 días	Cada 30 días	Todos los años
Quemador	días •				
Cenicero		●			
Vaso		●			
tubo radiante					●
Escudo contra incendios en la parte superior del horno.				●	
Chimenea en la chimenea			●		
tubo de fuego					●
sello de puerta marco					●
batería del control remoto					●

Limpeza de cenizas

Limpeza del asiento en llamas

Cada día, al limpiar la cuba de combustión antes del encendido, comprobar el estado de la pila de cenizas del horno base. Demasiado provocará una ingesta insuficiente de oxígeno y afectará el efecto de combustión. Se puede utilizar para eliminar las cenizas del asiento en llamas.

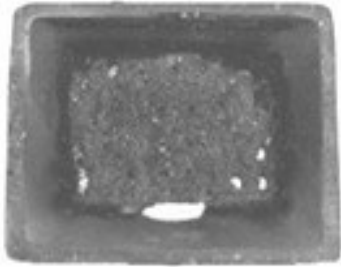

Cuenco ardiente bloqueado

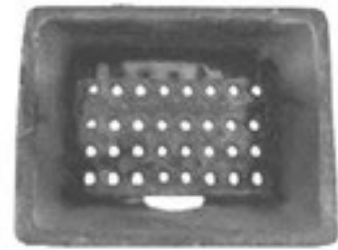

Cuenco ardiente limpio

Limpeza del cenicero

Cada 3 a 7 días, cuando limpie la caja de cenizas antes del encendido, primero abra las dos puertas internas y externas del horno que se muestran en la siguiente figura, saque la caja de cenizas y límpiela. Una vez completada la limpieza, instálelo en orden inverso. Limpieza del asiento del cuenco en llamas

Al limpiar el recipiente de combustión antes del encendido cada 2-3 días verifique el estado del montón de cenizas de la base inferior. Demasiado volumen provocará una ingesta insuficiente de oxígeno y afectará la eficiencia de la combustión. Se puede quitar con una aspiradora del cilindro de hierro.



Antes de limpiar



Después de limpiar

Limpeza del cenicero superior

Revisa el cajón de cenizas cada 2 o 3 días para vaciar las cenizas del interior del cajón superior.

Utilice únicamente la aspiradora del cilindro de plancha para retirarla cuando la ceniza esté completamente fría.



Antes de limpiar



Después de limpiar

En primer lugar, desenrosque las dos tuercas de fijación que se muestran en la figura siguiente, saque el cenicero inferior y utilice una aspiradora para retirarlo. Una vez completada la limpieza, instálelo en sentido inverso, preste atención a la cubierta instalada en su lugar y sellada.

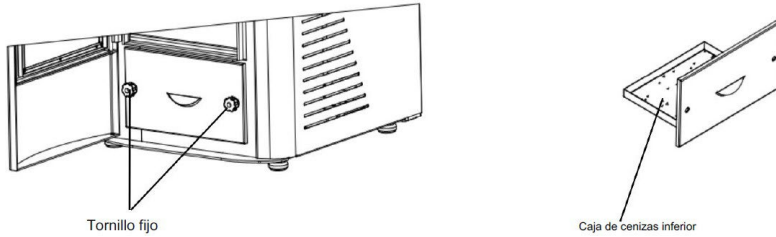

Limpeza del tubo radiante inferior.

La tasa de intercambio de calor se puede aumentar tirando de la varilla de limpieza varias veces antes y después de usar el encendido.



Limpeza de escudo contra incendios

Aproximadamente cada medio mes, antes de usar el encendido, primero sostenga el protector contra incendios con la mano y levántelo ligeramente, luego limpie las cenizas. Una vez completada la limpieza, instálelo nuevamente en su posición original. Preste atención a las tres posiciones (posición de la hebilla).



Limpeza de humos en la estufa.

Lavar al menos dos veces al año, o después de quemar unos 500 kg de pellets, o después de 300 horas de combustión, se deben limpiar ambos lados de la chimenea.

Los pasos de la operación son los siguientes:

Abra la puerta del horno, desatornille los tornillos de la placa refractaria y la placa inferior de fijación de cenizas, saque el recipiente de combustión, la tolva de cenizas, la placa refractaria de cinco piezas y el deflector

de cenizas inferior y aspire las cenizas del conducto interior. con una aspiradora. Después de la limpieza inicial, use un martillo de madera o una varilla de cobre para golpear la posición que se muestra en la figura siguiente, de modo que las cenizas del conducto de humos caigan al fondo, continúe limpiando con una aspiradora y golpee repetidamente varias veces. Preste atención a la fuerza del grifo y no deforme el horno. Una vez completada la limpieza, reemplácela en sentido inverso, preste atención a que la cubierta de limpieza esté instalada en su lugar y sellada.

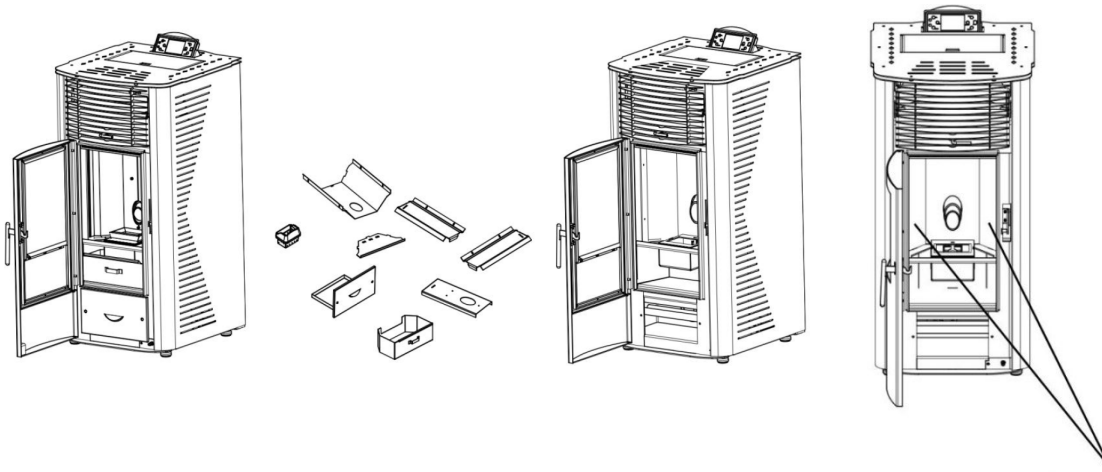

Golpee en ambos lados, tenga cuidado de no usar demasiada fuerza.

Limpieza del motor del ventilador de escape.

Verifique y limpie el extractor de aire, primero saque el cable de la pantalla de acuerdo con la siguiente figura, retire la cubierta superior, desatornille los tornillos de fijación en la placa lateral izquierda, sostenga las placas laterales hacia afuera y sáquelas para obtener la fila fija. Los cuatro tornillos con hexágono interior del ventilador de humo están desatornillados. Luego retire lentamente el ventilador y use una aspiradora para quitar el hollín de la tubería o del ventilador. Al volver a instalar, asegúrese de que la instalación sea segura, sellada y sin fugas de humo.

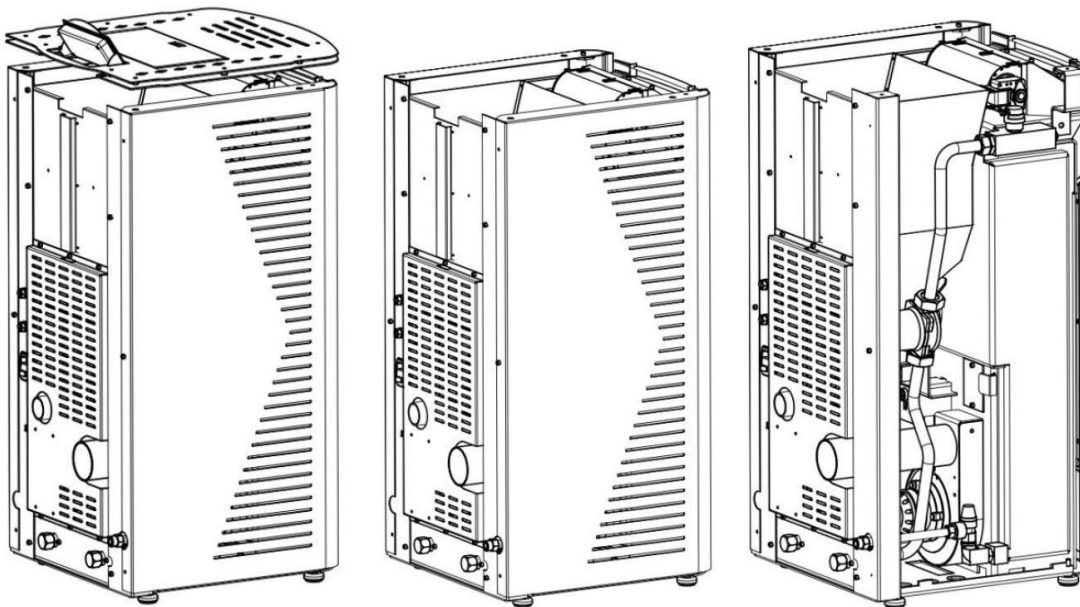

motor del ventilador de escape

Limpieza de tubo de fuego fuera de la estufa.

Cuando termine la temporada anual de calefacción, retire la cubierta antipolvo de la junta de tubería tipo T, límpiela y vuelva a colocarla, preste atención a que la instalación esté segura, sellada y sin fugas de humo.

Limpeza del cristal de la puerta



Cubierta de ceniza



Antes de limpiar



Despues de limpiar



Antes de limpiar



Despues de limpiar

Al limpiar el vidrio, se recomienda utilizar un cepillo seco para eliminar el polvo de la superficie del vidrio. En superficies de vidrio especialmente sucias, la capa de suciedad se puede limpiar con un paño húmedo o con un paño. No utilice agentes de limpieza cáusticos ni cepillos de metal duro para limpiar la suciedad; de lo contrario, el vidrio resistente a altas temperaturas podría rayarse o corroerse.

Limpeza de la tolva

Cuando finaliza la temporada de calefacción anual, las partículas y residuos restantes en el tanque deben aspirarse con una aspiradora, ya que las partículas restantes y la escoria residual en el tanque se humedecen y aglomeran fácilmente, lo que influirá en el uso normal en la próxima temporada de calefacción. Si la boquilla de la aspiradora no coincide con la rejilla de la cubierta de la tolva, retire la rejilla para facilitar la limpieza.



Pellets inferiores aglomerados
Atención: Desconecte el enchufe antes de limpiar.



Pellets de alta calidad

21. Fallo de alarma: tratamiento de las causas

Alarma 1:

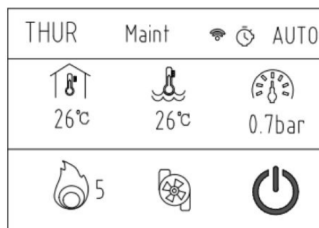

Motivo: El tiempo de mantenimiento establecido ha expirado. En este momento, la chimenea debe recibir un mantenimiento exhaustivo limpiado, principalmente para limpiar el conducto de humos del interior de la chimenea.

Solución:

Ingrese el parámetro de profundidad en la barra de menú, busque el tiempo de mantenimiento y duplique el valor original.

Por ejemplo, si el tiempo de mantenimiento original se establece en 30, después de que se produzca el mantenimiento, agregue 30 a 60 según el valor original de 30 y luego agregue 30 a 90 para el mantenimiento cuando vuelva a ocurrir, y así sucesivamente.

Alarma 2:



Razón: no logra encender

Solución:

Confirme si la tolva tiene pellet. Si no hay pellet, agréguelo a tiempo.

Compruebe si hay escoria en el recipiente de combustión o no. Si hay escoria, límpiela a tiempo y coloque el recipiente de combustión en su lugar.

El incendio ya ha comenzado, pero aún hay alarma. En este momento, es posible que haya menos gránulos. Ajuste el parámetro general 4PB 5PB y aumente la cantidad de pellet.

Alarma 3:

HT Flue

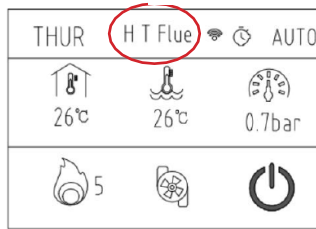

Motivo: La temperatura del humo es demasiado alta. **Solución:** Se reduce adecuadamente la cantidad actual de material.

Alarma 4:

HT Hopper



Causa: La temperatura de la tolva es demasiado alta.

Solución:

1. La cantidad actual de pellet debe reducirse adecuadamente.
2. El interruptor de control de temperatura del tanque está defectuoso, es necesario reemplazarlo.

Alarma 5:

pellet lack alm

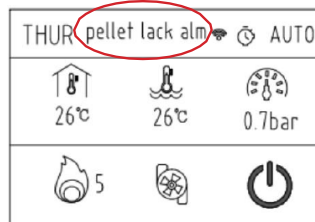

Motivo: no hay pellet en la tolva

Solución:

1. Introduzca pellet y reinicie el encendido.

Alarma 6:

TC Fault

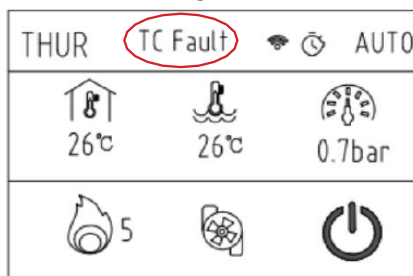

Motivo: El Sensor está dañado, (bujía) los electrodos positivo y negativo están conectados incorrectamente o el contacto es deficiente. **Solución:**

1. Vuelva a verificar el cableado del Sensor.
2. Reemplace el Sensor.

Alarma 7: Low NP

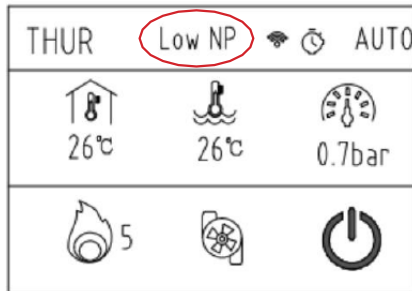

Motivo: El interruptor de presión y contrapresión está defectuoso o esta obstruido el tubo de humos, el extractor de aire está defectuoso, la puerta del horno no está cerrada y el conducto de humos está bloqueado.

Solución:

1. Verifique y reemplace el interruptor de presión negativa.
2. Verifique y reemplace el motor del ventilador de escape.
3. Verifique y cierre la puerta del horno.
4. Revisar y limpiar la chimenea.

Alarma 8: NTC FamIt Sensor Temp Ambiente Defectuoso

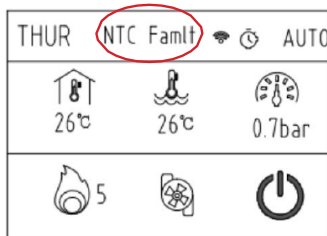

Motivo: El sensor de temperatura ambiente está defectuoso o tiene mal contacto Solución:

1. Vuelva a verificar el cableado
2. Reemplace el sensor de temperatura ambiente.

Alarma 9: Fire down

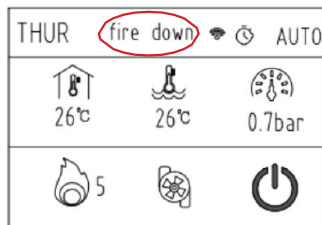

Motivo: La temperatura del humo es demasiado alta. Solución:

2. Reducir la cantidad de alimentación de pellets.
2. Cambiar la temperatura de cambio descendente forzado (después de obtener el permiso del concesionario)

Alarma 10: ALARM Abnormal water pressure sensor

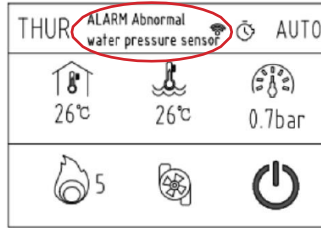

Motivo: 1. Mal contacto en el cable 2. Daño del sensor

Solución:

1. Compruebe si el cableado es confiable.
2. Reemplace el sensor

Alarma 11: **ALARM Abnormal water pressure**

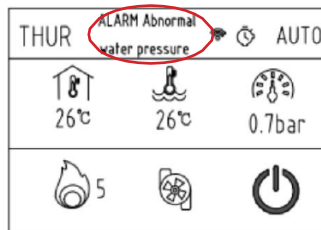

Motivo: La presión del agua es demasiado alta o demasiado baja.

Solución: Reducir la presión del agua o aumentar la presión del agua.

Alarma 12: **ALARM water Temperature**

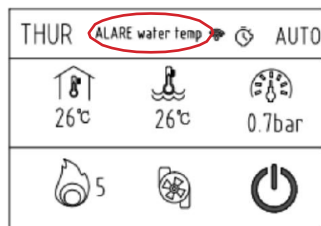

Motivo: La temperatura del agua en el horno es demasiado alta.

Solución: Reducir la temperatura del agua y reducir la potencia hidráulica

Alarma 13: Abnormal water temp sensor

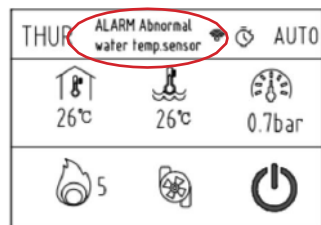

- Motivos:**
1. Mal contacto
 2. El sensor de presión de agua está dañado

Solución: Verifique el cableado del sensor de temperatura del agua
2. Reemplace el sensor de temperatura del agua

22. Tabla de fallas

Item	Fallos	Causa	Solución	Observación
1	La llama arde muy débilmente; El color es naranja; El cristal de la puerta del homo se toma negra; El recipiente en llamas está lleno de pellets.	El tubo de escape del tubo de armación está bloqueado; La puerta del homo no está cerrada; El volumen de aire del extractor de aire es pequeño; Cantidad excesiva de pellets;	Verificar los tubos de admisión y escape; Asegúrese de que no haya bloqueos; Compruebe si la puerta del homo está bien sellada; reemplace la cuerda de sellado; Verifique el extractor de aire; aumentar el volumen de aire del extractor de aire; Reducir la cantidad de alimentación de pellet.	Cuando la chimenea arde normalmente, el color de la llama es rojo y blanco.
2	El fuego se apaga y la chimenea deja de funcionar	Falla de pellet; Los pellets no se entregan; La puerta del homo no está cerrada; La calidad de los pellets no es buena; La chimenea esta sobrecalentada y el mecanismo de alimentación se detiene debido a restricciones de temperatura segura; El motor de descarga esta averiado; La chimenea alcanza la temperatura del agua establecida.	La tolva se llena de pellets; Verificar si se transportan los pellets; limpio o reparar el mecanismo de alimentación; Compruebe si la puerta del homo está bien sellada; reemplace la cuerda de sellado; Verificar la calidad de los pellets; reemplazar la alta calidad pellets de madera pura; Compruebe si la chimenea está demasiado caliente, la temperatura es demasiado alto; reducir la cantidad de pellet; No es necesario comprobarlo, hasta que baje la temperatura del agua, La chimenea se encenderá automáticamente.	
3	No caen pellets en el recipiente en llamas.	Falla de material; El mecanismo de alineación está bloqueado por la cuchilla en espiral; El motor de descarga esta averiado.	La tolva se llena de pellets; Compruebe si el mecanismo de alimentación está bloqueado; limpiar o reparar el mecanismo de alimentación; Verifique si el motor de descarga es normal; reemplazar o reparar el motor de descarga.	

4	La chimenea no enciende	La chimenea no está conectada a una fuente de energía; El fusible se quemó	Verifique la conexión eléctrica y que el voltaje sea suficiente; Verifique el fusible del interruptor; reemplace el fusible	Voltaje 220v/50hz La especificación del fusible es 3.0a
5	Hay ceniza fuera de la chimenea	La puerta del horno no está cerrada; El tubo de escape no está sellado.	Compruebe si la puerta del horno está bien sellada; reemplace la cuerda de sellado; Verifique el sellado del tubo de escape; sellar el agujero con un Cinta de sellado anti altas temperaturas	No habrá cenizas cuando la chimenea esté funcionando normalmente.
6	La chimenea tiene un ruido anormal.	Ruido del motor de descarga; Ruido radiante del ventilador; Ruido del motor del ventilador de escape; Ruido de la bomba de circulación	Verificar si el motor de descarga funciona correctamente; reemplazar o reparar el motor de descarga; Compruebe si el ventilador de refrigeración funciona correctamente; reemplazar o reparar el ventilador de refrigeración; Verifique si el motor del extractor de aire funciona correctamente; reemplazar o reparar el motor del extractor de aire; Compruebe si la bomba de circulación de agua funciona correctamente; cambiar o reparar la bomba de circulación.	El valor de ruido de la chimenea durante el trabajo normal es de aproximadamente 52 dB
7	La temperatura del agua alcanza rápidamente el valor establecido, de hecho, no se calienta	La bomba de circulación de agua no está activada o dañada; Hay circulación de aire en la línea de arranque de la bomba de agua circulante; el agua no puede circular.	Compruebe si la bomba de circulación de agua funciona correctamente; cambiar o reparar la bomba de circulación; Drene el agua en el sistema de línea, rellenando.	

23. Diagrama de Cableado

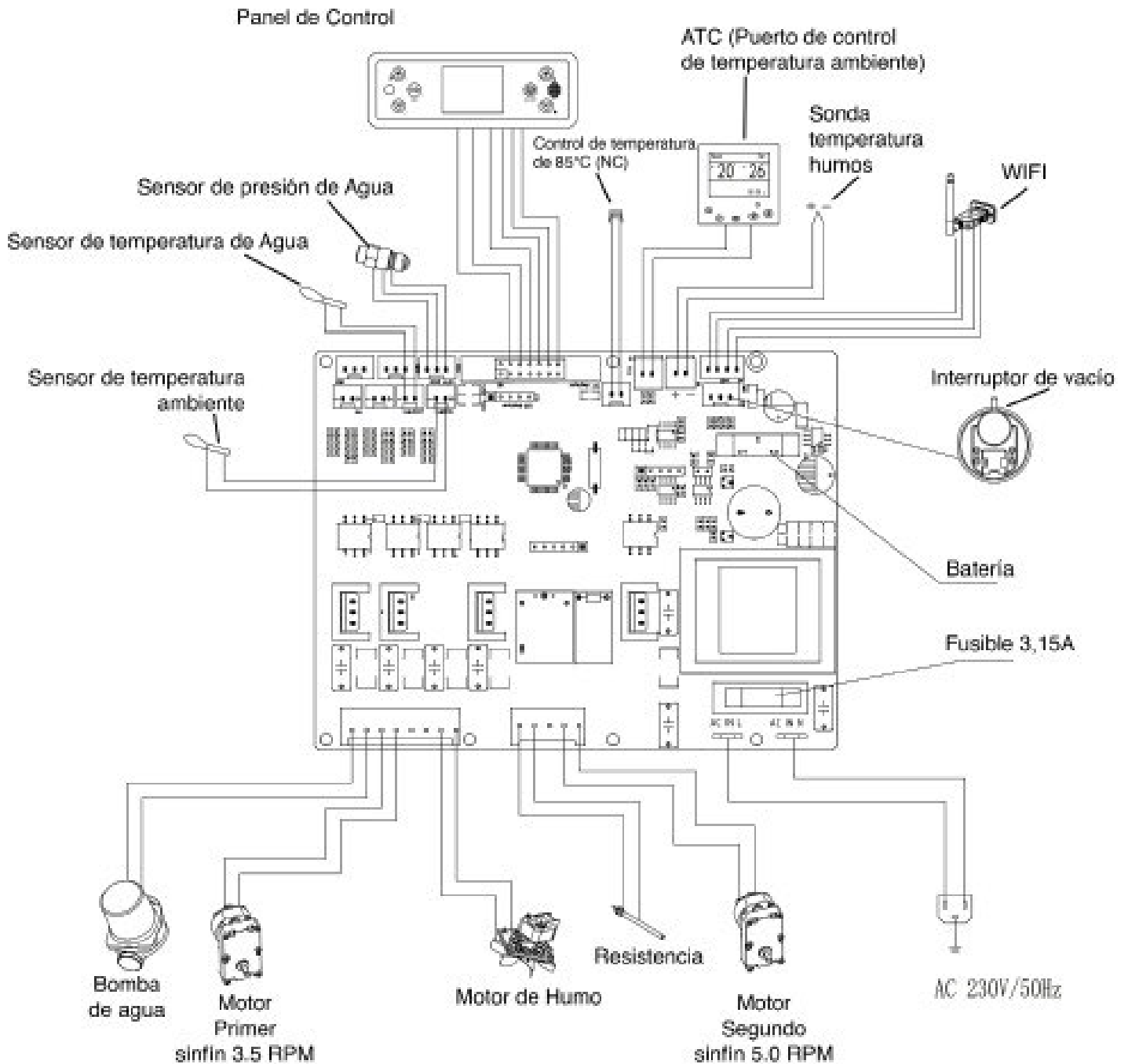

24. Trabajo de funcionamiento

HORA	17:41
T°A	24°C
T°AGUA	44°C
SET	60°C

Encendido (ON)

Monitor	Estado	Set	T°A	Bomba	Ventilador	carga	Llama
TA	ON	60°C	23°C	OFF (39°C) On (40°C)	ON	ON 5 Min	ON 3 Min
TA	OFF	60°C	25°C	ON (43°C) OFF (0-39°C)	(OFF) no hay presencia humos	OFF 15 Min Luz roja display	OFF 35° min

HORA	17:30
T°A	23°C
T°AGUA	35°C
SET	60°C

1)	Activación termostato set + t Ambiente (ON)
2)	Ventilación en (ON)
3)	Carga de Pellet Constante por 5 Min
4)	Encendido por 3 minutos
5)	Bomba se Activa a los 43°C

25. Apagado (Off)

1)	Desconexión t° Set- tA (OFF)
2)	Bomba en (OFF) a los 39°C
3)	Pellet Continua en (ON)
4)	17:46 Deja de inyectar pellet a los (15 min) después y enciende luz roja e el display además automáticamente llama 1-5 Potencia y visualización eco (OFF)
5)	Se Quema el Pellet restante y baja su temperatura
6)	18:00 ya se encuentra llama con menor visibilidad
7)	Ventilador sigue en ON hasta que no haya presencia de Humos.

26. Garantía

Según la normativa, el período de garantía del horno de pellets fabricado por la empresa es de un año (a partir de la fecha de facturación). Durante el período de garantía, la empresa proporcionará mantenimiento gratuito por cualquier mal funcionamiento causado por la calidad del producto en condiciones de uso normal.

1) Durante el período de garantía, si el mal funcionamiento es causado por un problema de calidad del producto, lleve la tarjeta de garantía completa y la factura de compra al centro de reparación autorizado por la empresa en todo el país para mantenimiento gratuito. La tarjeta de garantía debe devolverse a la empresa dentro de los 15 días posteriores a la compra.

2) No acepte máquinas que hayan fallado debido a modificaciones no autorizadas o funciones adicionales.

3) Cuando se modifiquen la tarjeta de garantía y la factura de compra, la garantía dejará de ser válida inmediatamente.

4) Guarde la tarjeta de garantía y la factura de compra como certificado de garantía de esta máquina; consérvelos correctamente. Si se pierde no lo reemitimos. Las siguientes condiciones no son gratuitas:

1) Sin certificado de garantía.

2) Mal funcionamiento causado por no operar la máquina de acuerdo con las instrucciones. Daños causados por el desmantelamiento del personal especial de mantenimiento de la empresa.

3) Fallo, rayado o daño causado por movimiento o caída.

4) Daños causados por almacenamiento inadecuado, reparación o uso inadecuado por parte del usuario.

5) Consumibles y accesorios aleatorios. (Las piezas consumibles incluyen: vidrio, pintura de superficie, tiras selladoras, etc.)

6) Fallo o daño causado por fuerza mayor.

7) Si no reemplaza las piezas usted mismo sin permiso, se puede producir un mal funcionamiento.

UniClima

El Clima Perfecto