

Instrucciones de montaje para el instalador

Caldera de condensación a gas

WALLCON

X-treme

CARACTERÍSTICAS TÉCNICAS



CONTENIDO

1	Significado de los símbolos y seguridad	3				
1.1	Significados de los símbolos	3		4.2.8	Filtro de entrada de aire	15
1.2	Advertencias generales	3		4.2.9	Bomba	16
1.3	Instrucciones seguridad	3		4.3	Conexiones de humos	16
1.4	Normas y reglamentos	4		4.3.1	Tipos de salida de gases	17
2	General	5		4.4	Conexiones eléctricas	18
2.1	Propósito del diseño	5		4.4.1	Diagrama de cableado	19
2.2	Introducción del producto	5		4.4.2	Sonda de temperatura exterior	24
2.3	Sala de calderas y ventilación	6	5	Control		25
2.4	Etiqueta de precaución	7	6	Operación		26
2.5	Etiqueta de embalaje	7	6.1	General		26
2.6	Etiqueta informativa	7	6.2	Display		27
3	Especificaciones técnicas	8	6.3	Selección del modo de operación		28
3.1	Wallcon Dimensiones	8	6.4	Programación		30
3.2	Diagrama hidráulico	9	6.5	BMS – Caldera 0-10V Management		31
3.3	Contenidos	9	6.6	Visión general de ajustes		32
3.4	Tabla Técnica	10	7	Parametros		32
4	Instrucciones de instalación	10	7.1	Parámetros de usuario final		34
4.1	Instalación	10	8	Regulación secuencial		36
4.1.1	Embalaje	10	9	Circuitos de calefacción		41
4.1.2	Desplazamiento	11	9.1	Parámetros básicos circuito		42
4.1.3	Montaje	11	9.2	Parámetros instalador profesional		42
4.1.4	Calidad del agua y tratamientos	12	10	Agua Caliente Sanitaria		46
4.2	Conexiones Hidraulicas	13	11	Control remoto via WEB		48
4.2.1	Vaso de expansión	13	12	Codigos de error		49
4.2.2	Válvula de seguridad	13	13	Ajustes de combustión		52
4.2.3	Drenaje de condensados	14	13.1	Puntos de ajuste de emisiones		52
4.2.4	Separador hidráulico	14	13.2	Configuración emisiones de carga		53
4.2.5	Intercambiador de calor de placas	14	13.3	Carga minima nominal		53
4.2.6	Válvula de alivio de aire automática	15	14	Mantenimiento		54
4.2.7	Separador de depósitos y suciedad	15	15	Recomendaciones de ahorro de energía		55
			16	Disposición		55
			17	Recomendaciones de aplicación de la sala de calderas		56

IMPORTANTE

POR FAVOR LEA LAS INSTRUCCIONES A CONTINUACIÓN CUIDADOSAMENTE ANTES DE LA INSTALACIÓN Y USO

- ESTE MANUAL ES UNA PARTE INSEPARABLE DE LA CALDERA Y DEBE GUARDARSE JUNTO CON LA CALDERA. SI ESTE MANUAL DAÑADO O PERDIDO, CONTACTE CON GASSERO PARA UNA NUEVA COPIA.
- LA INFORMACIÓN E INSTRUCCIONES QUE SE ESPECIFICAN EN ESTE MANUAL DE USUARIO SE APLICAN SOLAMENTE A LOS MODELOS DE CALDERA ESPECIFICADOS EN LA PÁGINA
- LA INSTALACIÓN DE ESTA CALDERA DEBE REALIZARSE DE ACUERDO CON LAS DIRECTIVAS CE Y LAS INSTRUCCIONES DE LAS ORGANIZACIONES DE GAS LOCALES POR SERVICIOS AUTORIZADOS .
- EL GAS ESPECIFICADO DEBE SER SUMINISTRADO POR ORGANIZACIONES AUTORIZADAS DE GAS ANTES DE LA PUESTA EN MARCHA DE LA CALDERA.
- LA PUESTA EN MARCHA DE LA CALDERA DEBE SER REALIZADA POR LOS SERVICIOS AUTORIZADOS DE FOXX DE LO CONTRARIO, LA GARANTÍA DE LA CALDERA SERÁ CANCELADA.
- EL FABRICANTE NO ES RESPONSABLE DEL DAÑO DEBIDO A LA INSTALACIÓN INCORRECTA O INCORRECTA DE LA CALDERA.
- ALGUNAS PARTES DE LA CALDERA COMPRADA PODRÍAN SER DIFERENTES A LAS PIEZAS DE LA CALDERA EN ESTE MANUAL.
- EL FABRICANTE (FOXX) SE RESERVA EL DERECHO DE CAMBIAR ESTA GUÍA DEL USUARIO SIN PREVIO AVISO.
- EL TIEMPO DE VIDA DE LA CALDERA ES DE 10 AÑOS SI TODAS LAS INSTRUCCIONES SIGUEN SEGÚN ESTE MANUAL DEL USUARIO.
- EL MANTENIMIENTO DE LA CALDERA DEBE REALIZARSE SEGUN RITE

1. SIGNIFICADOS DE LOS SÍMBOLOS Y SEGURIDAD

1.1 SIGNIFICADOS DE LOS SÍMBOLOS

Los símbolos que se utilizan en este documento y sus significados son los siguientes:



PELIGRO: Acciones que ciertamente no se deben hacer. Se pueden producir daños materiales y graves daños personales.



PELIGRO ELÉCTRICO: peligro de muerte o lesiones graves debido a una descarga eléctrica.



ADVERTENCIA: Peligro de daños materiales o daños al medio ambiente.



Se refiere a la información / recomendaciones a ser consideradas por el usuario

1.2 ADVERTENCIAS GENERALES



Su caldera debe usarse de acuerdo con las instrucciones y propósitos especificados en el manual del usuario. El fabricante no se hace responsable de los daños a las personas, los animales y la propiedad debido a una instalación incorrecta, reparaciones posteriores y modificaciones.



La caldera no puede ser utilizada por personas sin experiencia y conocimiento.

1.3 LAS INSTRUCCIONES DE SEGURIDAD



SI HUELE A GAS

No abra ni cierre los interruptores de alimentación, no toque los enchufes o enchufes.

No fume

No uses tu teléfono

Cierre la válvula de gas inmediatamente.

Ventile el espacio abriendo las puertas y ventanas.

- Notificar a todos en el edificio.
- Llame al servicio de emergencia de la compañía de distribución de gas a la que está conectado. No permita que nadie entre a la sala de calderas hasta que llegue el servicio de emergencia.
- Si hay un sellado debido a una fuga de gas, no desmonte el sello, comuníquese con la compañía de distribución de gas para desmontar el sello después de la reparación necesaria.

El olor del gas residual formado después de quemar con gas natural puede parecerse entre sí. Nunca use la caldera en caso de una fuga en el sistema de gas residual.



SI OCURRE FUGAS DE AGUA EN LA CALDERA:
Apague las conexiones eléctricas y de agua de la caldera y notifique al servicio autorizado. El agua de condensación formada después de la combustión es corrosiva y corrosiva. En caso de fugas o fugas de esta agua, informe al servicio autorizado.



SI OCURRE FUGAS ELÉCTRICAS EN LA CALDERA:
Nunca toque la caldera. Baje el interruptor principal en el tablero y notifique al servicio autorizado. No toque las tuberías ni las chimeneas. (puede haber una falla a tierra) No corte, tire o doble los cables incluso si el interruptor se baja y se corta la energía.



NO TOQUE LA CALDERA CUANDO TENGA LAS MANOS MOJADAS

1.4 NORMAS Y REGLAMENTOS

Esta caldera se fabrica de acuerdo con las siguientes directivas y normas:

EN 15502-1+A1
EN 15502-2-1+A1

Directivas Europeas : Reglamento de aparatos de gas (GAR)
(EU) 2016/426 Compatibilidad electromagnética (EMC)
2014/30/EU Directiva de bajo voltaje (LVD) 92/42 /
2014/35/EU EEC Eficiencia de caldera

Estas instrucciones de instalación y mantenimiento están preparadas para las calderas de condensación de pie que se especifican a continuación:

WALLCON X-treme 115
WALLCON X-treme 125
WALLCON X-treme 150



ETIQUETA CE: esta caldera cumple con los requisitos esenciales de las directivas europeas pertinentes. El marcado CE certifica que los productos cumplen con los requisitos esenciales de las regulaciones aplicables de acuerdo con el tipo de etiqueta. El fabricante puede ser consultado para la declaración de conformidad.

PERIODO DE GARANTÍA Y TIEMPO DE VIDA:

La garantía es de 2 años a partir de la fecha de la factura.

DERECHOS DEL CONSUMIDOR:

Los consumidores pueden solicitar quejas y apelaciones ante los tribunales de consumidores y los comités de arbitraje de los consumidores.

2 GENERAL**2.1 PROPÓSITO DEL DISEÑO**

Las calderas de condensación FOXX Wallcon con quemadores de premezcla, están diseñadas solo para calefacción.

Para el uso de agua caliente, la caldera también debe estar conectada al tanque de ACS.

La caldera se puede utilizar con un sistema en cascada o solo.

Máximo 16 calderas pueden trabajar juntos en cascada.

En la sección DIAGRAMAS DE INSTALACIÓN DE MUESTRAS se muestran ejemplos de sistemas independientes y en cascada.

Para los sistemas en cascada se han desarrollado accesorios especiales como el marco de montaje, los elementos de chimenea horizontales, las tuberías de conexión entre las calderas, la tubería de gas principal y el mezclador hidráulico.

Tales accesorios hacen que el sistema en cascada sea más fácil de instalar y requiera menos esfuerzo. Contacte con FOXX para ampliar la información.

2.2 INTRODUCCION DEL PRODUCTO

Wallcon es una caldera de suspensión en pared de modulación que tiene un intercambiador de fundición AL-Mg-Si con un quemador de premezcla y está diseñada para aplicaciones de calefacción central y ACS.

CARACTERÍSTICAS BÁSICAS DE LAS CALDERAS Wallcon:

108% de eficiencia de la caldera a través del quemador de premezcla (Ver tabla técnica)

A través del panel de control electrónico inteligente, tiene 13 sistemas de seguridad y 3 opciones de control de zona separadas. El termostato de la habitación y el sensor de temperatura exterior proporcionan un calentamiento económico y confortable. Además de la facilidad de operación a través del panel digital inteligente, proporciona detección de fallas y errores. El servidor web proporciona control remoto de la caldera. Los sistemas solares y la temperatura de la piscina se pueden operar en el mismo panel de control.



Las calderas Wallcon están diseñadas para funcionar únicamente con gas natural. No se pueden usar con GLP.

2.3 SALA DE CALDERAS Y VENTILACIÓN

Esta caldera proporciona la clase de protección eléctrica IPX4D. Compruebe que el lugar donde se encuentra la caldera cumple con esta clase de protección.

Las calderas deben colocarse a 200 mm de distancia de materiales inflamables tipo B, C1 y C2. Las calderas deben colocarse a 400 mm de distancia de los materiales fácilmente inflamables tipo C3, que pueden encenderse por sí mismo o por fuentes de ignición.

Nunca apague la fuente de alimentación de la caldera cuando la temperatura ambiente caiga por debajo de 0°C contra el riesgo de congelación.

Lea la sección de PROTECCIÓN CONTRA HELADAS,

Las calderas de condensación Wallcon deben instalarse en espacios que tengan la ventilación necesaria de acuerdo con la normativa vigente.

No modifique los conductos y rejillas de ventilación y no las bloquee después de la puesta en marcha.

Nunca use la caldera en lugares donde se almacene cantidades excesivas de polvo, productos químicos corrosivos y explosivos.

Si la caldera recibe de combustión del ambiente, no debe haber ninguna presión baja debido a otros sistemas / calderas en la sala.

La caldera debe instalarse de acuerdo con los voltajes eléctricos, la presión de gas y agua especificados en la tabla técnica. La conexión a tierra de la línea eléctrica es obligatoria.

Nunca apague la red eléctrica cuando la caldera esté en funcionamiento.

Tal comportamiento puede causar una acumulación anormal de calor y dañar el intercambiador de calor.





2.4 ETIQUETA DE PRECAUCIÓN

PRECAUCIÓN

Lea atentamente las instrucciones técnicas y el manual del usuario antes de la puesta en servicio.

La puesta en marcha debe ser realizada por un servicio autorizado de Foxx

La caldera debe ubicarse en un lugar separado de la vivienda y solo de acuerdo con la legislación de ventilación.

2.5 ETIQUETA DE EMBALAJE

Product Model : **Wallcon X-treme A**

Heat Output : **B**

Gas Type :



Product Code :

 MASTER





SLAVE

Serial Number :





 Countries of Destination

2.6 ETIQUETA DE INFORMACIÓN

<p>Wallcon_{X-treme} Wall Hung Gas Condensing Boilers</p>		 					
<p>Model : Wallcon Xtreme A</p> <p>Efficiency Level : +A</p> <p>Standards : EN 15502-1</p> <p>Production Year :</p> <p>NO_x Class : 6</p> <p>Power Supply : 230V / 50 Hz</p> <p>Power Consumption : C</p> <p>IP Class : X4D</p> <p>Max. Working Pressure(PMS) : bar</p> <p>Max. Working Temperature : 80°C</p> <p>Flue (appliance) Types : B23, C13, C33, C43, C53, C63, C83</p> <p>Serial Number :</p> <p></p>	<p>Nominal Heat Input Qn</p> <p>Qn Max. (kW): E</p> <p>Qn Min. (kW) : D</p> <p>Nominal Useful Output at (80/60 °C)</p> <p>Pn Max. (kW) : G</p> <p>Pn Min. (kW) : F</p> <p>Nominal Useful Output at (50/30 °C)</p> <p>Pn Max. (kW) : I</p> <p>Pn Min. (kW) : H</p> <p>Product Code :</p> <p></p>						
<p> ATTENTION : The boiler is adjusted in the Factory to Gas Pressure of G20 - 20 mbar .</p>	<table border="1" style="width: 100%; border-collapse: collapse;"> <tr> <td style="width: 33%;">Countries of Destination</td> <td style="width: 33%;">Gas Pressure</td> <td style="width: 33%;">Gas Category</td> </tr> <tr> <td style="height: 40px;"></td> <td></td> <td></td> </tr> </table>	Countries of Destination	Gas Pressure	Gas Category			
Countries of Destination	Gas Pressure	Gas Category					
<p>MASTER <input type="checkbox"/></p> <p>SLAVE <input type="checkbox"/></p>							

3 TECHNICAL SPECIFICATIONS

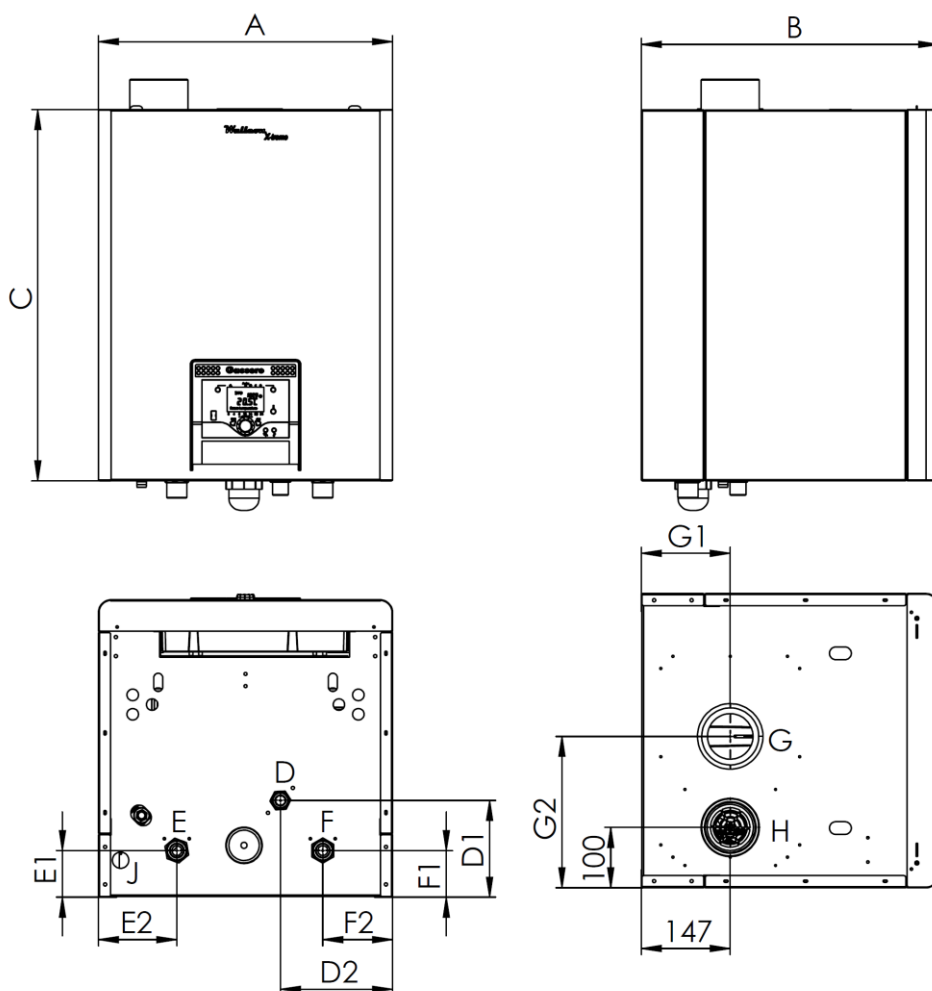
3.1 WALLCON X-treme DIMENSIONS



	WALLCON X-TREME 42	WALLCON X-TREME 50	WALLCON X-TREME 67
A	485mm	485mm	485mm
B	490mm	490mm	490mm
C	610mm	610mm	610mm
D	3/4"	3/4"	3/4"
D1	160mm	160mm	160mm
D2	185mm	185mm	185mm
E	1"	1"	1"
E1	77mm	77mm	77mm
E2	129mm	129mm	129mm
F	1"	1"	1"
F1	77mm	77mm	77mm
F2	115mm	115mm	115mm
G	Ø80mm	Ø80mm	Ø80mm
G1	147mm	147mm	147mm
G2	250mm	250mm	250mm
H	Ø80	Ø80	Ø80
J	Ø25mm	Ø25mm	Ø25mm

A	B	C	D	E	F	G	H	I
115	115,5	350	27	108,5	26,1	105,4	29,5	115,5
125	126	360	17	121	16,6	116,2	18,4	126
150	150	460	21	143	19,5	138	22,7	150

3 ESPECIFICACIONES TÉCNICAS

3.1 DIMENSIONES ALUCON

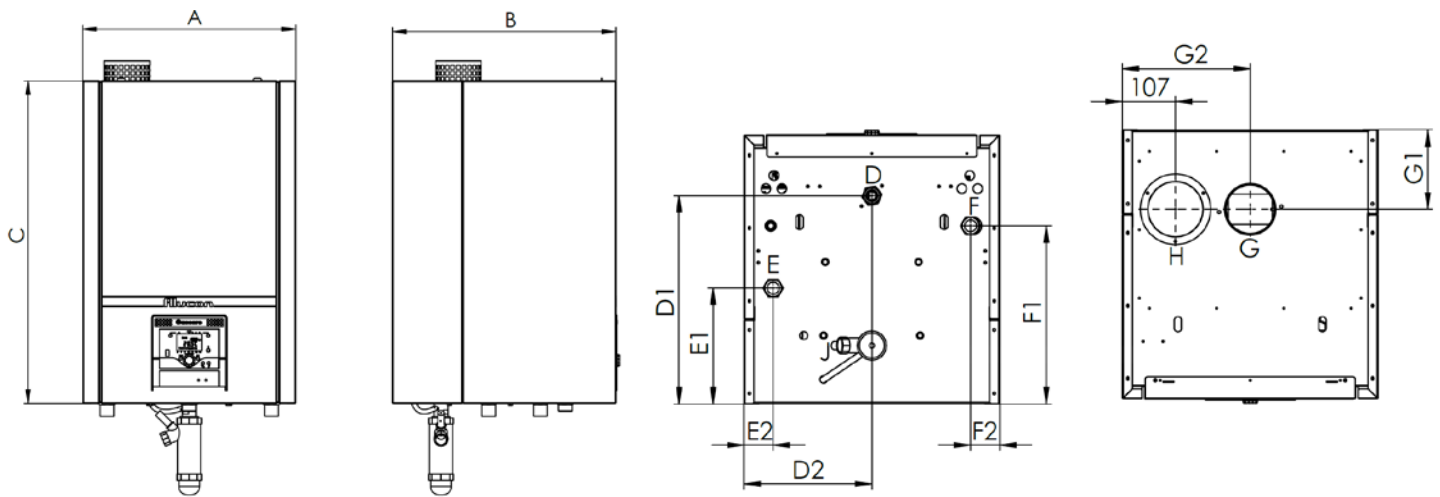

	WALLCON X-TREME 115	WALLCON X-TREME 125	WALLCON X-TREME 150
A	557mm	557mm	557mm
B	580mm	580mm	580mm
C	865mm	865mm	865mm
D	1"	1"	1"
D1 (SIT)	398mm	398mm	444mm
D1 (EBM)	192mm	192mm	269mm
D2 (SIT)	197mm	197mm	197mm
D2 (EBM)	217mm	217mm	217mm
E	1 1/4"	1 1/4"	1 1/4"
E1	130mm	130mm	157mm
E2	82mm	82mm	103mm
F	1 1/4"	1 1/4"	1 1/4"
F1	130mm	130mm	157mm
F2	130mm	130mm	195mm
G	Ø100mm	Ø100mm	Ø100mm
G1	112mm	112mm	112mm
G2	330mm	330mm	330mm
H	Ø110	Ø110	Ø110
J	Ø25mm	Ø25mm	Ø25mm

3.2 DIAGRAMA HIDRAULICO

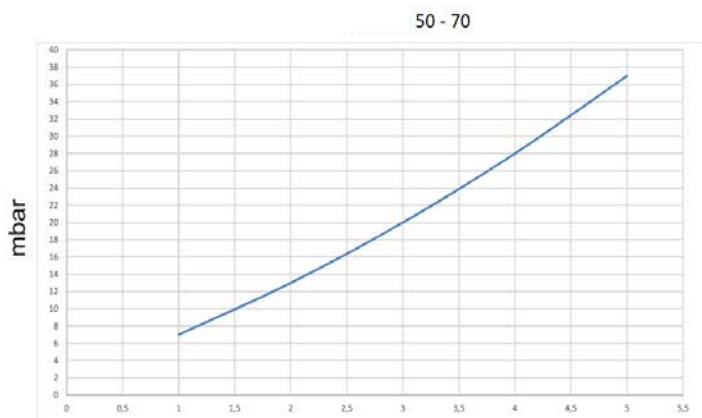
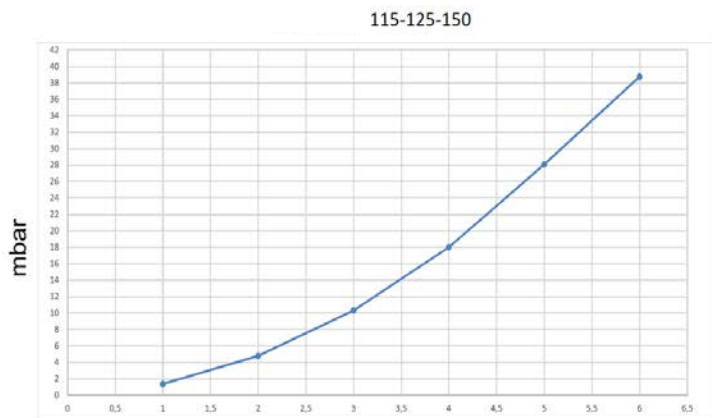

3.3 CONTENIDO

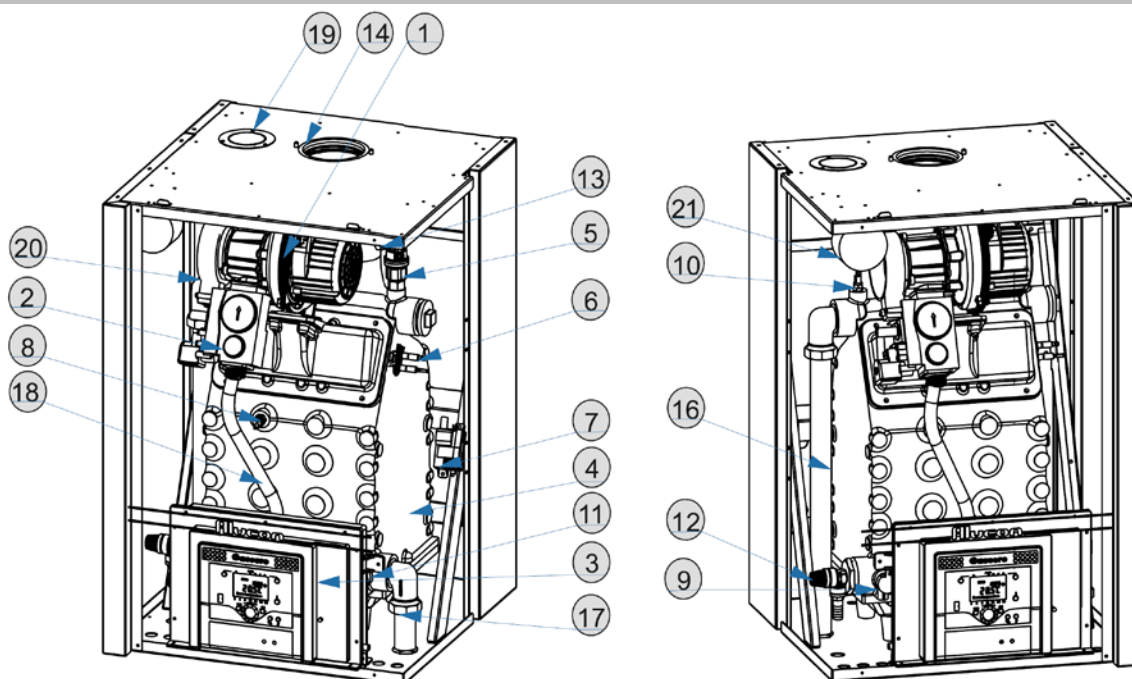

(CON VÁLVULA DE GAS SIT)

1. Ventilador
2. Válvula de gas
3. Panel de control
4. Intercambiador de calor
5. Ventilador automático
6. Electrodo de encendido
7. Transformador de encendido
8. Termostato de límite
9. Sensor de presión
10. Sensor NTC de flujo
11. Sensor NTC de retorno
12. Válvula de seguridad de presión
13. Sensor de humos
14. Salida de gases de escape
15. Syphon
16. Conexión de entrada de agua
17. Conexión de salida de agua
18. Entrada de gas
19. Entrada de aire
20. Adaptador Venturi
21. Interruptor de presión de aire

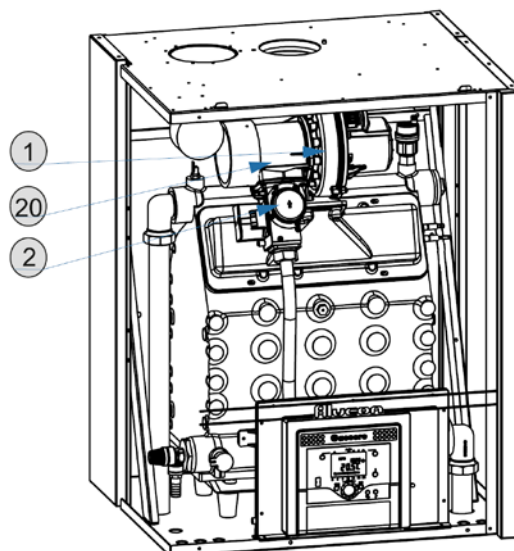

(CON VÁLVULA DE GAS EBM)

3.3 CONTENTS

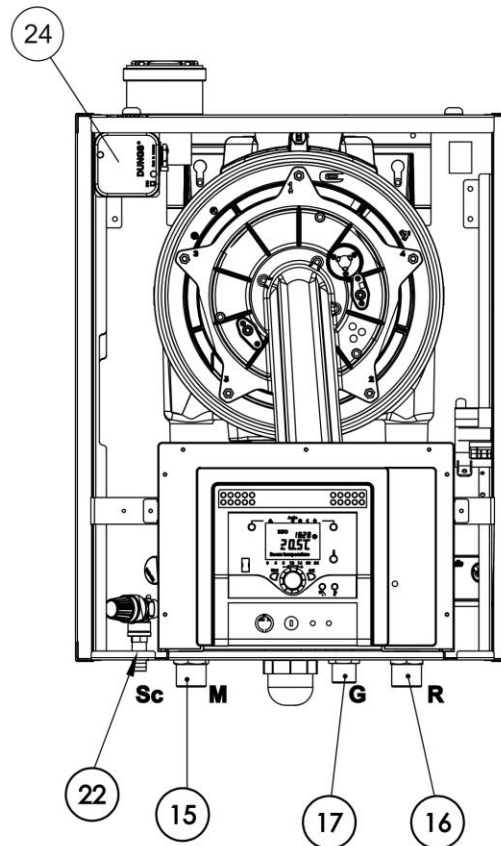
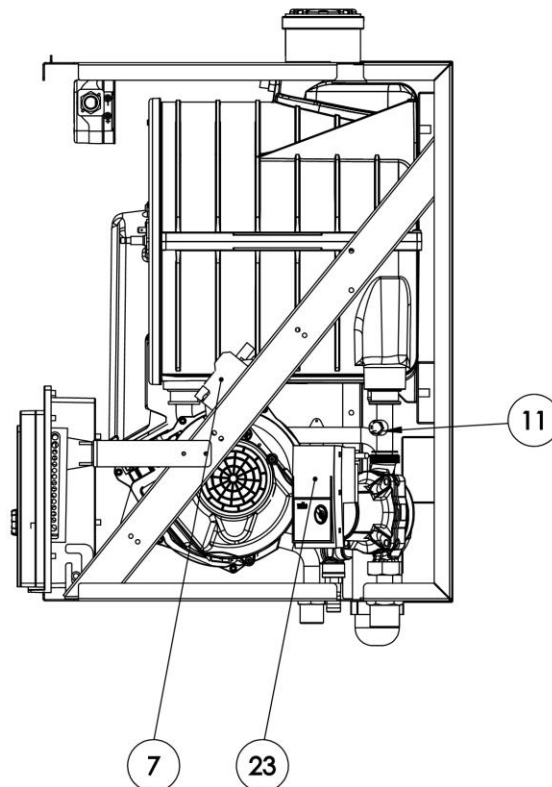
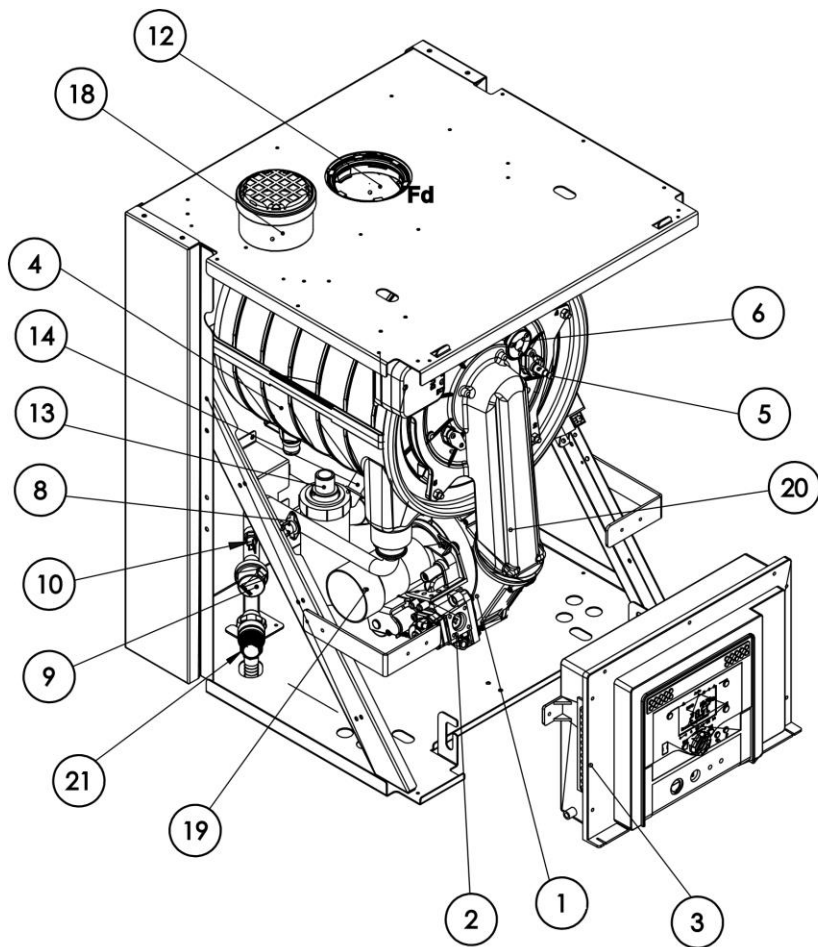

- | | |
|-----------------------------|---------------------------|
| 1- Fan | 19- Venturi |
| 2- Gas Valve | 20- Air Gas Mix Pipe |
| 3- Control Panel | 21- Pressure Safety Valve |
| 4- Heat Exchanger | 22- Drain Hose |
| 5- Ignition Electrode | 23- Circulation Pump |
| 6- Sight Glass | 24- Air Pressure Switch |
| 7- Ignition Transformer | |
| 8- Limit Thermostat | |
| 9- Pressure Sensor | |
| 11- Return NTC sensor | |
| 12- Flue Gas Outlet | |
| 13- Syphon | |
| 14- Syphon Sensor | |
| 15- Water Outlet Connection | |
| 16- Water Inlet Connection | |
| 17- Gas Inlet | |
| 18- Air Intake | |

TECHNICAL TABLE

		WALLCON X-treme 42	WALLCON X-treme 50	WALLCON X-treme 67
Thermal Specifications				
Nominal heat input Qn	kW	7,2/39,4	8,4/48,0	11,20/63,00
Nominal heat output Pn (80/60°C)	kW	7,0/38,3	8,1/46,3	11,00/61,00
Nominal heat output Pnc (50/30°C)	kW	7,6/41,3	8,9/50,1	12,00/67,00
Heating efficiency $\eta_{u,n}$ (80/60°C)	%	97,04/97,82	96,86/97,58	97,99/98,80
Heating efficiency $\eta_{u,n}$ (50/30°C)	%	105,63/104,94	105,76/104,37	107,08/106,35
Partial load efficiency η_u (36/30°C)	%	108,21	108,29	108,09
Turndown ratio		19-100	18-100	18-100
Hydraulic Specifications				
Working water pressure	bar	0,8/3,0	0,8/3,0	0,8/4,5
Water flow rate	m ³ /h	0,28/1,70	0,31/2,12	0,43/2,89
Pump delivery head	mWC	6,00	5,50	3,50
Max. operating temp.	°C	80,00	80,00	80,00
Limit thermostat shut off temp.	°C	105,00	105,00	105,00
Heat exchanger water volume	lt	5,05	5,05	5,97
Hydraulic loss	kPa	30,00	40,00	44,00
Gas and combustion Specifications				
Gas type		G20/G30	G20/G30	G20/G30
Gas supply pressure (G20/G30)	mbar	20/30	20/30	20/30
Flue Type		B23/C13/C33/C43/C53/C63/C83		
Flue gas pressure	Pa	100,00	140,00	170,00
Combustion products mass flow rate	g/sn	3,00/17,00	4,00/21,00	5,00/28,00
Max flue length (C13/C33/C43/C53/C63/C83)	m	15,00	15,00	15,00
CO ₂ emission	%	8,90/9,10	9,00/9,30	9,03/9,25
CO emission	ppm	2,00/44,00	2,00/40,00	12,00/81,00
O ₂	%	5,00/4,70	5,50/5,50	4,97/4,37
Flue gas temp. (80/60°C) (min/max)	°C	63,50/65,30	64,80/66,60	56,90/69,90
Flue gas temp. (50/30°C) (min/max)	°C	40,40/42,10	43,40/46,50	35,10/47,70
NO _x class		6,00	6,00	6,00
NO _x value	mg/kWh	42,00	25,00	21,00
Gas consumption	m ³ /h	0,70/3,86	0,81/4,85	1,09/6,43
Integrated backdraught shutter		Yes	Yes	Yes
Connection Specifications				
Boiler water inlet/outlet diameter	DN	25/25	25/25	25/25
Air inlet/outlet diameter (B23)	mm	80/80	80/80	80/80
Air inlet/outlet diameter (C13/C33/C43/C53/C63/C83)	mm	125/80	125/80	125/80
Gas supply diameter	DN	20	20	20
Electrical Specifications				
Power supply	V/Hz	230/50	230/50	230/50
Electrical consumption	W	110,00	131,00	170,00
General Specifications				
Exchanger type		Stainless steel	Stainless steel	Stainless steel
Energy efficiency class		A	A	A
Sound power level (L _{wa})	dB(A)	53,50	55,50	63,00
Sound pressure level (from 1m distance)	dB(A)	45,52	47,52	55,02
Boiler dimensions (Width/Length/Height)	mm	485x490x610	485x490x610	485x490x610
Boiler weight (Net)	kg	41,00	41,00	55,00

3.4 TABLA TECNICA

		WALLCON X-treme 115	WALLCON X-treme 125	WALLCON X-treme 150
Thermal Specifications				
Nominal heat input Qn	kW	27,00/108,50	17,00/121,00	21,00/143,00
Nominal heat output Pn (80/60°C)	kW	26,10/105,40	16,60/116,20	19,50/138,00
Nominal heat output Pnc (50/30°C)	kW	29,30/115,50	18,40/126,00	22,70/150,00
Heating efficiency $\eta_{u,n}$ (80/60°C)	%	97,31/97,26	95,27/97,09	96,49/97,68
Heating efficiency $\eta_{u,n}$ (50/30°C)	%	107,19/106,53	106,11/106,19	106,49/105,30
Partial load efficiency η_u (36/30°C)	%	108,12	108,04	108,34
Turndown ratio		25-100	15-100	15-100
Hydraulic Specifications				
Working water pressure	bar	0,8/6,0	0,8/6,0	0,8/6,0
Water flow rate	m ³ /h	1,09/5,12	0,65/5,26	0,86/6,31
Pump delivery head	mWC	7,70	7,20	10,60
Max. operating temp.	°C	80,00	80,00	80,00
Limit thermostat shut off temp.	°C	105,00	105,00	105,00
Heat exchanger water volume	lt	8,20	8,20	9,70
Hydraulic loss	kPa	40,00	41,00	39,00
Gas and combustion Specifications				
Gas type		G20/G30	G20/G30	G20/G30
Gas supply pressure (G20/G30)	mbar	20/30	20/30	20/30
Flue Type		B23/C13/C33/C43/C53/C63/C83		
Flue gas pressure	Pa	200,00	190,00	310,00
Combustion products mass flow rate	g/sn	12,00/47,00	8,00/49,00	9,00/60,00
Max flue length (C13/C33/C43/C53/C63/C83)	m	17,00	17,00	17,00
CO ₂ emission	%	8,60/9,10	9,10/9,10	9,35/9,78
CO emission	ppm	3,00/56,00	2,00/98,00	0,00/208,00
O ₂	%	5,60/4,70	4,70/4,70	4,33/3,45
Flue gas temp. (80/60°C) (min/max)	°C	58,90/78,30	57,60/80,10	62,90/77,70
Flue gas temp. (50/30°C) (min/max)	°C	33,60/40,60	32,10/42,20	38,10/65,80
NO _x class		6,00	6,00	6,00
NO _x value	mg/kWh	24,00	35,00	37,00
Gas consumption	m ³ /h	2,65/11,15	1,66/12,05	2,13/14,66
Integrated backdraught shutter		Yes	Yes	Yes
Connection Specifications				
Boiler water inlet/outlet diameter	DN	32/32	32/32	32/32
Air inlet/outlet diameter (B23)	mm	110/100	110/100	110/100
Air inlet/outlet diameter (C13/C33/C43/C53/C63/C83)	mm	150/100	150/100	150/100
Gas supply diameter	DN	25	25	25
Electrical Specifications				
Power supply	V/Hz	230/50	230/50	230/50
Electrical consumption	W	350,00	360,00	461,00
General Specifications				
Exchanger type		Stainless steel	Stainless steel	Stainless steel
Energy efficiency class		A	A	A
Sound power level (L _{wa})	dB(A)	58,50	60,40	61,70
Sound pressure level (from 1m distance)	dB(A)	50,52	52,42	53,72
Boiler dimensions (Width/Length/Height)	mm	557x580x865	557x580x865	557x580x865
Boiler weight (Net)	kg	86,00	86,00	95,00
Packaging Specifications				
Packing dimensions (Width/Length/Height)	mm	650x1190x690	650x1190x690	650x1190x690
Boiler weight (Gross)	kg	93,00	93,00	102,00

4 INTRODUCCION INSTALACIÓN

4.1 INSTALACIÓN

4.1.1 EMBALAJE



La caldera Wallcon viene embalada en una caja de cartón que contiene espuma de poliestireno.

CONTENIDO DEL PAQUETE:

- Bomba (con uniones de conexión)
- Sensor exterior
- Material para colgar en pared (2 piezas enchufe de pared de 12 mm y 2 piezas gancho de 12 mm)
- Manual de usuario / Certificado de garantía
- Plantilla de montaje
- Sensor de temperatura de inmersión
- Sensor de agua caliente (opcional)
- Filtro de entrada de aire (opcional)



Cuando desembale la caldera , verifique el contenido del paquete , comuníquese con FOXX si hay algún daño o faltan componentes.



Desechar los materiales de embalaje y dejarlos accesibles para los niños puede ser peligroso.



La eliminación de los materiales de embalaje puede ser perjudicial para las personas , los animales y el medio ambiente. El fabricante no es responsable de los daños que puedan surgir de tales situaciones . Dichos desechos deben ser tratados de acuerdo con la normativa vigente.

4.1.2 DESPLAZAMIENTO

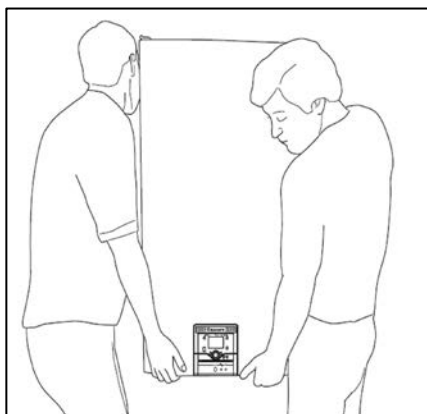

Lleve la caldera al menos dos personas juntas sosteniéndola desde la parte superior e inferior. No transporte ni levante la caldera sosteniendo el panel de control. Después de sacar la caldera de la caja, no debe colocarse en las conexiones de gas, agua y condensado.

4.1.3 MONTAJE

La pared debe ser lo suficientemente fuerte como para poder soportar una caldera llena de agua. Si la capacidad de carga de la pared, no fuese suficiente, se debe asegurar un dispositivo de suspensión externo.

Por ejemplo: se puede utilizar un dispositivo con patas. Para facilitar la operación de mantenimiento, se deben dejar las distancias necesarias alrededor de la caldera.

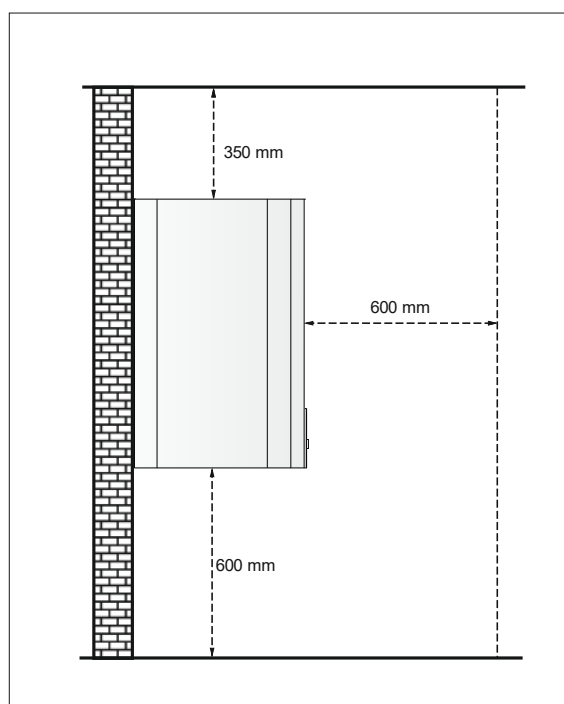
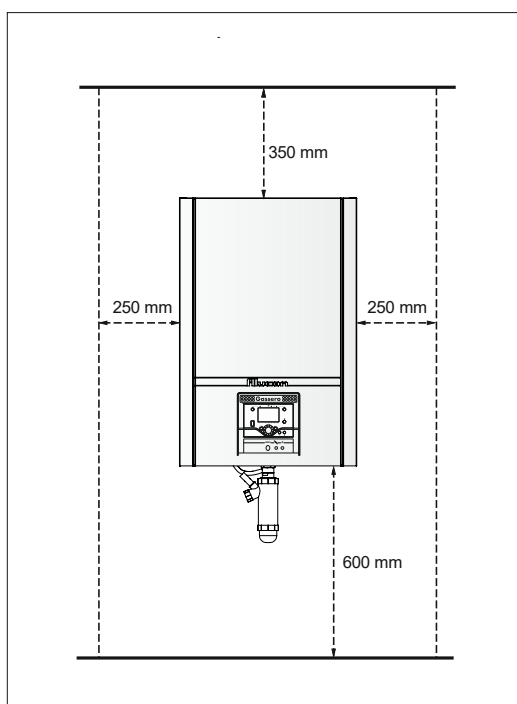

Montaje en pared:

A continuación se muestran las dimensiones de los espacios de suspensión detrás de la caldera. Taladre los agujeros que marcó con un taladro de 12 puntos. Atornille los ganchos y cuelgue la caldera de las ranuras en pared.

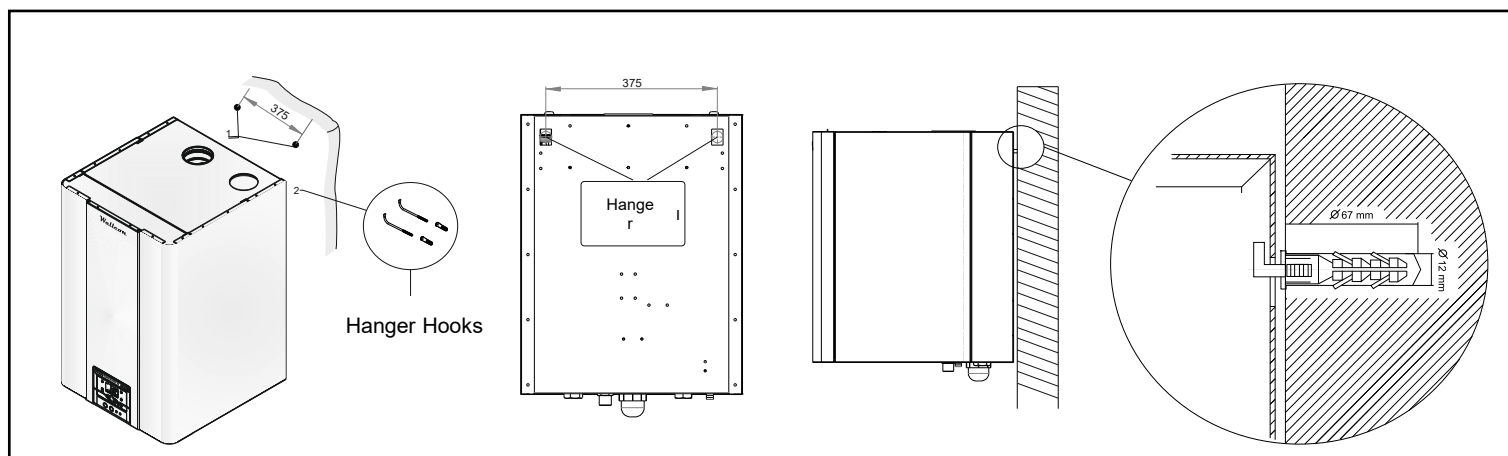

4.1.4 CALIDAD Y TRATAMIENTOS DEL AGUA

Prestar atención a los siguientes problemas relacionados con la calidad del agua reducirá en gran medida los problemas que puedan surgir durante la vida útil de la caldera y garantizará la continuidad de la eficiencia de trabajo:

En instalaciones antiguas, se deben limpiar el óxido de hierro, el lodo, los sedimentos y depósitos similares. El agua en el sistema debe analizarse en términos de dureza, pH, contenido de hierro y conductividad.



Si toda o parte de la instalación de calefacción debe ser operada por el SISTEMA DE CALEFACCIÓN BAJO EL SUELO, se debe usar el INTERCAMBIADOR DE PLACA y el sistema debe estar separado entre si como primario y secundario.



Las fallas que pueden surgir si las condiciones del agua no están de acuerdo con los valores especificados en la tabla, la caldera se considerará fuera de garantía.

Especificaciones calidad agua Foxx				
	Dureza °d	pH	Iron (Not Diluted)	Conductividad
STAINLESS EXCHANGER	1,00	7,5-9,5	<10ppm	≤2000µS/cm
ALUMINUM EXCHANGER	1,00	6,5-8,5	<10ppm	≤2000µS/cm

LAVADO / ENJUAGUE DINÁMICO Y QUÍMICO:

En los sistemas recientemente establecidos, es obligatorio evitar las posibles sustancias en la instalación (virutas de metal, algunos aceites, residuos de residuos de construcción, etc.). Del mismo modo, es obligatorio aplicar el tratamiento de lavado sin agua a la caldera en la conversión de sistemas más antiguos.

Los métodos de lavado / lavado se describen en detalle en el manual LAVADO / ENJUAGUE DINÁMICO Y QUÍMICO FOXX. Se pueden utilizar productos de base neutra, no ácidos, no alcalinos registrados para limpiar la instalación o mantener las condiciones del agua en los niveles deseados. Puede obtener información de Foxx para productos de tipo limpiador, conservante o inhibidor (tapón, preventivo).

4.2 CONEXIONES HIDRAULICAS

De acuerdo con la legislación vigente ; La capacidad de calefacción total de la caldera o el sistema de cascada debe calcularse para satisfacer la demanda de calor del edificio . Todos los componentes necesarios deben instalarse y suministrarse correctamente en la instalación de manera que puedan cumplir con su deber . Deben usarse dispositivos de protección y seguridad en el sistema de calefacción como se describe en la legislación vigente



Para separar la caldera de la instalación , se deben colocar dos válvulas de bola en las líneas de suministro y retorno.

4.2.1 VASO EXPANSION

Las calderas WALLCON no tienen tanque de expansión. Por lo tanto, la capacidad del tanque de expansión debe seleccionarse de acuerdo con la capacidad del sistema de calefacción y la presión estática.



Se recomienda colocar el tanque de expansión en el giro del sistema de calefacción central.

4.2.2 VÁLVULA DE SEGURIDAD

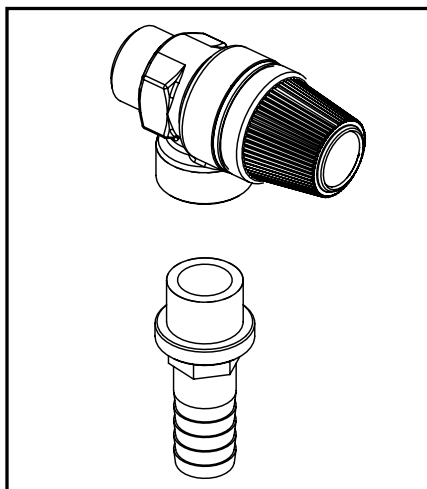

Las calderas WALLCON están equipadas con una válvula de seguridad. La manguera de esta válvula de seguridad debe estar conectada a un drenaje. El fabricante no se hace responsable de los daños causados por el flujo de agua hacia la caldera o el suelo cuando se genera una presión excesiva en la instalación de calefacción.



La válvula de seguridad no debe usarse como un medio para drenar el agua del sistema



El drenaje de agua de la válvula de seguridad puede estar muy caliente. Cuidado con las quemaduras.

4.2.3 DRENAJE DE AGUA DE CONDENSACIÓN

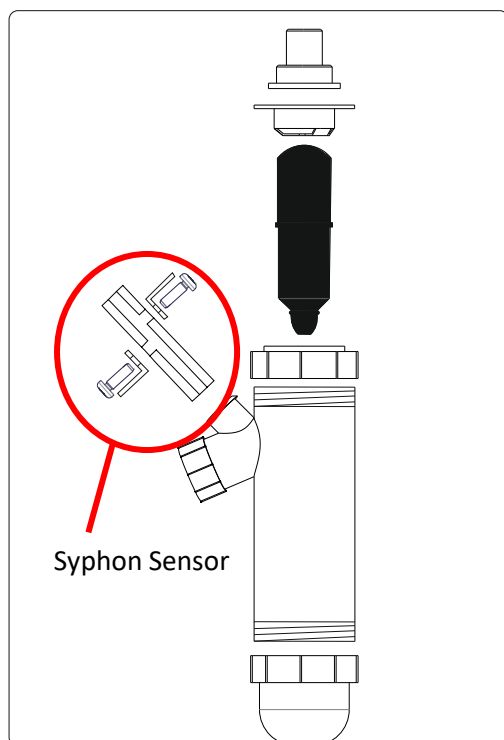

El agua de condensación que se genera durante la combustión, se transfiere a la conexión de drenaje de agua por el sifón y la manguera de drenaje. El agua de condensación es ácida y corrosiva (aprox. 2 ph). Por lo tanto, todas las conexiones que se realizan para el agua de condensación deben realizarse con tuberías de tipo PP. El agua de condensación debe transferirse al desagüe de la manera más corta posible.

Por razones de salud y medioambientales, no debe transferir dichos lugares cerca de personas, animales y plantas.

El agua de condensación no debe conectarse a los sistemas de drenaje de lluvia.

La línea de drenaje de condensado debe tener una pendiente de al menos 3%.

Se debe usar un tanque de neutralización para el agua condensada que se produce en sistemas con una potencia total de 200 kW y superior.

Es obligatorio cumplir con las regulaciones locales relevantes para la descarga de agua condensada.

4.2.4 SEPARADOR HIDRÁULICO

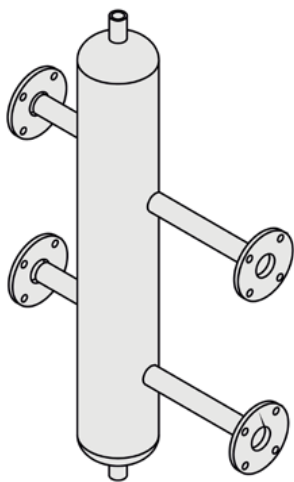

Se utilizan para compensar las diferencias de presión en los sistemas donde utilizan múltiples bombas y/o circuitos de calefacción, para eliminar las diferencias de presión excesiva entre las temperaturas de entrada y salida del agua de la caldera y para evitar tensiones térmicas en la caldera.

Las dimensiones, las distancias de entrada y salida deben seleccionarse correctamente.

Mediante un sensor que se colocará sobre él, la temperatura general del sistema está determinada por el separador hidráulico.

Debe haber una válvula automática de alivio de aire en el separador hidráulico



En caso de que el agua en el sistema esté sucia, calcárea o corrosiva, se debe usar un intercambiador de calor de placas en lugar de un depósito de equilibrio

4.2.5 INTERCAMBIADOR DE CALOR DE PLACAS

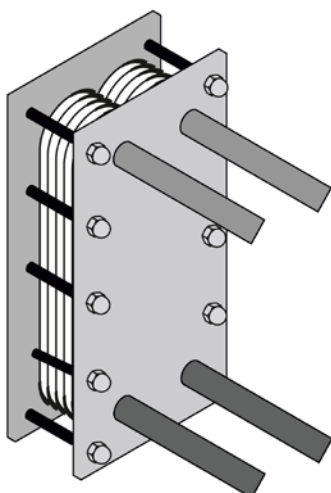

Los intercambiadores de calor de placas son equipos hidráulicos que separan la caldera y la instalación (zonas primaria y secundaria). A diferencia del separador hidráulico, el agua circulante en el intercambiador de calor de placas nunca interfiere con el agua que pasa por la caldera y el agua que pasa por la instalación. Aquí solo se produce transferencia de calor.

Preferido para muchos propósitos;

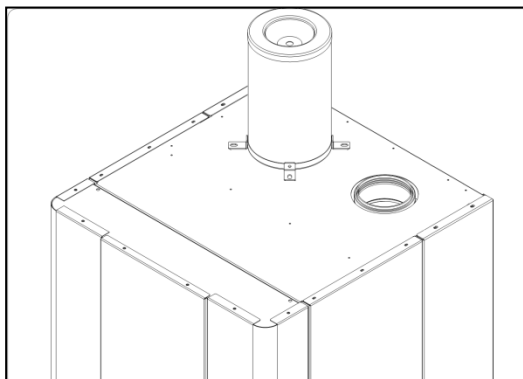

El intercambiador de calor de placas debe usarse en los siguientes casos y el sistema debe separarse en primario y secundario.



- Sistemas de calefacción que se componen en parte de calefacción por suelo radiante
- Sistemas usados, más antiguos.
- Sistemas que son agua sucia, corrosiva, bacteriana y calcárea.



La inspección periódica y el mantenimiento del intercambiador de calor de placas es muy importante para la eficiencia del sistema.

4.2.6 VÁLVULA AUTOMÁTICA DE ALIVIO DE AIRE

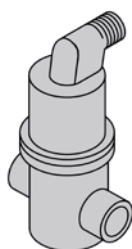

Las calderas WALLCON tienen una válvula de alivio automática para la evacuación del aire acumulado en el intercambiador de calor. Sin embargo, para la evacuación del aire que puede ocurrir en la instalación, es necesario colocar una o más válvulas de alivio de aire en los lugares apropiados de la instalación. Las reglamentaciones locales deben seguirse a este respecto.

4.2.7 SEPARADOR DE LODOS

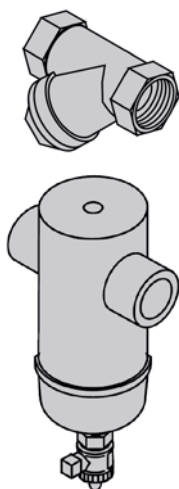

Para eliminar la suciedad y las partículas del agua, se debe colocar un filtro o depósito y un separador de suciedad en la línea de retorno de la caldera. Cuando no se limpia la suciedad, partículas y depósitos similares en el agua del sistema; La eficiencia del sistema disminuye

- Los equipos de instalación (bombas, válvulas, intercambiador de calor de placas, etc.) pueden dañarse debido al sobrecalentamiento. Se puede dañar la caldera debido a la obstrucción del intercambiador de calor. El fabricante no se hace responsable de los daños.



Los filtros o los depósitos de suciedad y depósitos en el sistema deben revisarse con frecuencia y limpiarse si es necesario.

4.2.8 FILTRO DE ENTRADA DE AIRE (OPCIONAL)

Si las calderas WALLCON se utilizaran en un ambiente de aire sucio, deben ser soportadas con los filtros de entrada de aire. Este filtro opcional debe verificarse regularmente. Cuando el filtro de entrada de aire se ensucia, los valores de emisión se deterioran y no se lograría una combustión eficiente.

La acumulación de hollín se produce en el intercambiador de calor. Se produce una fuerte ignición y combustión. Se observaría sobrecalentamiento, fugas y deformación en el sistema de humos.



El fabricante no se responsabilizará del uso indebido así como de la falta de mantenimiento. No tapone total o parcialmente el filtro de aire.

4.2.9 BOMBA

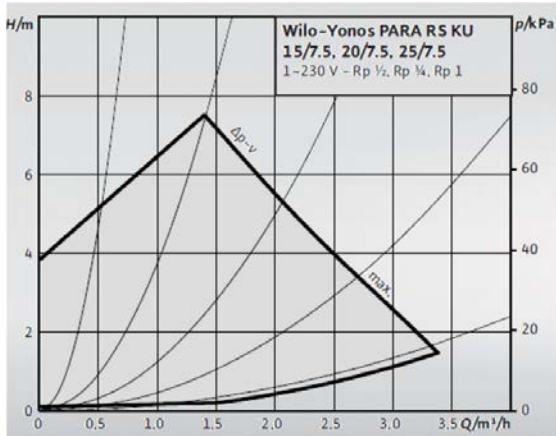

Wallcon 50 – 70

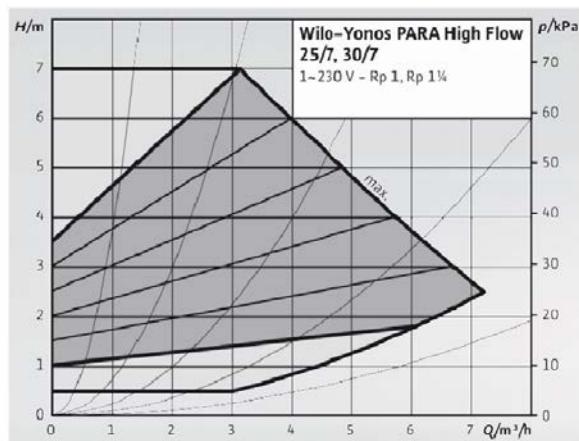

Wallcon 90 – 115

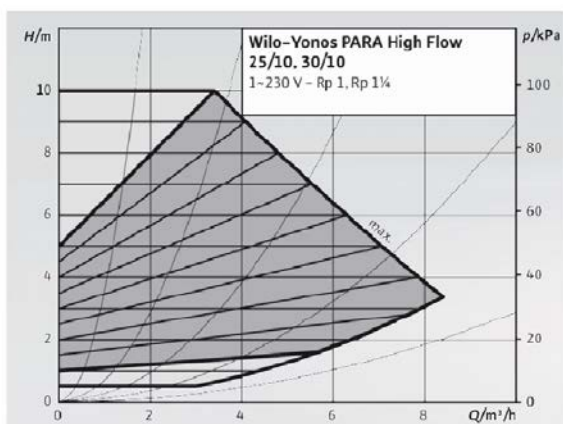

Wallcon 125 – 150

4.3 CONEXIONES DE LOS (PDC)

Las conexiones de la chimenea y la chimenea deben realizarse de acuerdo con las reglamentaciones aplicables y las normas pertinentes.

Los materiales que se utilizan para la chimenea deben ser resistentes a la temperatura, el efecto corrosivo del agua de condensación, a las tensiones mecánicas y deben ser herméticos a los gases.



El sistema de chimenea y los sistemas de drenaje de condensación conectados a él, deben revisarse y limpiarse una vez al año.

4.3.1 TIPO SALIDA DE GASES

B23 = es un sistema de combustión que toma el aire del ambiente y arroja gases de combustión al exterior.

C13 = es un sistema de combustión que toma el aire desde el exterior y arroja gases de combustión al exterior con el sistema de tubería concéntrica horizontal.

C33 = es un sistema de combustión que toma el aire desde el exterior y arroja gases de combustión al exterior con el sistema de tubería concéntrica vertical.

C43 = es un sistema de combustión que toma el aire desde el exterior y arroja gases de combustión al exterior con tuberías de combustión separadas.

C53 = es un sistema de combustión que toma el aire desde el exterior y lanza gases de combustión al exterior con el sistema de tubería concéntrica vertical y horizontal.

C63 = es un sistema de humos que los tubos no son suministrados por el fabricante. Debe aplicarse de acuerdo con uno de los sistemas de humos aplicables que se mencionan en la tabla técnica de la sección TIPOS DE HUMOS con tubos de certificación CE.

C83 = es un sistema de combustión que toma el aire del exterior con tuberías horizontales y arroja gases a la chimenea autónoma (presión negativa).

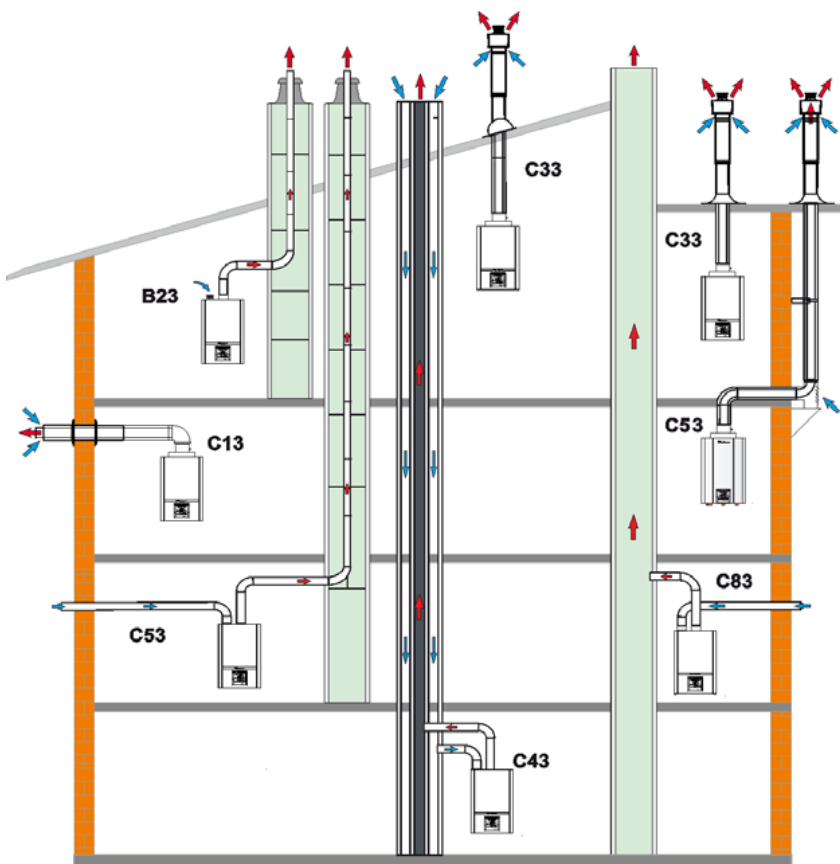

Si la conexión de chimenea tipo **C13** y **C33** (hermética) se va a aplicar en calderas modelo Wallcon, use el kit de chimenea hermético y el adaptador de chimenea. El kit de chimenea hermético y el adaptador son suministrados externamente por FOXX de acuerdo con la demanda del cliente. Las conexiones de humos tipo C son proporcionadas opcionalmente por FOXX.

Los productos originales de FOXX no están cubiertos por la garantía. Para las conexiones de humos horizontales, se debe proporcionar una pendiente ascendente del 3% y el condensado formado en la chimenea se debe dirigir hacia la caldera.

Si se va a aplicar una conexión de humos tipo **B23**, se debe usar un adaptador de succión de aire para aire limpio y se debe descargar el gas residual al ambiente externo con una tubería de 100 mm. Las longitudes máximas permisibles de la chimenea deben observarse en todas las aplicaciones de humos.

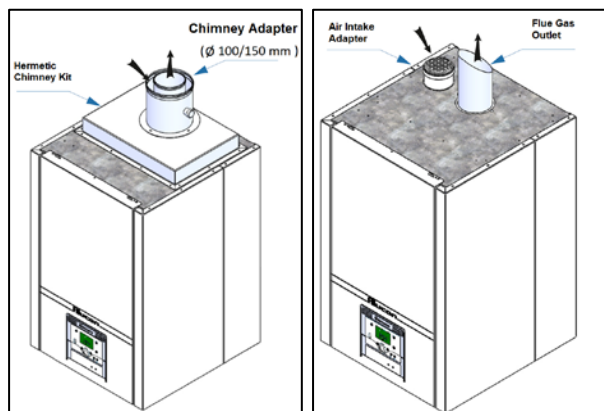

Las tuberías y los codos que se utilizarán para el gas residual deben estar hechos de material plástico debido a los efectos corrosivos del agua de condensación.

4.3.2 LONGITUDES DE CONEXIONES DE GASES

Wallcon X-Treme 115	C13	C33	C43,C53 C63,C83
Air inlet	150 mm	150 mm	150 mm
Flue	100 mm	100 mm	100 mm
Max. length	17 m	17 m	17 m
Max. output (Δp)	100 Pa	100 Pa	100 Pa

Wallcon X-Treme 125	C13	C33	C43,C53 C63,C83
Air inlet	150 mm	150 mm	150 mm
Flue	100 mm	100 mm	100 mm
Max. length	17 m	17 m	17 m
Max. output (Δp)	140 Pa	140 Pa	140 Pa

Wallcon X-Treme 150	C13	C33	C43,C53 C63,C83
Air inlet	150 mm	150 mm	150 mm
Flue	100 mm	100 mm	100 mm
Max. length	17 m	17 m	17 m
Max. output (Δp)	300 Pa	300 Pa	300 Pa

* Los codos de 90° tienen un efecto de chimenea máximo de 1 m

4.4 CONEXIONES ELÉCTRICAS

Para el funcionamiento se requiere un suministro eléctrico a tierra de 230 VAC 50 Hz (la tolerancia debe estar entre -15% +10%).

El suministro eléctrico de la caldera debe cortarse mediante un fusible durante el mantenimiento.

Las operaciones eléctricas deben ser realizadas por personal técnico autorizado de acuerdo con los reglamentos y normas.

Los cables no deben pasar cerca de superficies calientes (como tuberías de agua caliente),

L (fase), N (neutro) y las conexiones a tierra deben hacerse correctamente.

Todos los cables deben estar provistos de una férula.



El fabricante no se hace responsable de los daños causados por negligencia u operación incorrecta en la conexión a tierra de la caldera

4.4.1 DIAGRAMA DE CABLEADO

CONEXIONES LATERALES DE LA CALDERA		SECCION DE CABLE	CONEXIÓN	EXPLICACIÓN
MARRON		3 X 1,5	CABLE DE SUMINISTRO	MARRÓN = FASE, AZUL = NEUTRO, AMARILLO = TIERRA debe conectarse a un fusible de 6A
AMARILLO/VERDE				
AZUL				
MARRON		3 X 1,5	CABLE DE LA BOMBA DEL SISTEMA Q2	Uso para el control de la bomba del sistema a través de la caldera maestra. El cable 2 X 1,5 debe conectarse al terminal de fase del contactor SYSTEM PUMP en el panel eléctrico. Las conexiones del panel eléctrico serán realizadas por los servicios de instalación. Las conexiones de la caldera desde el panel eléctrico serán realizadas por el servicio autorizado de Foxx.
AMARILLO/VERDE				
AZUL				
MARRON		3 X 1,5	Q3 CABLE DE BOMBA DE ACS	Uso para el control de la bomba de ACS a través de la caldera maestra. El cable 2 X 1,5 debe conectarse al terminal de fase del contactor de la BOMBA ACS en el panel eléctrico. Las conexiones del panel eléctrico serán realizadas por los servicios de instalación. Las conexiones de la caldera desde el panel eléctrico serán realizadas por el servicio autorizado de Foxx.
AMARILLO/VERDE				
AZUL				

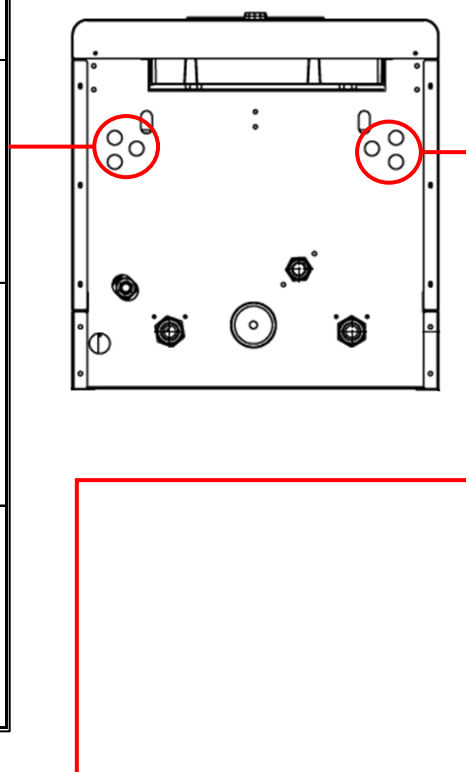

CONEXIONES LATERALES DE LA CALDERA		SECCIÓN CABLES	DIBUJO	CONEXIÓN	EXPLICACIÓN
AZUL		3 x 1,5		Cable de bomba de caldera Q1	Uso para control de bomba de caldera.
AMARILLO/VERDE					
MARRON					
ROJO		2 X 1		Sensor exterior:	El sistema de caldera o cascada funciona de acuerdo con la temperatura del aire exterior. Es posible una conexión máxima de 50 m de longitud. Funciona en el rango de -50 ° a 70 ° C (con tolerancia + 1 / -1 ° C)
ROJO/NEGRO					
NEGRO		2 X 1		Módulo en cascada:	Proporciona comunicación entre calderas en sistemas en cascada. 16 calderas se pueden comunicar entre sí.
NEGRO/BLANCO					
AMARILLO		2 X 1		Termostato de ambiente:	La configuración de confort de la habitación y el modo de operación se pueden ajustar. Es posible una conexión máxima de 50 m de longitud
AMARILLO/NEGRO					
MARRON		2 X 1		Sensor de temperatura cascada tipo inmersión	Se conecta al colector de suministro, al separador hidráulico o al intercambiador de calor de placas. Mide la temperatura del flujo. Funciona de 0 ° C a 95 ° C (con tolerancia de + 0.5 / -0.5 ° C).
MARRON/NEGRO					
AZUL		2 X 1		Sensor de temperatura DHW tipo inmersión	Mide la temperatura DHW. Puede funcionar desde 0°C hasta 95°C (con una tolerancia +0,5 / -0,5 °C)
AZUL/NEGRO					
VIOLETA		2 X 1		BOMBA PWM 0 - 10 V CONTROL	Conectado a los enchufes de 0-10 V de la bomba PRIMAR controlada por frecuencia (modulada). Controla la modulación de la bomba.
GRIS					

ESQUEMA ELECTRICO
Instalación de 2 calderas Wallcon en cascada, con 1 circuito de radiador + 1 circuito de ACS (con separador hidráulico)

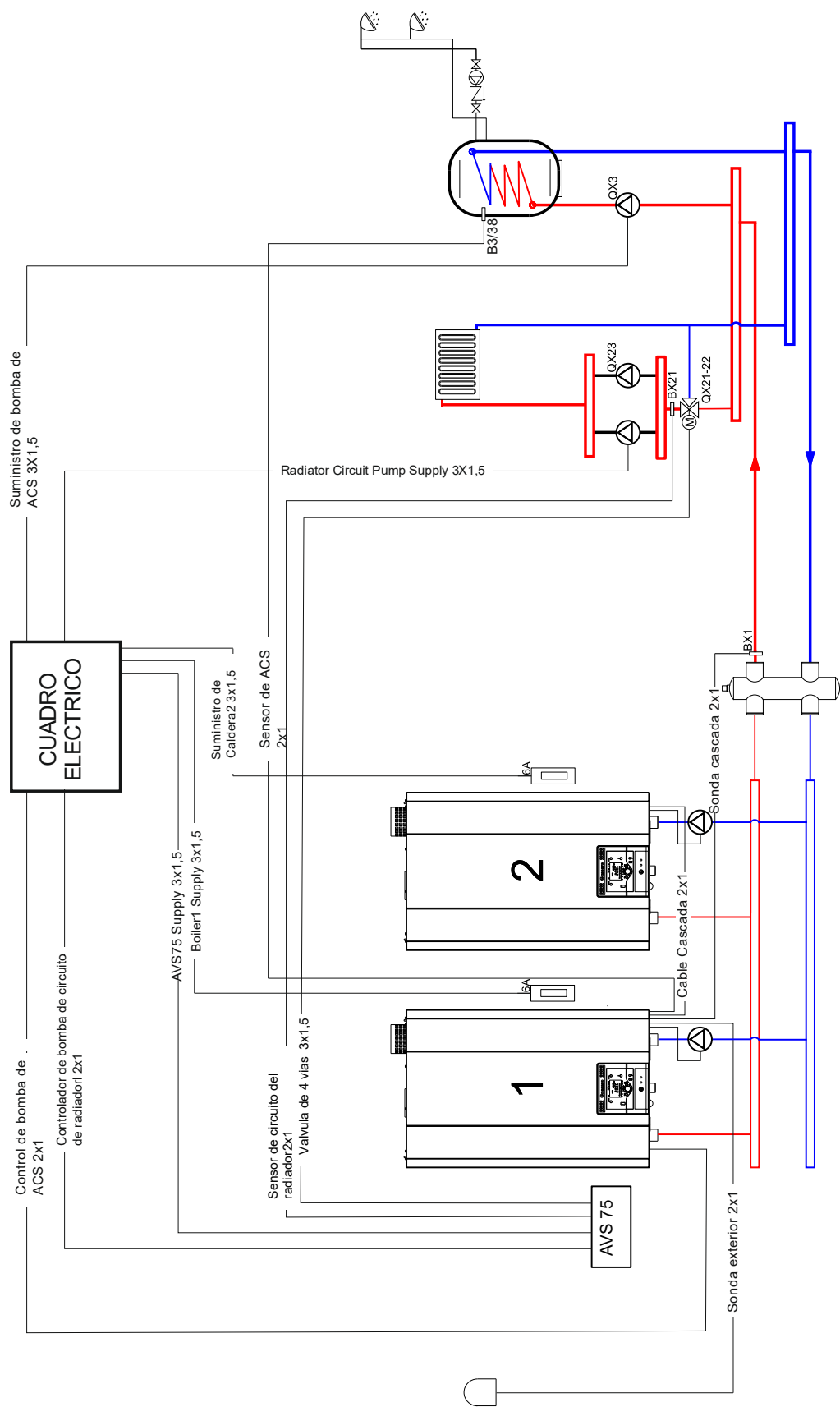

Fusible automático W máximo 6A, el cable de alimentación debe ser 3x1,5.

El sensor de temperatura del aire exterior debe montarse en la fachada norte del edificio de tal manera que no se vea afectado por la luz solar directa y la lluvia.

Las bombas del lado de la instalación (secundaria) se deben suministrar a través del contactor y la entrada de fase del contactor (A1) debe controlarse a través de la caldera maestra.

Los módulos AVS75 deben usarse para calentar zonas con válvulas mezcladoras.

La bomba que se utilizará para las zonas de calentamiento con válvulas mezcladoras debe controlarse a través de la válvula de tres vías y el sensor AVS75..

El módulo AVS75 está instalado en la caldera maestra por un centro de servicio autorizado.

ESQUEMA ELECTRICO

Instalación de 2 calderas Wallcon en cascada, con 1 circuito de calefacción de piso + 1 circuito de radiador + 1 circuito de ACS (con intercambiador de calor de placas)

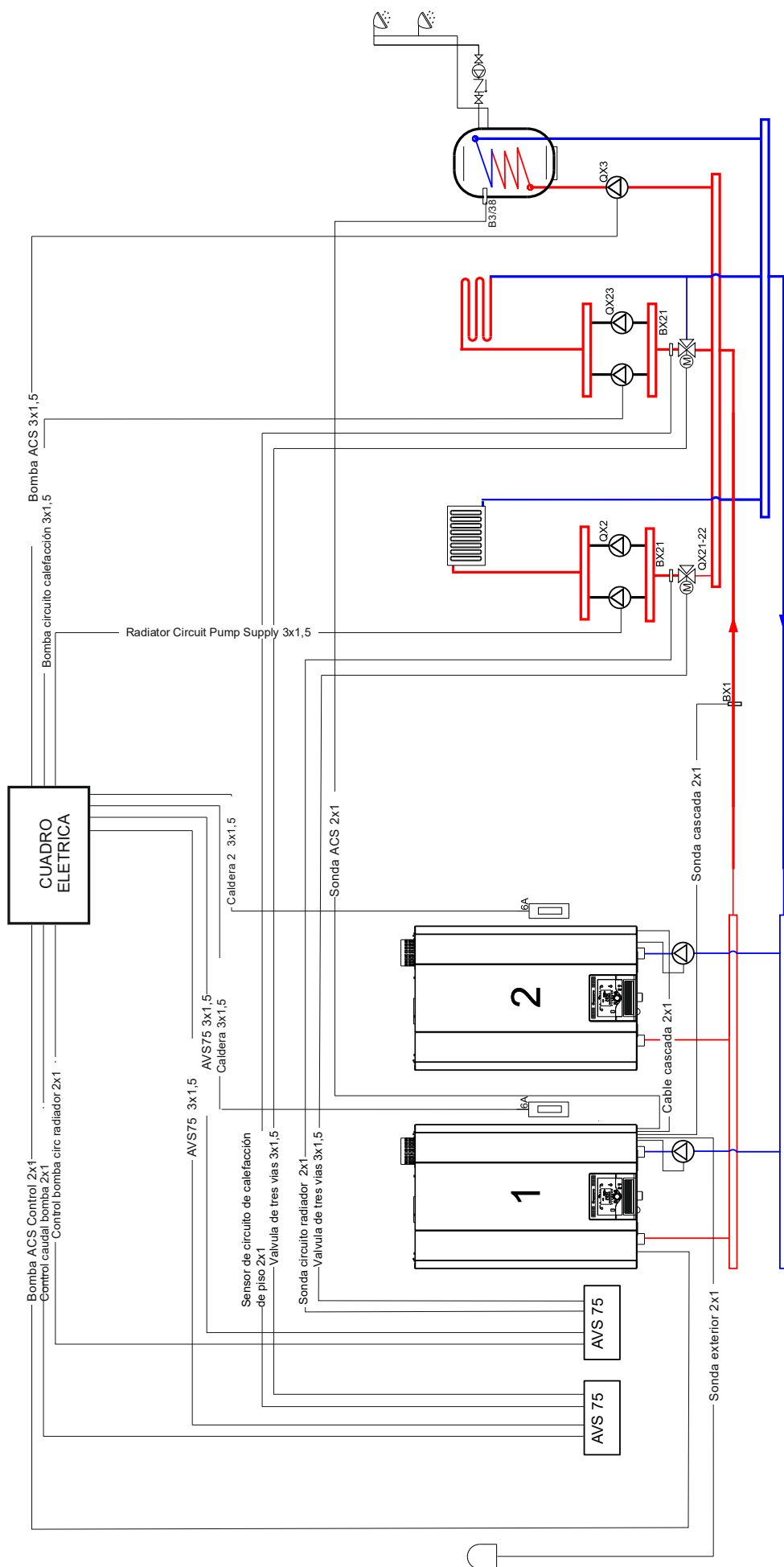

Fusible W-automatico máximo 6A, el cable de alimentación debe ser 3x1,5.

El sensor de temperatura del aire exterior debe montarse en la fachada norte del edificio de tal manera que no se vea afectado por la lluvia o el sol directo..

las bombas del lado de la instalación (secundaria) se deben suministrar a través del contactor y la entrada de fase del contactor (A1) se debe controlar a través de la caldera maestra.

Los módulos AVS75 deben usarse para calentar zonas con válvulas mezcladoras.

La bomba que se utilizará para las zonas de calentamiento con válvulas mezcladoras debe controlarse mediante la válvula de tres vías y el sensor AVS75.

El módulo AVS75 está instalado en la caldera maestra por un centro de servicio autorizado.

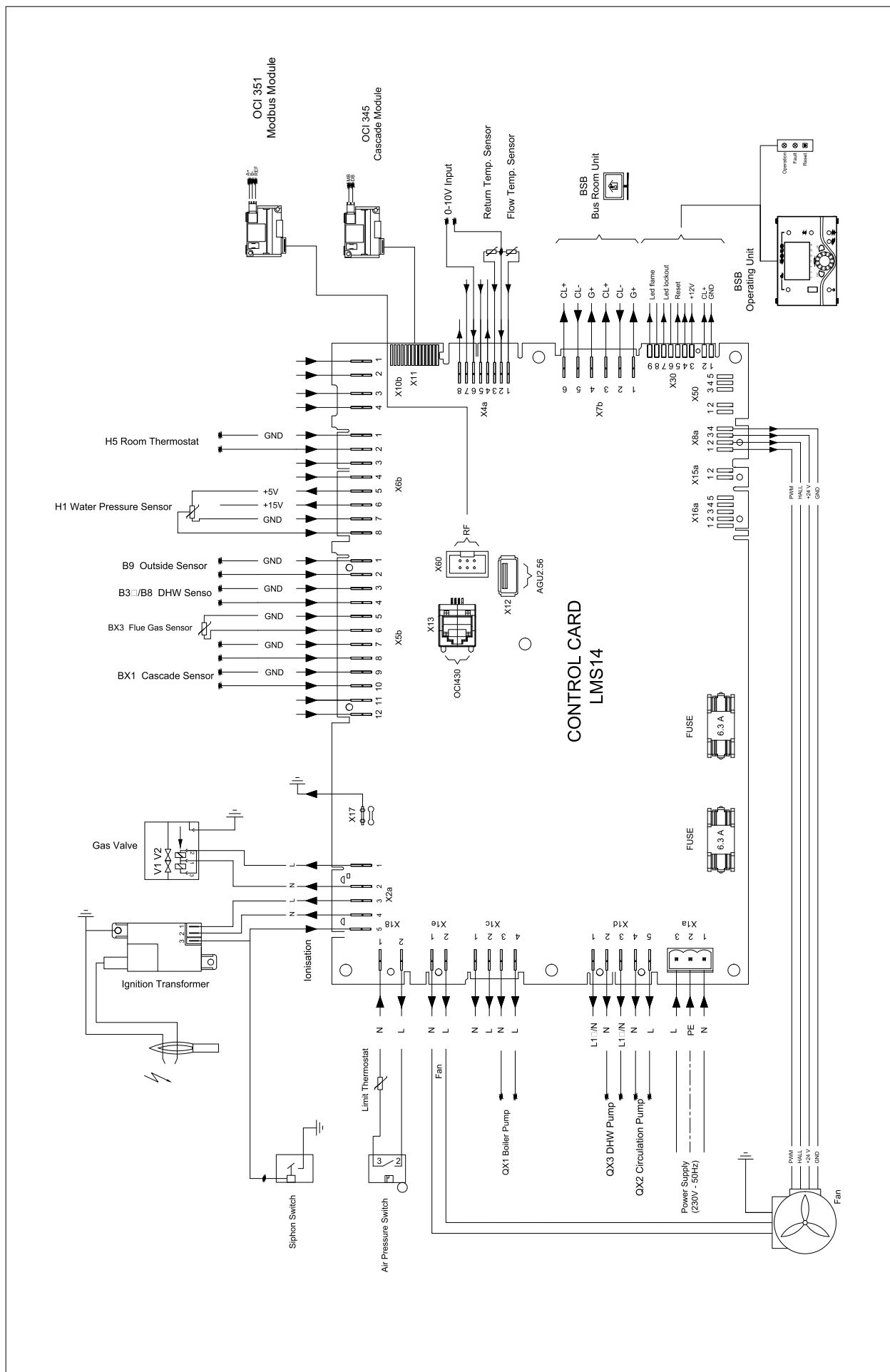

4.4.2 SONDA DE TEMPERATURA EXTERIOR

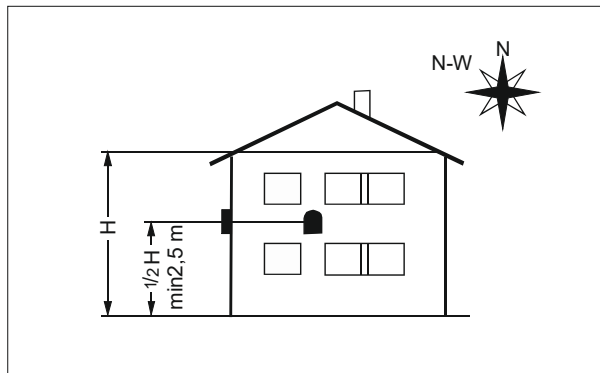

Quando se instala un sensor de temperatura exterior, la caldera ajustará la temperatura de suministro de acuerdo con la temperatura exterior para proporcionar ahorro de energía sin comprometer la comodidad.

El sensor de temperatura exterior debe estar instalado;

- dirección norte o noroeste del exterior del edificio,
- a una altura mínima de 2,5 m del suelo,
- no expuesto a la luz solar directa,
- lado recto de la pared,
- en un lugar alejado de puertas, ventanas, chimeneas y respiraderos.

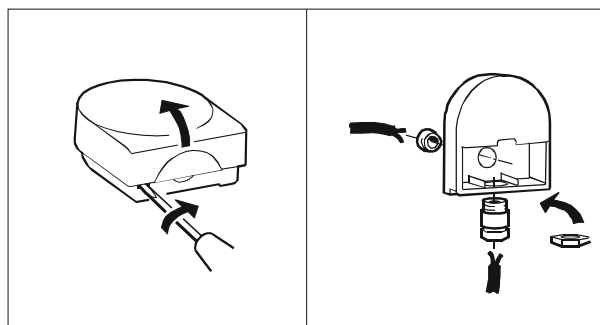

- Abra la cubierta de la carcasa del sensor girándola en sentido antihorario para acceder al terminal de conexión del sensor y los orificios de fijación a la pared.
- Marque los puntos de fijación en la pared y taladre la pared usando la caja de almacenamiento como plantilla.
- Asegure la caja a la pared usando los dos anclajes provistos.
- Conecte el cable de dos hilos de la caldera a la caja de terminales (no polar).
- Apriete la tuerca en la caja de la carcasa para garantizar la estanqueidad de la conexión del cable.. La longitud máxima entre el panel de control y el sensor de temperatura exterior es de 50 metros.
- El cable del sensor debe utilizarse como un solo cable como sea posible. Consciente de múltiples adiciones en la medida de lo posible.

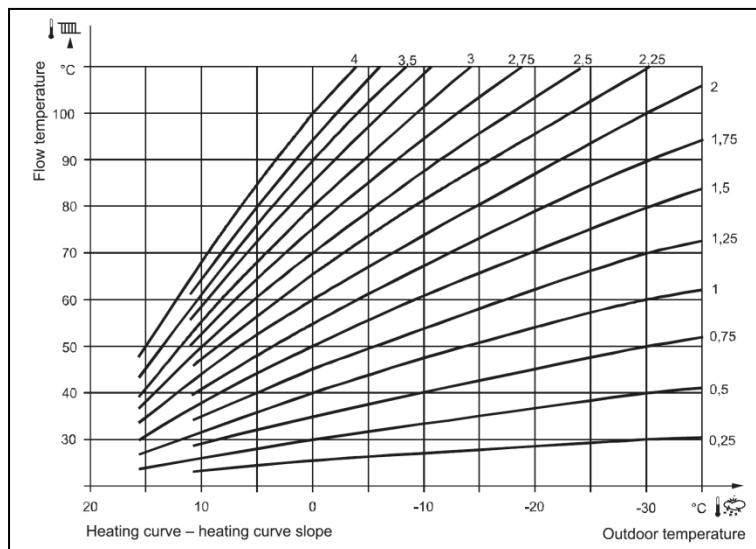
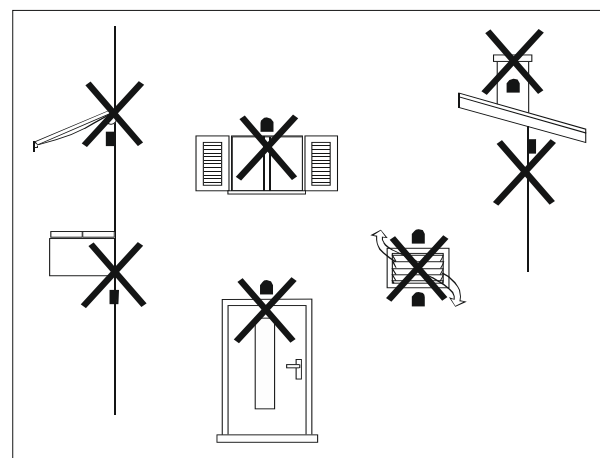

Las calderas Wallcon se pueden usar como una sola caldera o en cascada hasta 16 calderas. Durante los pases de temporada, el requerimiento de calor del sistema puede ser muy bajo. Los sistemas en cascada solo funcionan con una caldera para cumplir con este requisito de bajo calor y proporcionar una operación eficiente. Del mismo modo, los sistemas en cascada pueden activar todas las calderas cuando aumenta la demanda de calor, ahorrando energía al operar en una amplia gama de modulación. Las calderas en el sistema cascada comparten la carga de calor de manera uniforme. La función EQUAL AGING de Master Boiler garantiza que cada caldera funcione de manera uniforme, lo que garantiza una alta eficiencia y larga vida útil.

En los sistemas en cascada, una de las calderas se usa como MAESTRA y las otras se usan como ESCLAVAS. Si bien todas las configuraciones del sistema en cascada se realizan a través de la caldera MASTER, las calderas SLAVE funcionan bajo el control de la caldera MASTER.

En las calderas MASTER y SLAVE, el botón RESET se encuentra en diferentes lugares. Las calderas MASTER y SLAVE tienen diferentes softwares. La comunicación entre la caldera MASTER y las otras calderas se realiza con el módulo en cascada que es estándar en todas las calderas. Para obtener información detallada sobre la instalación del sistema en cascada, comuníquese con el centro de servicio autorizado más cercano o con FOXX.

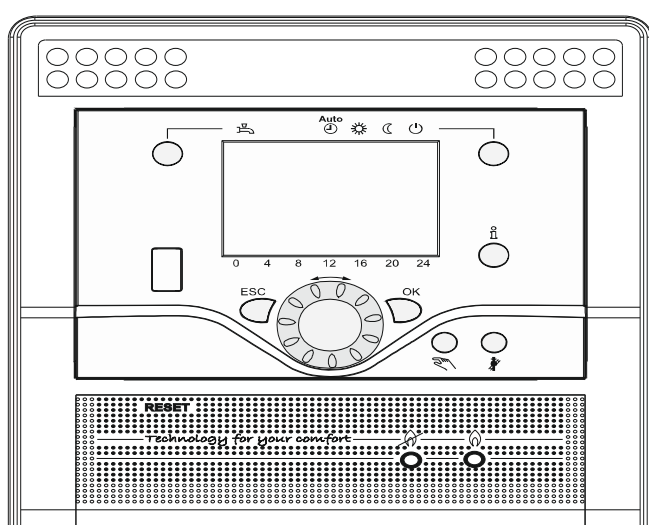

MASTER

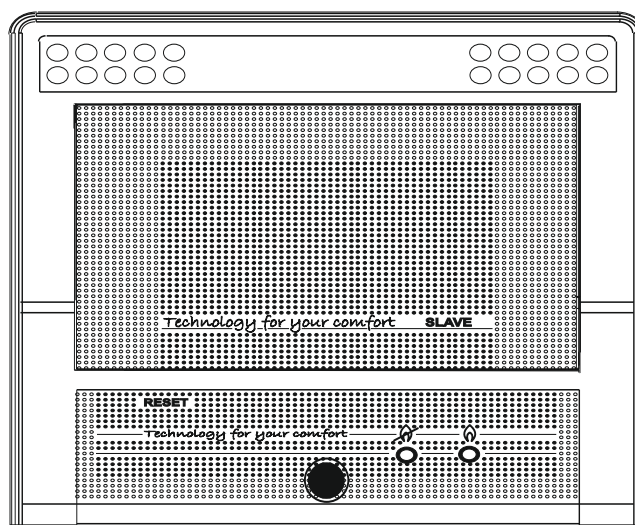

ESCLAVO

6 OPERACIÓN

6.1 GENERAL

CUADRO DE CONTROL - SIEMENS

En la parte superior frontal de la caldera está emplazado el panel de control de la misma.

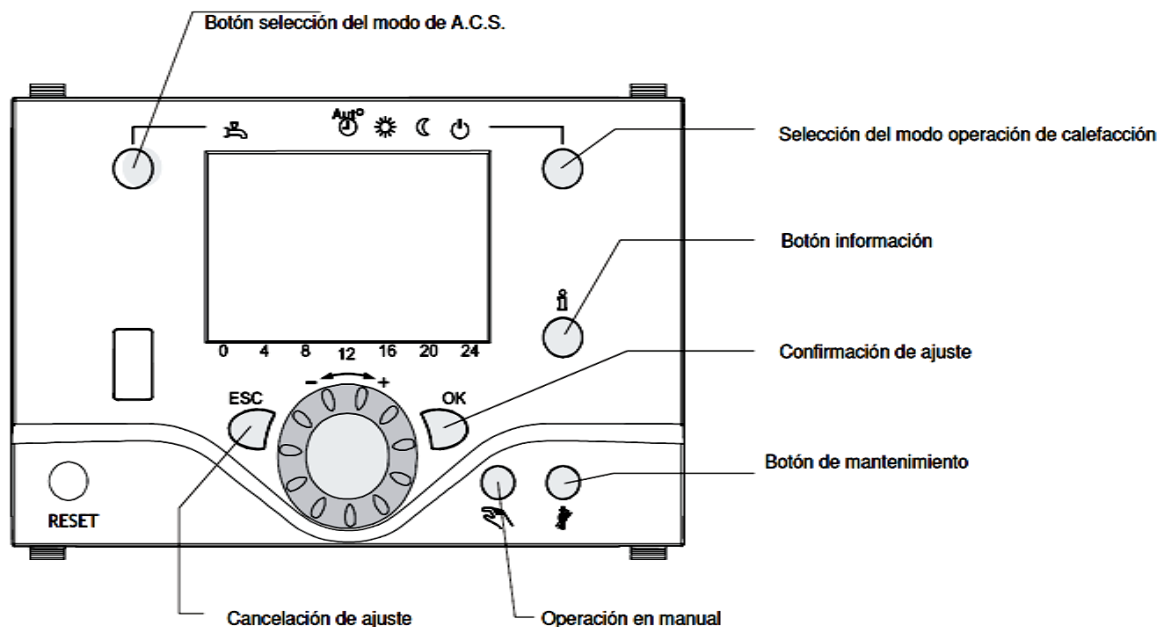



ITEM		CONCEPTO
1		Botón para rearme de la caldera, presionando durante 0,5 s. (RESET)
2		Marcha/Paro del A.C.S.
3		Selección modo circuito de calefacción. Cambio de modo de operación: <ul style="list-style-type: none"> • Modo automático: El circuito funciona según programa horario • Operación en continuo según consigna <i>Confort</i> • Operación en continuo según consigna <i>Reducida</i> • Standby: Circuito desconectado, función <i>Antihielo</i> activada
4		Acceso a información disponible.
5		Botón giratorio de ajuste de selección de parámetros en programación. Para los circuitos de calefacción, girar el botón de ajuste para aumentar o disminuir la consigna <i>Confort</i> .
6		Ajustar la instalación en operación manual. Las diferentes salidas de relé activas se mantendrán en un cierto estado (ON ó OFF) según un ajuste predefinido. Si se pulsa más de 3 segundos se activa la deaireación.
7		Entrar en modo parametrización o llegar a un nivel superior (ver punto 10.2) Para confirmar valores de ajuste seleccionados de los parámetros en pantalla.
8		Para retroceder en el menú, bajar un nivel o cancelar una acción.
9		Función mantenimiento, parada del controlador. Función deshollinadora si se pulsa el botón menos de 3 segundos.

Para ir a la pantalla principal, temperatura de caldera, pulsar tantas veces como se requiera.

Controla 3 zonas de calentamiento.
 Podría aumentar con la colocación de módulos de zona adicionales.
 Calcula temperaturas exactas para cada zona a través de sensores de temperatura exterior.
 Guarda y muestra el historial de fallos y errores.
 Wallcon.
 Integrado con el sistema de control en cascada para trabajar con múltiples calderas de acuerdo con la demanda de calor por igual.
 Integrado con el sistema de protección contra heladas y legionella.







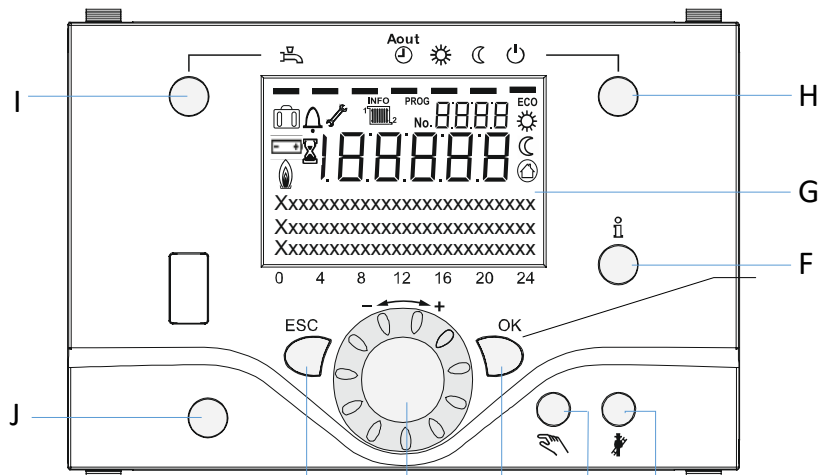



Se puede controlar a través de Internet o sistemas BMS con módulos adicionales.

-  **Todas las operaciones, instalación, mantenimiento, etc deben ser realizadas por personal autorizado.**
-  **Las intervenciones inadecuadas pueden causar grandes daños y un mayor consumo de combustible.**
-  **El fabricante no se hace responsable de los problemas causados por ajustes o intervenciones incorrectas.**

6.2 DISPLAY



Display símbolos:

- | | | | |
|---|---|---|-------------------------------|
|  | Ajuste de confort para calefacción | PROG | Menú de programación activado |
|  | Configuración de calefacción reducida para calefacción | ECO | ECO activada función eco |
|  | Configuración de protección contra heladas para calefacción |  | Funcion activada viaje |
|  | En progreso |  | Referencia de calefacción |
|  | Por favor espere Cambie la batería |  | Modo mantenimiento |
|  | Quemador en Menú de información activado |  | Error |

INFO

Pantalla

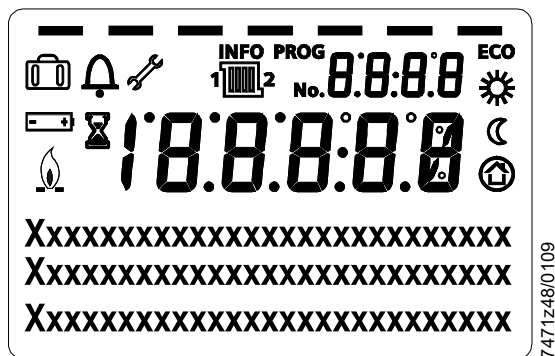

	Calefacción a consigna <i>Confort</i>	INFO	Nivel información activado
	Calefacción a consigna <i>Reducida</i>	PROG	Programación activada
	Calefacción a consigna <i>Protección Antihielo</i>	ECO	Calefacción temporalmente desactivada
	Proceso en marcha – esperar		Funciones <i>ECO</i> activas
	Cambiar batería		Función <i>Vacaciones</i> activada
	Quemador en operación		Referencia a circuitos de calefacción
			Operación en mantenimiento
			Mensaje de error

Selección del modo de calefacción

	<p>Mediante este botón se cambia el modo de operación de calefacción. El ajuste seleccionado se indica mediante una barra situada debajo del modo de operación.</p>
--	---

Operación automático AUTO

- Modo calefacción según el programa horario
- Consigna de temperatura según el programa horario de consigna *Confort* o consigna *Reducida*
- Funciones de protección activas

Operación en continuo o

	Calefacción en consigna <i>Confort</i>
	Calefacción en consigna <i>Reducida</i>

- Modo de calefacción sin programa horario
- Funciones de protección activas
- Cambio invierno/verano automático y límite de calefacción 24 horas no activos (funciones *ECO*)

Modo protección

- Calefacción desactivada
- Consigna de temperatura según nivel protección antihielo
- Funciones de protección activas
- Cambio invierno/verano automático y límite de calefacción 24 horas no activos (funciones *ECO*)

Selección del modo de agua caliente sanitaria

El botón se emplea para activar o desactivar la función de agua caliente sanitaria. El ajuste seleccionado se indica mediante una barra situada debajo del símbolo .

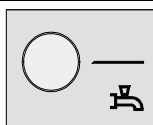
<ul style="list-style-type: none"> • On: El A.C.S. se prepara según el programa seleccionado. • Off: Preparación desactivada. 	
---	--



Información disponible en pantalla

<p>Desde la pantalla principal, pulsar el botón Info repetidamente y se muestran varios datos de la instalación.</p>	
---	---



Información General (*)
Mensajes de error
Mensajes de mantenimiento
Mensajes de operación
Temperatura de caldera
Temperatura exterior
Temperatura de A.C.S.
Estado circuitos de calefacción
Estado circuito de A.C.S.
Estado de la caldera
Estado del sistema solar
Hora y fecha
Teléfono de atención al cliente

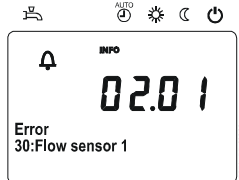

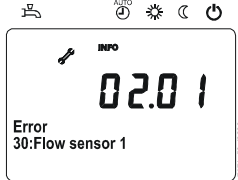



(*) Según sondas y accesorios opcionales conectados a la caldera.

<p> Mensajes de error: Cuando aparece este símbolo, se indica que hay un error en la planta. Pulsar el botón Info para leer la causa del fallo.</p> <div style="text-align: center; margin-top: 10px;">  </div>	<p> Operación de mantenimiento o especial: Cuando aparece este símbolo, se indica que la planta ha cambiado a un modo especial. También indica que se ha excedido el tiempo de mantenimiento. Pulsar el botón Info para leer la causa del mismo.</p> <div style="text-align: center; margin-top: 10px;">  </div>
---	--

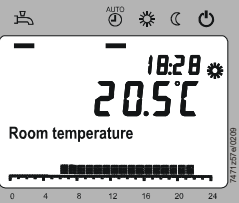
6.4 PROGRAMACIÓN

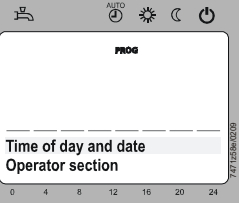
Niveles de usuario

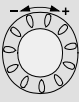
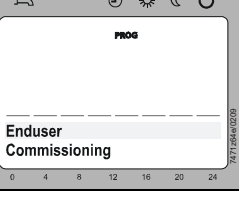
Los diferentes niveles de usuario permiten visualizar parámetros y realizar programaciones en función del nivel de autorización. Para entrar en el nivel de usuario deseado, seguir los siguientes pasos:

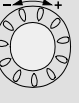
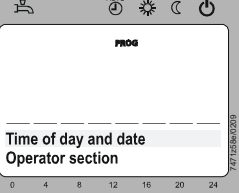
	Operación	Pantalla ejemplo	Descripción
1			Esta es la pantalla principal. Si no se muestra la temperatura de la caldera, pulsar ESC para volver a la pantalla principal.
			En la pantalla principal Pulsar OK .
2			Estamos en el nivel Usuario Final. Mover el botón giratorio de ajuste hasta encontrar el parámetro requerido.
			Pulsar el botón Info durante 3 s.
3			Entramos en la selección de niveles de usuario. Mover el botón giratorio de ajuste y seleccionar el nivel de usuario requerido.
			Pulsar OK .
4			Estamos en el nivel de usuario seleccionado. Mover el botón giratorio de ajuste hasta encontrar el parámetro requerido.

12. CODIGOS DE ERROR

CÓD. DE ERROR	DESCRIPCIÓN - TEXTO CALDERA	CÓD. DE DIAGNÓSTICO	DIAGNÓSTICO
111	Desconexión del termostato límite		Desconexión del termostato límite. Transmisión de calor incorrecta, circulación agua incorrecta
119	Corte del presostato de agua (bloqueo)	563-564	Corte a bloqueo o prevención. Revisar la presión de agua y rellenar circuito
121	Temperatura de circuito de calefacción 1 no alcanzada		Verificar instalación y componentes
122	Temperatura de circuito de calefacción 2 no alcanzada		Verificar instalación y componentes
125	Máxima temperatura de la caldera excedida	501-502	Supervisión de temperatura excedida, sin cambios de temperatura después de llama
126	Temperatura de carga de ACS no alcanzada		Verificar instalación y componentes
127	Temperatura ACS legionela no alcanzada		Verificar instalación y componentes
128	Pérdida de llama durante el funcionamiento, contador	394	Verificar tensión y polaridad tensión, electrodo de ionización
128	Pérdida de llama durante el funcionamiento, contador	625	Verificar tensión y polaridad tensión, electrodo de ionización
130	Temperatura de humos excedida		Verificar sonda, conexión y conducto de humos
132	Corte de seguridad por presostato de gas de mínima	409	Alimentación de gas insuficiente, verificar presión gas
133	Tiempo de seguridad excedido para el establecimiento de llama	625	Verificar tensión y polaridad tensión, electrodo de ionización
151	Fallo interno BMU		Comprobar parámetros, informar al servicio técnico - Rearmar
152	Fallo de parametrización	781	9525 LF > 9530 HF. Comprobar control de revoluciones de quemador
152	Fallo de parametrización	782	9513 ignición > 9530 HF. Comprobar control de revoluciones de quemador
152	Fallo de parametrización	575	9612 configuración GP - H6 6008 parámetro con doble función. Comprobar programación
152	Fallo de parametrización	576	9611 configuración LP - H7 6011 parámetro con doble función. Comprobar programación
152	Fallo de parametrización	Otros	Consultar número de diagnóstico al servicio técnico - Rearmar
153	Unidad bloqueada manualmente		-
160	Fallo del ventilador	380	Umbral de velocidad no alcanzado. Ventilador defectuoso, valores mal ajustados, verificar conexiones
164	Interruptor de flujo / presostato CC	562	Revisar la presión de agua, rellenar circuito, verificar el contacto
183	Unidad en modo parametrización		-
260	Fallo sonda temperatura circuito impulsión 3		Cortocircuito o circuito abierto sensor B14. Verificar conexión y componente
317	Frecuencia fuera de rango		Verificar correcta alimentación eléctrica de la caldera
324	Sonda BX iguales		Verificar programación en bloque configuración
325	Sondas BX iguales en módulos de extensión		Verificar programación en bloque configuración
326	Sondas BX iguales en grupos de mezcla		Verificar programación en bloque configuración
327	Misma función de módulo de extensión		Verificar programación en bloque configuración
328	Misma función de grupo de mezcla		Verificar programación en bloque configuración
329	Misma función módulo extensión/grupo de mezcla		Verificar programación en bloque configuración
330	Sensor BX1 sin función		Conectar sensor de temperatura en el borne BX activado
331	Sensor BX2 sin función		Conectar sensor de temperatura en el borne BX activado

22. ANEXO I: LISTADO CÓDIGOS DE ERROR

CÓD. DE ERROR	DESCRIPCIÓN - TEXTO CALDERA	CÓD. DE DIAGNÓSTICO	DIAGNÓSTICO
0	Sin error		
10	Fallo sonda temperatura exterior		Verificar conexión y componente
20	Fallo sonda temperatura caldera 1	439-440	Cortocircuito o circuito abierto sensor de caldera (B2). Verificar conexión y componente
28	Fallo sonda temperatura de humos	539...544	Cortocircuito o circuito abierto sensor de humos. Verificar conexión y componente
30	Fallo sonda temperatura circuito impulsión 1		Cortocircuito o circuito abierto sensor B1. Verificar conexión y componente
32	Fallo sonda temperatura circuito impulsión 2		Cortocircuito o circuito abierto sensor B12. Verificar conexión y componente
40	Fallo sonda temperatura retorno caldera 1	441-442	Cortocircuito o circuito abierto sensor retorno de caldera (B7). Verificar conexión y componente
46	Fallo sonda temperatura retorno cascada de calderas		Verificar conexión y componente (B70)
50	Fallo sonda temperatura A.C.S. 1		Verificar conexión y componente (B3)
60	Fallo sonda temperatura ambiente 1		Verificar conexión y componente
65	Fallo sonda temperatura ambiente 2		Verificar conexión y componente
68	Fallo sonda temperatura ambiente 3		Verificar conexión y componente
73	Fallo sonda temperatura colectores solares 1		Verificar conexión y componente
81	Cortocircuito en LPB o falta de alimentación en el bus		Verificar conexión bus y componentes
82	Colisión en dirección LPB		Verificar dirección de los aparatos conectados
83	Cortocircuito en cable BSB o no comunicación		Verificar conexión de las unidades ambiente
84	Colisión en dirección BSB		Verificar dirección de las unidades ambiente
85	Fallo de comunicación BSB radio		Verificar conexión bus y componentes
91	Error EEPROM, pérdida de datos		Fallo interno, informar al servicio técnico
98	Fallo del módulo de extensión 1		Verificar conexión y componente módulo de extensión
99	Fallo del módulo de extensión 2		Verificar conexión y componente módulo de extensión
100	Dos relojes masters		Comprobar menu LPB
102	Reloj master sin reserva de energía		Comprobar reloj
105	Aviso de mantenimiento		Pulsar botón información para ver códigos de mantenimiento
109	Supervisión de la temperatura de caldera	503-504	Informar al servicio técnico
110	Bloqueo del limitador de temperatura SLT (STB)	412	Bloqueo del limitador de temperatura SLT, Interrupción del STB, transmisión de calor incorrecta
110	Bloqueo del limitador de temperatura SLT (STB)	419	Temperatura de corte SLT excedida (2531). Transmisión de calor incorrecta, circulación agua incorrecta
110	Bloqueo del limitador de temperatura SLT (STB)	436	Bloqueo del limitador temperatura SLT (3639.1). Transmisión de calor incorrecta, circulación incorrecta
110	Bloqueo del limitador de temperatura SLT (STB)	420...438	Seguridades de gradientes y Delta-T. Transmisión de calor incorrecta, circulación agua incorrecta

CÓD. DE ERROR	DESCRIPCIÓN - TEXTO CALDERA	CÓD. DE DIAGNÓSTICO	DIAGNÓSTICO
332	Sensor BX3 sin función		Conectar sensor de temperatura en el borne BX activado
335	Sensor BX21 sin función (para cualquier módulo de extensión)		Conectar sensor de temperatura en el borne BX activado
336	Sensor BX22 sin función (para cualquier módulo de extensión)		Conectar sensor de temperatura en el borne BX activado
339	Falta bomba de colector Q5		Verificar conexión y componente
341	Falta sonda de temperatura de colector B6		Verificar conexión y componente
343	Falta integración solar		Verificar conexión y componente
353	Falta sonda de impulsión cascada de calderas		Verificar conexión y componente (B10)
373	Módulo de extensión 3		Verificar conexión y componente
378	Contador de repetición de fallo interno parado		Informar al servicio técnico
382	Contador de repetición de fallo de ventilador parado		Informar al servicio técnico
384	Luz superflua		Mantenimiento ionización después de apagado. Verificar quemador, verificar válvula
385	Tensión de red insuficiente		Verificar tensión de red en bornes de caldera
386	Tolerancia velocidad del ventilador	384	Verificar filtro de aire, limpiar el quemador
432	Toma de tierra desconectada		Verificar la conexión de toma de tierra

13 AJUSTES DE COMBUSTIÓN



Estos ajustes que comentamos deben ser emitidos por Servicios Técnicos Autorizados de FOXX.



El analizado de gases de combustión debe usarse durante los ajustes de combustión.

Las calderas Wallcon se ofrecen a la venta tras realizar todos los controles de combustión, eficiencia y seguridad requeridos. No se debe cambiar la configuración de emisiones que realice FOXX. No obstante, si hubiese una desviación en los valores que se indican a continuación, el servicio autorizado de FOXX deberá modificar dicha configuración.

G20		Wallcon 50		Wallcon 70		Wallcon 90		Wallcon 115		Wallcon 125		Wallcon 150	
		min	max	min	max	min	max	min	max	min	max	min	max
Emisión CO ₂	%	9,32	9,36	9,05	9,61	9,44	9,33	9,44	9,36	9,54	9,49	9,54	9,56
Consumo Gas	m ³ /h	0,81	5,07	1,11	6,89	1,45	9,06	1,45	11,78	2,16	12,80	2,16	15,08
Caudal de gases	g/sec.	3,00	22,00	5,00	28,00	6,00	39,00	6,00	49,00	9,00	54,00	9,00	63,00



LAS CALDERAS WALLCON ESTAN DISEÑADAS PARA FUNCIONAR ÚNICAMENTE CON GAS NATURAL. NO SE PUEDEN USAR CON GLP.

13.1 PUNTOS DE AJUSTE DE EMISIONES

Se utilizan dos tipos diferentes de válvulas de gas en las calderas Wallcon. Los puntos de ajuste para las válvulas de gas SIT y HONEYWELL, se detallan a continuación.

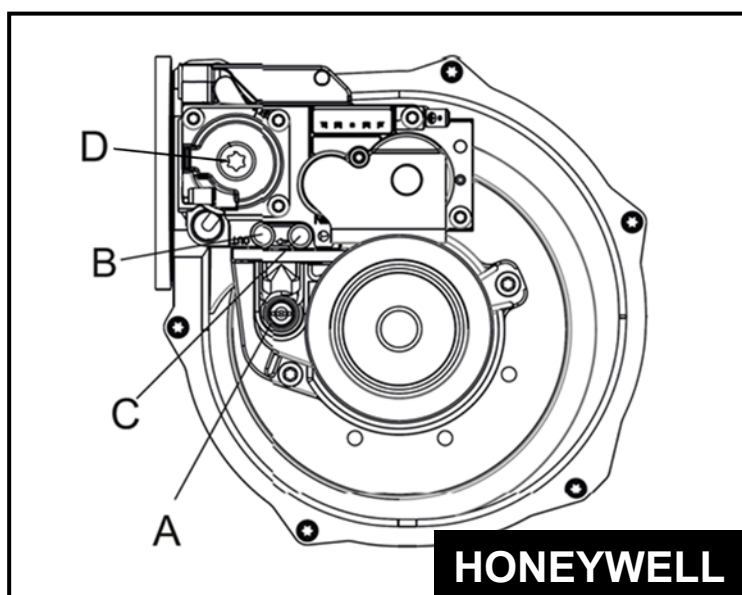
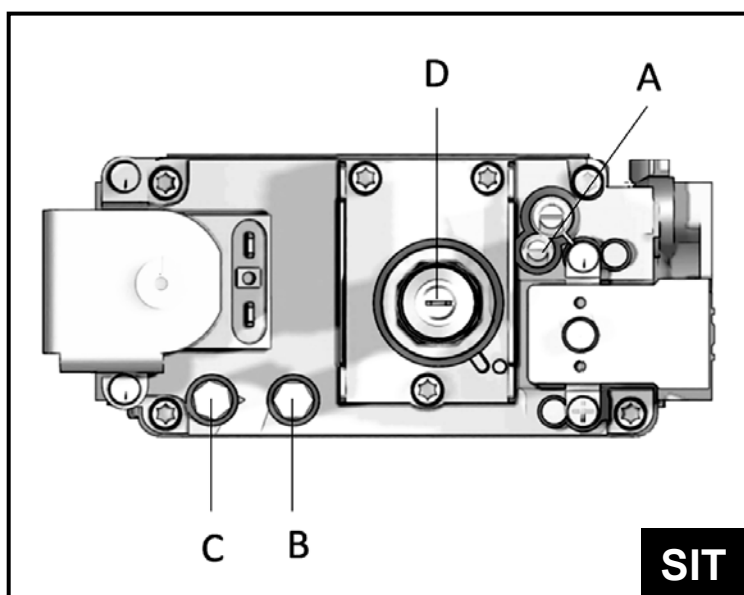

- A - Tornillo de ajuste de flujo de gas nominal
- B - Punto de medición de entrada de gas del quemador
- C - Punto de medición de entrada de gas principal
- D - Tornillo de ajuste de flujo de gas mínimo

13.2 CONFIGURACIÓN NOMINAL DE EMISIONES DE CARGA

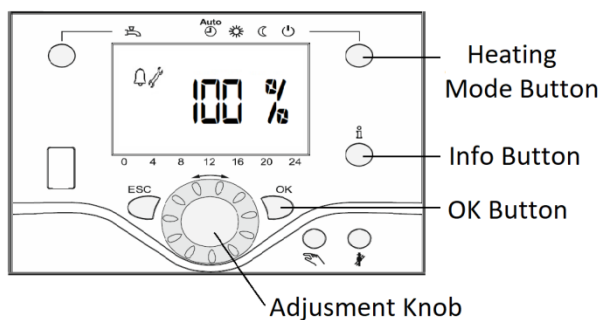
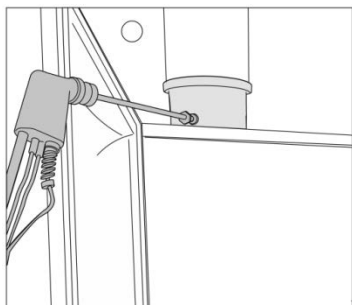

Conecte la sonda del analizador de gases de combustión al punto de muestreo del adaptador de combustión. Asegúrese de que el analizador que se utilizará para ajustar la configuración este calibrado y funcione correctamente.

El ajuste de la emisión de carga nominal se realiza midiendo el valor de CO₂ en el gas de combustión. Se deben seguir los siguientes pasos para esta medición instantánea en una caldera que funciona a capacidad nominal.

Para hacer funcional la caldera a carga nominal, mantenga pulsado el botón de modo calefacción durante 3 segundos.

- Se mencionará en la pantalla "Función de parada del controlador activada"
La tasa de modulación se mostrará en% presionando el botón
- Presione botón y cambie la velocidad de modulación a % 100 girando la perilla de ajuste.
- Presione botón para aplicar.

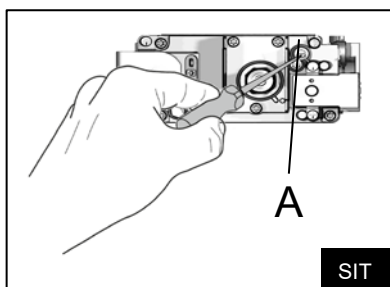
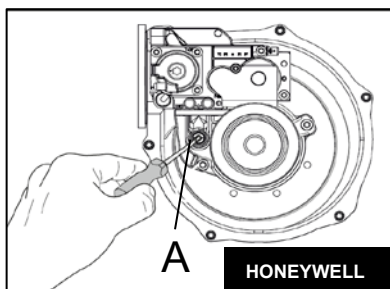

Gire el tornillo de ajuste de flujo de gas nominal (A) en sentido horario para aumentar el valor de CO₂. Si lo gira en el sentido contrario, el caudal de gas disminuirá y por tanto, también en calor de CO₂.

Antes de operar la caldera con carga nominal, asegúrese de que las válvulas del sistema estén abiertas, la línea de drenaje de condensador este abierta, las conexiones de la chimenea estén herméticas y las bombas estén funcionando.

Debido al riesgo de quemaduras , tenga cuidado con la caldera y las tuberías, pues se calienta mucho.

13.3 CONFIGURACIÓN DE EMISIÓN DE CARGA MÍNIMA

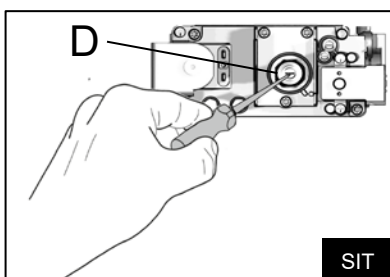
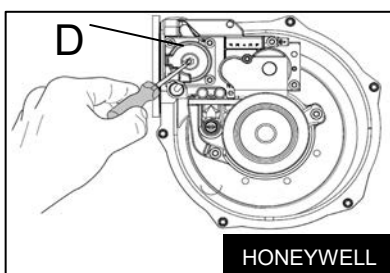

La configuración se realiza midiendo el valor de CO₂ en el gas de combustión. Se deben seguir los siguientes pasos para esta medición instantánea en una caldera que funcione a la capacidad mínima. Para hacer funcionar la caldera con la carga mínima: mantenga pulsado el botón de modo calefacción durante 3 segundos.

- Se mencionará en la pantalla "Función de parada del controlador activada"
La tasa de modulación se mostrará en% presionando el
- Presione: botón y cambie la tasa de modulación a % 0 girando la perilla de ajuste.
- Presione botón para aplicar.

Gire el tornillo de ajuste al flujo mínimo de gas (D) en sentido horario para aumentar el valor de CO₂. Si lo gira en sentido contrario, el caudal de gas disminuirá y, por lo tanto, el valor de CO₂.

14 MANTENIMIENTO

Las calderas Wallcon deben revisarse al menos una vez al año. Teniendo en cuenta las condiciones de funcionamiento de la caldera, este periodo puede aumentar.

- Se consumirá menos combustible al lograr una alta eficiencia.
- Se garantizará la seguridad operacional.
- La pérdida de comodidad se evitará eliminando posibles fallas/errores.
- Cuando se controlan las emisiones de gases residuales liberados por el medio ambiente, ayudaremos a protegerlo.



El mantenimiento debe ser realizado por servicios autorizados de FOXX. El mal funcionamiento resultante de intervenciones no autorizadas, se entenderá como fuera de garantía.

Es responsabilidad del operador/usuario, mantener el lugar donde se ubica la caldera de forma limpia y ordenada. Si va a limpiar la superficie de la caldera:

- Corte el suministro eléctrico de la caldera mediante fusible
- No utilice productos abrasivos o químicos para limpiar piezas pintadas y de plástico.
- Evite el contacto de agua o líquidos con el panel de control y los cables.

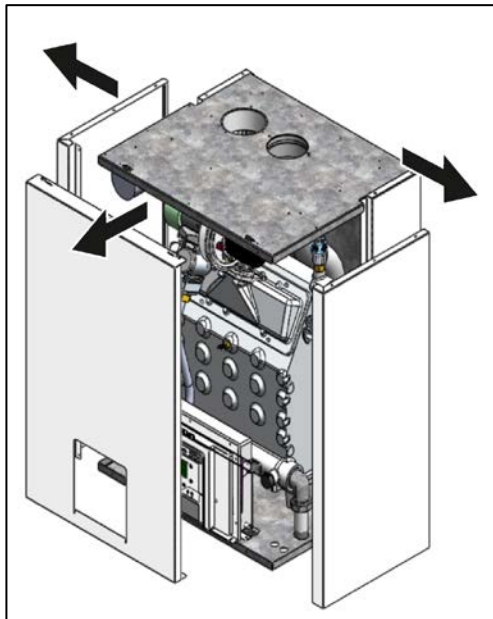

- El agua dentro de la caldera se drenará. No utilice la válvula de seguridad para drenajes. Los resultados deben analizarse en términos de calidad del agua, tomando muestras del agua dentro de la caldera (ver punto CALIDAD Y OPERACIONES DE AGUA).
- Se limpiará el filtro de la caldera. El filtro está ubicado en la parte inferior de la caldera. La limpieza de filtros grandes en el sistema secundario es responsabilidad del servicio de mantenimiento.
- Los sensores de temperatura y seguridad del agua en la línea de suministro y retorno, se quitarán, limpiarán y reemplazarán si es necesario. El control de los sensores se puede hacer verificando los valores de las tablas técnicas.
Se limpiará el quemador y el intercambiador de calor; los poros se pueden limpiar con un cepillo no metálicos o aire comprimido. Se verificará la junta del quemador y se reemplazará si estuviese deformada.
Se limpiará el sifón y se comprobará la línea de drenaje. Una vez limpio, debe llenarse de nuevo con agua. Si hubiese una congestión en la línea de drenaje, se debe verificar la pendiente. Los electrodos de encendido de la caldera se retirarán y limpiarán, en caso de ser necesario se reemplazarán. Las distancias entre los electrodos y el quemador son muy importantes en términos de ignición y detección de llama. Los electrodos con grietas en la cerámica deben reemplazarse. La junta del electrodo debe reemplazarse si el electrodo se limpia o reemplaza.
- Se verificará la presión de gas del vaso de expansión y si hubiese algún problema se avisará a los responsables para cerrar el paso. Al llenar la caldera con agua, verifique que las unidades de tratamiento de agua estén funcionando y activas. Se debe tomar una muestra del agua llena en la caldera y los resultados del análisis, se detallarán en el parte técnico.

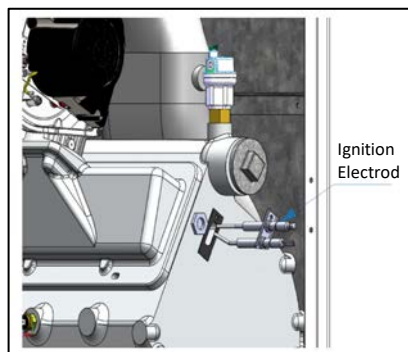

Se revisarán las conexiones de agua, gas, aire, chimenea y electricidad. Se realizará el control de fugas de gas. Para el control de fugas de gas, se puede usar un detector de gas o aerosoles de detección de fugas. Se comprobarán las conexiones de la chimenea para detectar fugas de gas o agua de condensación.

- Si hay un filtro de entrada de aire en la caldera, será revisado y reemplazado si es necesario.
- Se verificarán las conexiones eléctricas, enchufes, terminales de conexión a tierra.

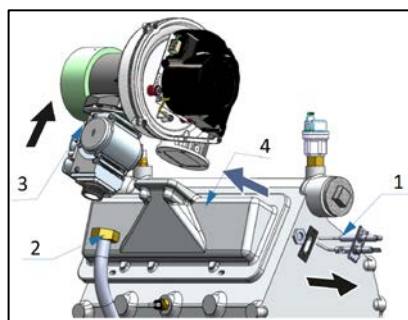

Se comprobarán las válvulas automáticas de alivio de aire, termómetros, manómetros o dispositivos de control similares en el sistema, si se advierte algún problema de instalación / servicio mecánico. Después de encender la caldera, el quemador debe verificarse con el analizador y los ajustes de emisión se volverán a realizar si es necesario. Se verificará la configuración de tiempo / vacaciones que se realice de acuerdo con las solicitudes del consumidor. Los valores de emisión (CO₂ y O₂) se escribirán en el documento de servicio operando la caldera a carga nominal, mínima y parcial.

15 RECOMENDACIONES DE AHORRO DE ENERGÍA

- **AISLAMIENTO:** El aislamiento del edificio es uno de los pasos más importantes para ahorrar energía. El edificio aislado le permite obtener más energía usando menos combustible.
- **AJUSTE DE VALORES DE TEMPERATURA CORRECTOS:** Seleccionar los valores de *Confort* y *Temperatura Reducida*, esto ayudará a ahorrar energía. Para ahorrar más energía, utilice la función *Temperatura Reducida* con más frecuencia.
- **PROGRAMACIÓN CORRECTA:** Seleccionar los rangos de operación correctos para el modo automático, ahorrará energía.
- **AISLAMIENTO DE INSTALACIÓN:** Mediante el aislamiento de tubería, colectores, chimeneas, se reduce el consumo de energía. Las tuberías de la instalación que pasen por espacios no utilizados, también deberán aislarse.
- **CALIDAD DEL AGUA:** El mantenimiento de la caldera, una vez al año, mantendrá las condiciones del agua bajo control constante y por lo tanto, ahorrará energía.
- **MANTENIMIENTO REGULAR:** El mantenimiento de la caldera una vez al año y la revisión periódica del sistema es muy importante para evitar averías y conseguir que la caldera funcione de forma eficiente,

16 DISPOSICIÓN

- Cuando desinstale las calderas Wallcon, deberá hacerlo según los procedimientos determinados por la normativa vigente. Dichos desechos deben ser tratados de acuerdo a la normativa establecida.
- Del mismo modo, se aplicarán las normas vigentes para el resto de residuos derivados. Ignorar esta advertencia puede dañar a personas, animales y causar daños a la propiedad. Foxx no es responsable de los daños que puedan surgir en tales casos.

16 RECOMENDACIONES DE APLICACIÓN DE LA SALA DE CALDERA

Foxx recomienda estrictamente utilizar una unidad de ablandamiento de agua antes del proceso de puesta en servicio para un uso a largo plazo. De lo contrario, el sistema podría dañar debido a sustancias indeseables. Es estrictamente aconsejable usar un intercambiador de calor de placas, si hay un sistema de calefacción de piso en línea. Los dispositivos que se ponen en servicio fuera de las condiciones requeridas pueden estar fuera de garantía.

Water Condition Range

Total Hardness °d	pH (Aluminum)	pH (Stainless)	Iron (Not Diluted)	Conductivity	Flushing
1	6,5-8,5	7,5-9,5	<10ppm	≤2000μS/cm	It is mandatory to comply with BSRIA 7593 (See: Gassero Flushing Process)

CONDICIONES DEL AGUA	La protección de nitrito no debe usarse en calderas con intercambiadores de calor de aluminio.
	Foxx Iberica, recomienda enjuagar el sistema para prolongar la vida útil del sistema y las calderas. No se deben utilizar productos a base de ácido durante el lavado.
	El agua utilizada en la instalación debe ser agua de la ciudad. Nunca use agua de pozo
	La caldera debe ser revisada anualmente. Todo este mantenimiento debe hacerse por servicio autorizado, los valores de agua y los valores de la unidad de ablandamiento de agua (resina, sal, etc.) deben medirse y mantenerse por servicio.
	Dependiendo de las condiciones del agua especificadas en la tabla, los problemas que pueden ocurrir en el intercambiador de calor de la caldera podrían quedar fuera de garantía.
El montaje y la instalación deben realizarse de acuerdo con los esquemas de muestra de Foxx Iberica.	
HIDRAULICA	La bomba de la caldera (primaria) debe seleccionarse de acuerdo con la presión y el caudal requeridos.
	La bomba de la caldera (primaria) debe estar en la dirección de la línea de retorno de la instalación a la caldera..
	La presión de funcionamiento del sistema debe coincidir con la presión de trabajo de la caldera. Ingenieros de ventas pueden dar consultoría.
	Todos los fabricantes de intercambiadores de calor; recomienda utilizar un intercambiador de placas en lugar del separador hidráulico para separar el circuito primario y el circuito secundario.
	El sistema de residuos domésticos podría usarse para el agua condensada. En un sistema con una potencia total de 200 KW y superior, se debe usar un tanque de neutralización.
	La salida de la caldera y los diámetros de entrada deben seguirse estrictamente, otros equipos deben seleccionarse de acuerdo con estos diámetros. Para instalar otro equipo, el diámetro de la caldera no debe reducirse.
	Es obligatorio usar un filtro de diámetro adecuado y una válvula de retención en la tubería de la línea de retorno de la caldera en cada vuelta de la caldera.
	Póngase en contacto con nuestro departamento de servicio para obtener detalles sobre la conexión del colector en la instalación de la caldera de pie.
	Se deben solicitar módulos y sensores de control de zona adicionales si hay equipos como válvulas de tres vías y calderas que se deben verificar en el colector de calefacción. Póngase en contacto con nuestro ingeniero de ventas para obtener más información.
	Debe usar separador de aire y separador de suciedad con separador hidráulico.
En caso de que se use el intercambiador de calor de placas en lugar del separador hidráulico como separador del sistema, el tanque de expansión debe colocarse en el circuito primario.	
Si se usa una válvula de llenado automático en el sistema, se debe usar un medidor de agua para seguir la cantidad de agua que se agrega al sistema.	
En los sistemas en cascada, la carcasa del sensor debe colocarse en el separador hidráulico o en la línea de flujo secundario. Si el sistema está separado por un intercambiador de calor de placas, coloque la carcasa del sensor en la línea de flujo del circuito secundario.	
ELECTRICIDAD Y GASES	Se deben utilizar fusibles 6A para la alimentación de las calderas. El sistema eléctrico debe estar conectado a tierra.
	Las conexiones de la chimenea deben realizarse de acuerdo con los tipos y regulaciones de la chimenea.
	La sonda de medición de análisis de gases de combustión (orificio de sonda) debe ser abierta por la empresa de humos para cada caldera.
Las chimeneas de la caldera deben extenderse un mínimo de 1 metro desde la dirección de salida de humos de la caldera y luego conectarse al colector de la chimenea sin codos o con codos.	
Si las conexiones de la chimenea pasan sobre la caldera, las conexiones deben verificarse adecuadamente y se debe proporcionar un ajuste de agua. El agua en la chimenea debido a fugas puede hacer que el sistema quede fuera de garantía. Se debe proporcionar ventilación adecuada para la sala de calderas.	
GAS	La presión de funcionamiento de las calderas en la instalación de gas natural es de 21 Mbar. Por lo tanto, es necesario usar un regulador en la línea de gas. Debe haber una distancia mínima de 1-2 metros entre el regulador y la brida de gas de la caldera. Debe haber una línea de descarga después del regulador de descarga del exceso de aire..
	Para controlar las presiones de gas, el manómetro debe instalarse antes y después del regulador..
	Las calderas Gassero-Foxx Iberica se fabrican para calefacción y producción de agua caliente sanitaria. No apto para fines comerciales o industriales. Gassero-foxx no se hace responsable de los problemas que surjan del propósito del diseño.

UniClima[®]

El Clima Perfecto

Casa Matriz: Blanco 15-13, Loteo los Libertadores, Colina, R.M.. Tel: (56 2)243 07 730

Sucursal Temuco: Prieto Sur #1055, Temuco Tel: (56 45) 291 03 71

www.uniclimate.cl | ventas@recal.cl | WhatsApp +56 9 9178 6359